

Xin chân thành cảm ơn quý khách đã tin dùng sản phẩm thiết bị vệ sinh TOTO.

Quý khách đang sở hữu một trong những sản phẩm sứ vệ sinh hoàn hảo nhất hiện có trên thị trường được đảm bảo bởi danh tiếng của TOTO trên toàn thế giới.

Với thiết kế độc đáo, mới lạ, đặc biệt là sự kết hợp hoàn hảo giữa tính thẩm mỹ và tính năng kỹ thuật, công ty TOTO chúng tôi tự hào mang lại cho khách hàng những sản phẩm sang trọng và tiện lợi khi sử dụng.

Chúng tôi hi vọng quý khách sẽ hài lòng với chất lượng và tính năng của sản phẩm này.

*Thank you for choosing TOTO products.*

*You have purchased one of the best sanitary wares available today, backed by TOTO's worldwide finest reputation.*

*With unique and novel designs, especially with the perfect combination between beauty and specification, TOTO are proud to supply our customers with luxury and user-friendly products.*

*We truly hope all these outstanding quality & first-rate features will bring you the real satisfaction.*

### **Chú ý**

Quý khách vui lòng đọc kỹ hướng dẫn trước khi lắp đặt sản phẩm.

### **Notice**

*Please read the manual carefully before installation.*

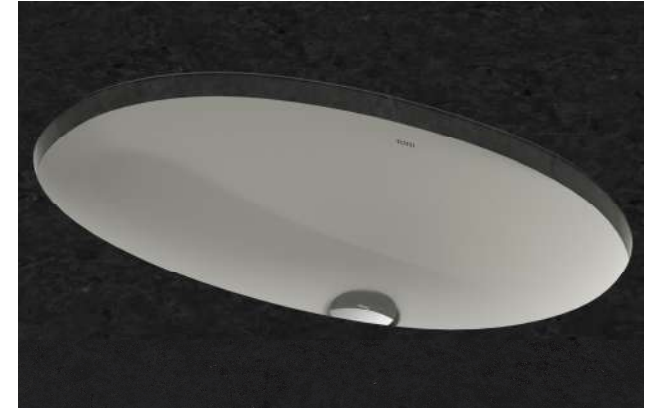

### **■ CHI TIẾT PHỤ KIỆN/ DETAIL PART**

<b>Thân chậu/ Lavatory</b>	<b>LW1506V</b>
Thân sứ/ Lavatory body	LW1506JU
<b>Giá đỡ/ Bracket</b>	<b>*TL516GV</b>

\* Phụ kiện không đóng gói cùng thân chậu./ *The part is not packed into the lavatory box.*

### TIÊU CHUẨN KỸ THUẬT/ SPECIFICATIONS

- Lỗ bắt vòi/ *Faucet hole* : Trên bàn đá hoặc trên tường  
(*At the marble or at the wall*)
- Đường kính lỗ bắt vòi/ *Faucet hole diameter* : Ø35 (mm)
- Lỗ tràn xả/ *Overflow hole* : Có/ *Yes*
- Kích thước sản phẩm/ *Product dimension* : L380 × W590 × H207 (mm)
- Vật liệu/ *Material* : Sứ vệ sinh/ *Vitreous china*

### Tùy chọn/ *Optional*

Loại vòi	Vòi chậu/ <i>Faucets</i>	Ổng thải <i>Trap</i>	(A)
Vòi lắp trên bàn đá	TS222A, TS240A, TS205A, TS260A, TS561A, DL345A	TVLF401	300~315
	DGL301, DGL301R, DL354, DL342, TTLR302F-1R, TTLR301F-1R.	TVLF401	320~335
	TVLM102NS	TVLF401	340~355
	TX115LFBR, TX108LHBR, TX108LDN, TX115LESBR, TX115LELBR, TTLR302F-1N, TTLR301F-1N, TX115LU, TTLR303F-1, TVLM108RU, TTLC301F-1, TVLM105CR.	TVLF402 THX1A-8V2	350~365
	TLG01301V, TLG02301V, TLG03301V, TLG04301V, TLS01301V, TLS02301V.	TVLF401	305~320
	TEN40AV800, TEN12AV800, TEXN10AV300, TEXN20ALV300, TEN22AWR, TX109LD, TS105B13, TS100N, TS135, TVLC101NS, DLE117AV800, TTLA101/TTLE101E2L, TTLA101/TTLE101B2L, TTLA102/TTLE101E2L, TTLA102/TTLE101B2L.	TVLF405 TX709AV1N	295~310
	TEN51AW, TEN41AW	T7PW1	350~365
	TLG07301V, TLG08301V, TLG09301V, TLG10301V, TLG11301V, TLG07303V, TLG08303V, TLG09303V, TLG10303V, TLG11303V	TVLF401	338~353
	TLE20006A, TLE21006A, TLE22006A, TLE24006A, TLE25006A, TLE26006A, TLE27002A, TLE28002A, TLE29002A.	TVLF405	295~310
	Vòi gắn trên tường	TLE24010A, TLE25010A, TLE26010A.	TVLF405

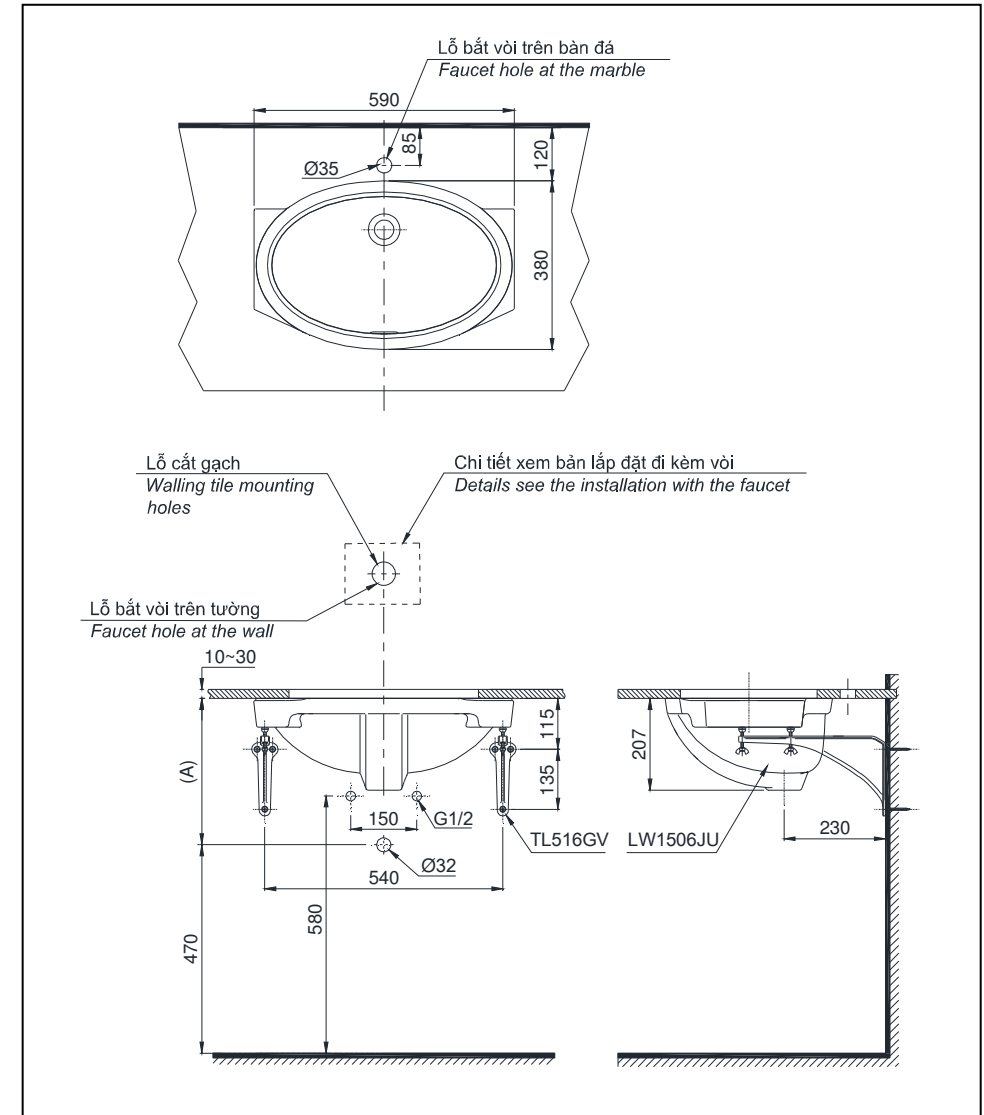

**Chú ý:** Để lắp đặt ống thải phải đảm bảo kích thước (A).

**Notice:** Ensure that A dimension is extract when setting P-trap.