

Xin chân thành cảm ơn quý khách đã tin dùng sản phẩm thiết bị vệ sinh TOTO.

Quý khách đang sở hữu một trong những sản phẩm sứ vệ sinh hoàn hảo nhất hiện có trên thị trường được đảm bảo bởi danh tiếng của TOTO trên toàn thế giới.

Với thiết kế độc đáo, mới lạ, đặc biệt là sự kết hợp hoàn hảo giữa tính thẩm mỹ và tính năng kỹ thuật, công ty TOTO chúng tôi tự hào mang lại cho khách hàng những sản phẩm sang trọng và tiện lợi khi sử dụng.

Chúng tôi hy vọng quý khách sẽ hài lòng với chất lượng và tính năng của sản phẩm này.

Thank you for choosing TOTO products.

You have purchased one of the best sanitary wares available today, backed by TOTO's worldwide finest reputation.

With unique and novel designs, especially with the perfect combination between beauty and specification, TOTO are proud to supply our customers with luxury and user-friendly products.

We truly hope all these outstanding quality & first-rate features will bring you the real satisfaction.

Chú ý

Quý khách vui lòng đọc kỹ hướng dẫn trước khi lắp đặt sản phẩm.

Notice

Please read the manual carefully before installation.



■ CHI TIẾT PHỤ KIỆN/ DETAIL PARTS

Sản phẩm/ Product	LT505T
Thân chậu/ Lavatory	L505T
Thân sứ/ Lavatory body	LW505V
Giá đỡ/ Bracket	* TL516GV

* Phụ kiện không đóng gói cùng thân chậu./ *The part is not packed into the lavatory box.*

TIÊU CHUẨN KỸ THUẬT/ SPECIFICATIONS

- Lỗ bắt vòi/ *Faucet hole* : Trên bàn đá/ *At the marble*
- Đường kính lỗ bắt vòi/ *Faucet hole diameter* : Ø35 (mm)
- Lỗ xả tràn/ *Overflow hole* : Có/ *Yes*
- Kích thước sản phẩm/ *Product dimension* : L365 x W528 x H185 (mm)
- Vật liệu/ *Material* : Sứ vệ sinh/ *Vitreous china*

Tùy chọn/ *Optional*

Vòi chậu/ <i>Faucets</i>	Ổng thải <i>Trap</i>	(A)
TS222A, TS240A, TS205A, TS260A, DL345A.	TVLF401	275 ~ 290
DGL301, DGL301R, DL342, TTLR302F-1R, TTLR301F-1R.	TVLF401	290 ~ 305
TVLM102NS, TVLM102NSR.	TVLF401	310 ~ 325
TX115LFBR, TX108LHBR, TX108LDN, TX115LESBR, TX115LELBR, TTLR302F-1N, TTLR301F-1N, TX115LU, TTLR303F-1, TVLM108RU, TVLM105CR.	TVLF402	310 ~ 325
TLG01301V, TLG02301V, TLG03301V, TLG04301V, TLS01301V, TLS02301V.	TVLF401	290 ~ 305
TLG07301V, TLG08301V, TLG09301V, TLG10301V, TLG11301V.	TVLF401	335 ~ 350
TEN40AV800, TEN12AV800, TEXN10AV300, TEXN20ALV300, TEN22AWR, TX109LD, TS105B13, TS100N, TS135, TVLC101NS, DLE117AV800, TTLA101/TTLE101E2L, TTLA101/TTLE101B2L, TTLA102/TTLE101E2L, TTLA102/TTLE101B2L.	TVLF405	285 ~ 300
TEN51AW, TEN41AW.	T7PW1	345 ~ 360
TLE20006A, TLE21006A, TLE22006A, TLE24006A, TLE25006A, TLE26006A, TLE27002A, TLE28002A, TLE29002A.	TVLF405	285~230

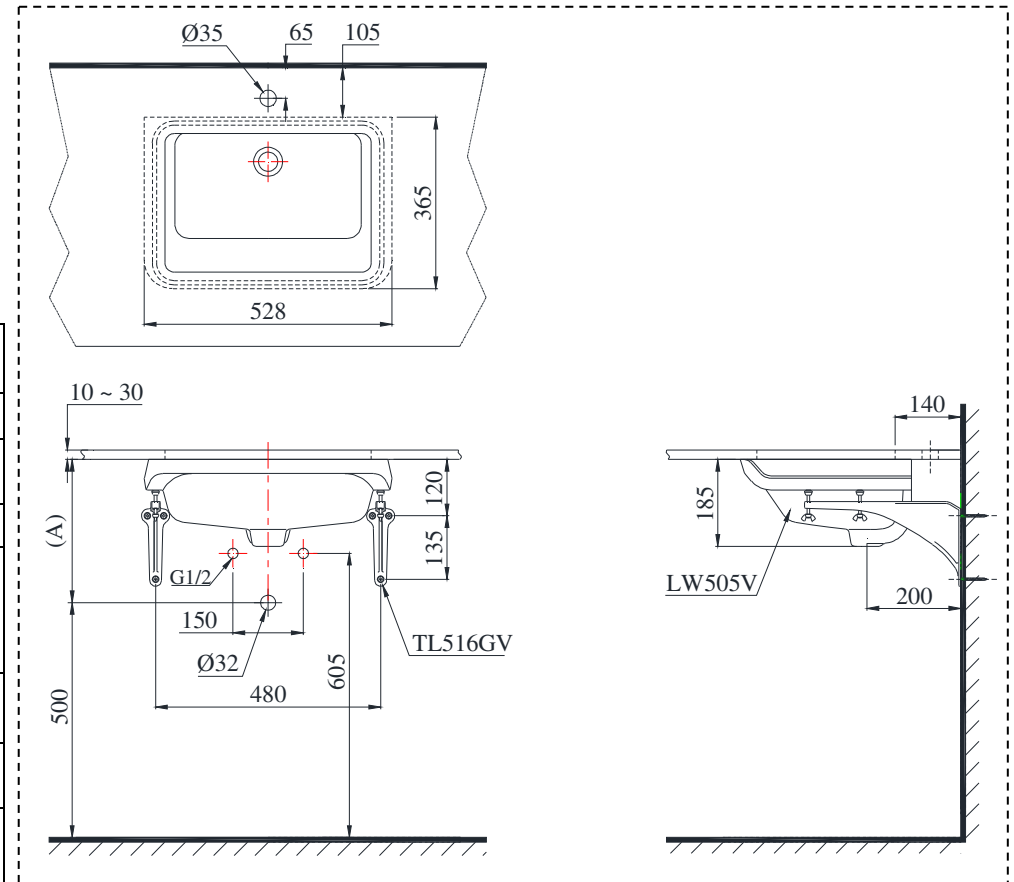

Chú ý: Để lắp đặt ống thải phải đảm bảo kích thước (A).

Notice: Ensure that A dimension is extract when setting trap.