

TOTO WASHLET

Installation Guide

시공설명서

คำแนะนำในการติดตั้ง

Sách hướng dẫn lắp đặt

- Before installation, be sure to read this installation manual. Mount parts properly according to the directions.
- 설치 전에 반드시 설명서를 잘 읽은 후에 바르게 설치해 주십시오.
- กรุณาอ่านคู่มือก่อนการติดตั้งและติดตั้งอย่างถูกต้อง
- Trước khi lắp đặt, hãy chắc chắn rằng đã đọc bản hướng dẫn này để lắp đặt sản phẩm đúng cách.

Select type of installation / 시공 타입 선택하기 เลือกประเภทของการติดตั้ง / Chọn loại cài đặt

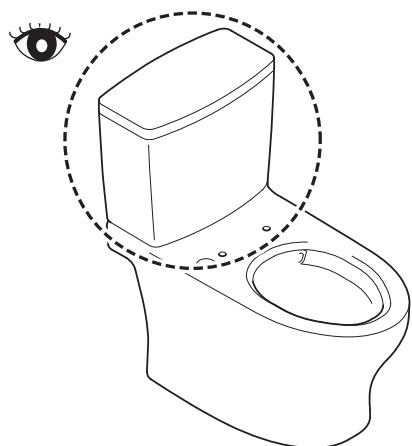

P.2 - 20

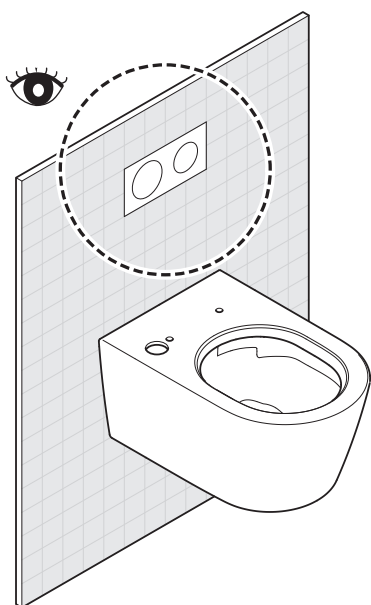

P.21 - Back cover
뒷표지
ฝาปิดด้านหลัง
Nắp sau



Table of contents / 목차
สารบัญ / Mục lục

Safety Precautions / Precautions before installation (EN) 3 안전상의 주의 / 설치 전의 주의 (KO) 5 ข้อควรระวังด้านความปลอดภัย / ข้อควรระวังก่อนการติดตั้ง (TH) 7 Chú ý về an toàn / Chú ý trước khi lắp đặt.....(VI) 9
Included parts 동봉 부품 ชิ้นส่วนที่ให้มาด้วย Phụ kiện đóng kèm..... 11
Required items 설치 공구 รายการที่ต้องใช้ Các dụng cụ cần chuẩn bị..... 12
Part diagram 완성도 แผนผังแสดงชิ้นส่วน Bản vẽ hoàn thiện..... 12
Installation procedure 설치 방법 ขั้นตอนการติดตั้ง Trình tự lắp đặt..... 13
Remote control mounting (With remote control) 리모컨 설치 (리모컨 포함 사양) การติดตั้งรีโมทคอนโทรล (รุ่นที่ใช้รีโมท) Lắp điều khiển từ xa (Loại có điều khiển từ xa) 17
Trial run 시운전 การทดสอบการทำงาน Vận hành thử..... 18
After trial run 시운전 후 หลังทดสอบการทำงาน Sau khi vận hành thử 19
Information for the installer 시공업자님께 드리는 부탁 말씀 ข้อมูลสำหรับผู้ติดตั้ง Thông tin dành cho cửa hàng lắp đặt..... 20



Chú ý về an toàn

Trước khi lắp đặt, hãy chắc chắn rằng đã đọc chú ý về an toàn này để có thể tuân theo đúng các hạng mục chú ý, cảnh báo về an toàn.

Biểu tượng và ý nghĩa



 Cảnh báo	Biểu tượng này hiển thị rằng nếu sử dụng không đúng cách thì sẽ có nguy cơ gây ra tử vong hoặc gây thương tích nghiêm trọng cho người sử dụng.	 Chú ý	Biểu tượng này hiển thị rằng nếu sử dụng không đúng cách thì sẽ có nguy cơ gây ra thiệt hại về tài sản và thương tích cho người sử dụng.
---	--	--	--

Ví dụ về biểu tượng

 Là nội dung “Cấm”, không được thực hiện.	 Là nội dung “Bắt buộc”, cần phải thực hiện.
--	---

- Sản phẩm được phân loại trong nhóm Thiết bị Loại I và phải được nối đất.
- Hãy đặt sản phẩm này ở nơi có sẵn ổ cắm điện.
- Sử dụng bộ vòi mới đi kèm với thiết bị này. Không sử dụng lại bộ vòi cũ.

Cảnh báo



	<p>Không sử dụng nguồn điện khác với nguồn điện chỉ định. (AC 220-240 V, 50 Hz/60 Hz)</p> <ul style="list-style-type: none"> • Do có thể gây ra chập điện, cháy nổ. <p>Không sử dụng dây điện, phích cắm nguồn điện bị trầy xước, và ổ cắm lỏng lẻo.</p> <ul style="list-style-type: none"> • nếu không, có thể sẽ gây ra cháy nổ, điện giật. <p>Không lắp ổ cắm điện ở phía dưới vị trí cấp nước, không để dây cấp nước tiếp xúc với phích cắm và ổ cắm điện.</p> <ul style="list-style-type: none"> • nếu không, ổ cắm điện có thể bị ngấm nước do hơi nước ngưng tụ sẽ gây ra cháy nổ, điện giật <p>Không dùng loại nước khác ngoài loại được cho phép theo luật lệ và quy định của khu vực sử dụng. Chỉ Dùng nước uống.</p> <p>Không sử dụng nước biển hoặc nước tái chế.</p> <ul style="list-style-type: none"> • Do có thể gây kích ứng cho da và trực tràng. <p>Không lắp đặt trên các phương tiện chuyển động như xe cộ, tàu thuyền...</p> <ul style="list-style-type: none"> • nếu không, có thể gây ra các sự cố cháy nổ, điện giật, chập điện. • hoặc bệ ngồi, nắp đậy hoặc thân sản phẩm có thể bị lỏng, bung ra, rơi xuống gây bị thương cho con người. <p>Không làm bất cứ điều gì gây hư hại cho phích cắm và dây điện</p> <p>Đối với dây nguồn thì không được đập, kéo căng, xoắn, cố uốn, làm xước, gia công, làm nóng dây, không đặt vật nặng đè lên dây, buộc hay gài bất cứ thứ gì vào dây.</p> <ul style="list-style-type: none"> • nếu dây bị trầy xước mà cứ để nguyên như vậy sử dụng thì có thể sẽ gây ra cháy nổ, điện giật, sinh nhiệt, chập điện. <p>Không sử dụng vượt quá tải quy định của ổ cắm và dây dẫn.</p> <ul style="list-style-type: none"> • nếu vượt quá định mức cho phép, ví dụ như dùng một ổ cắm nguồn mà cắm dùng cho quá nhiều thiết bị bằng cách cắm thêm ổ cắm chia thì có thể sẽ phát nhiệt dẫn đến hỏa hoạn.
	<p>Hãy chắc chắn rằng các phích cắm đã được cắm chắc chắn vào ổ cắm điện.</p> <ul style="list-style-type: none"> • nếu không, có thể sẽ gây ra cháy nổ, điện giật. <p>Khi tháo phích cắm thì cầm vào phích cắm chứ không cầm vào dây.</p> <p>Không được tháo bằng cách kéo dây.</p> <ul style="list-style-type: none"> • Nếu kéo căng dây có thể sẽ làm hỏng hóc dẫn đến cháy nổ, phát nhiệt. <p>Hãy xác nhận rằng phích cắm điện đã được xử lý chống thấm nước bằng cao su silicone.</p> <ul style="list-style-type: none"> • nếu không tiến hành xử lý chống thấm nước thì có thể sẽ gây ra cháy nổ, điện giật. <p>*Trường hợp phích cắm không được xử lý chống thấm nước, hãy liên hệ đến cửa hàng đã lắp đặt để được xử lý.</p> <p>Sản phẩm này là đồ điện tử nên không được lắp đặt ở những vị trí dễ bị nước ngấm vào hoặc nơi có độ ẩm lớn để tạo giọt nước bám vào bề mặt sản phẩm. Trường hợp sử dụng ở trong phòng tắm thì hãy lắp quạt thông gió hoặc tạo lỗ thông gió để không khí có thể lưu thông bên trong phòng tắm.</p> <ul style="list-style-type: none"> • nếu không, có thể sẽ gây ra cháy nổ, điện giật.

Chú ý về an toàn (Tiếp tục)

Cảnh báo

	<p>Luôn kết nối sản phẩm với nguồn nước lạnh.</p> <ul style="list-style-type: none"> • nếu kết nối với nguồn nước nóng thì có nguy cơ gây bỏng, hoặc là gây hỏng hóc thiết bị. <p>Hãy xác nhận rằng sản phẩm được nối đất một cách hợp lý.</p> <p>Điện trở nối đất phải $\leq 100 \Omega$, sử dụng đường kính dây đồng $\geq 1.6 \text{ mm}$.</p> <ul style="list-style-type: none"> • nếu không nối đất, có thể sẽ là dẫn đến bị điện giật khi có sự rò rỉ điện và sự cố xảy ra. *Khi không được nối đất, hãy liên hệ yêu cầu đến cửa hàng đã lắp đặt để được xử lý. <p>Xác nhận hệ thống điện được lắp đúng (Cực L: dương, Cực N: trung tính).</p> <ul style="list-style-type: none"> • Hệ thống điện sai có thể dẫn đến thiết bị không hoạt động. <p>Luôn luôn sử dụng ổ cắm điện nối đất (3 chạc) và nó phải được nối với át tô mát nối đất (30 mA trở xuống)</p> <p>Nếu dây điện bị hỏng hóc, để tránh nguy hiểm, hãy trao đổi với nhân viên có chuyên môn hoặc bên sửa chữa của nhà cung cấp để được thay thế.</p> <p>Khi lắp đặt sản phẩm này, hãy tuân thủ theo các quy định về lắp đặt của từng quốc gia.</p> <p>Phải lắp đặt toàn bộ át tô mát cho các dây cố định.</p>
---	--

Chú ý

	<p>Không nhấc sản phẩm lên bằng cách nắm vào nắp hoặc bộ ngồi.</p> <ul style="list-style-type: none"> • Nếu không, phần thân sản phẩm bị tuột, rơi ra có thể sẽ gây ra thương tích. <p>Không bẻ gập, làm bẹp dây cáp nước hay làm hỏng dây bằng các vật sắc nhọn.</p> <ul style="list-style-type: none"> • Nếu không, có thể sẽ gây ra rò nước. <p>Không được tháo lọc nước kiêm nút bịt khi van dừng vẫn còn đang ở trạng thái mở</p> <ul style="list-style-type: none"> • Nếu không, có thể sẽ dẫn đến rò rỉ nước.
	<p>Phải lắp đặt tuân thủ theo sách hướng dẫn lắp đặt.</p> <ul style="list-style-type: none"> • nếu lắp không đúng, có thể sẽ gây ra rò nước, điện giật, cháy nổ. <p>Phần thân sản phẩm phải được lắp chắc chắn vào giá.</p> <p>Sau khi ấn sản phẩm đến khi có âm thanh "cạch", hãy kéo nhẹ phần thân về phía trước rồi xác nhận chắc chắn rằng nó không bị tuột ra.</p> <ul style="list-style-type: none"> • Nếu không, phần thân sản phẩm nếu bị tuột ra sẽ là dẫn đến bị thương. <p>Đảm bảo kí hiệu âm và dương trên pin trước khi lắp chúng.*1</p> <ul style="list-style-type: none"> • Nếu không, pin có thể bị rò rỉ chất lỏng, tạo ra nhiệt, vỡ hoặc cháy. <p>Nếu không sử dụng sản phẩm trong một thời gian dài, hãy tháo pin ở trong điều khiển từ xa.*1</p> <ul style="list-style-type: none"> • Nếu không pin có thể bị rò rỉ chất lỏng.

*1 Loại có điều khiển từ xa

Chú ý trước khi lắp đặt

- Không tiến hành cấp điện và nước cho đến khi hoàn tất toàn bộ các khâu lắp đặt.
- Không làm hỏng khớp nối của dây cáp nước (C-5)
- Áp suất cấp nước từ 0.05 MPa [ở trạng thái động] đến 0.75 MPa [ở trạng thái tĩnh].
Sử dụng thiết bị trong phạm vi áp suất nói trên.
- Nhiệt độ cấp nước là 0-35 °C, chắc chắn phải sử dụng trong phạm vi nhiệt độ này.
- Nhiệt độ sử dụng xung quanh là 0-40 °C, chắc chắn phải sử dụng trong phạm vi nhiệt độ này.
- Không sử dụng ống cấp nước (C-5) và van nối (A-8) khác với những loại được cung cấp kèm theo sản phẩm.
*Do kiểm tra thông nước trước khi xuất hàng, nên sẽ có trường hợp còn đọng nước bên trong sản phẩm tuy nhiên, điều này không có vấn đề gì đối với sản phẩm.
- Hãy đi dây phù hợp với thông số kỹ thuật của sản phẩm này (công suất định mức lớn hơn hoặc bằng 10 A, AC 220-240V (50 Hz / 60 Hz)).
*Nguồn cấp điện, công suất định mức được ghi trên nhãn của sản phẩm này.
- Dây nguồn dài 1,2 m.
Kiểm tra xem ổ cắm có được đặt ở vị trí thích hợp với chiều dài này không.

Included parts / 동봉 부품 / ชิ้นส่วนที่นำมาด้วย / Phụ kiện đóng kèm.

With remote control / 리모컨 포함 사양 / รุ่นที่ใช้รีโมท / Loại có điều khiển từ xa

A-1



A-2



A-3



A-4



A-5



Anti-theft parts for remote control

리모컨 도난 방지 키트

ชิ้นส่วนป้องกันการลักขโมยสำหรับรีโมทคอนโทรล

Phụ kiện chống trộm của điều khiển từ xa.

A-6



A-7

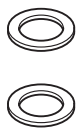

A-8

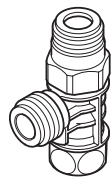

A-9

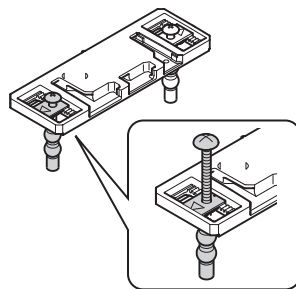

A-10

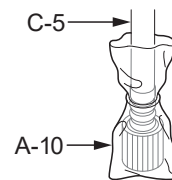

Do not remove this until step 9 is completed.

9 은 빼지 않습니다.

อย่าถอดออกจนกว่าจะทำขั้นตอนที่ 9 เสร็จ

Không được bỏ ra đến khi hoàn thành bước 9.

A-11



A-12

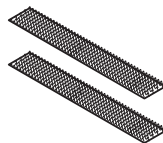

A-13

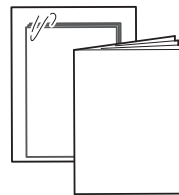

A-14

With remote control
리모컨 포함 사양
รุ่นที่ใช้รีโมท
Loại có điều khiển từ xa



A-6, A-14





*Please ask home owner if they would like anti-theft parts for remote control (A-6) and a remote control operation guide (A-14) installed before starting installation. Please leave the anti-theft kit with the owner if it is not installed.

*리모컨 도난 방지용 부품(A-6)과 표시 패널 구성품(A-14)은 반드시 고객의 요구를 들은 후 작업해 주십시오. 사용하지 않는 경우에는 반드시 고객에게 전달해 주십시오.

*กรุณาสอบถามลูกค้าว่าต้องการชิ้นส่วนที่มีโปรแกรมป้องกันการขโมยสำหรับรีโมทคอนโทรล (A-6) และคำแนะนำการใช้ งาน (A-14) ซึ่งมีการติดตั้งไว้แล้วหรือไม่ ก่อนเริ่มการติดตั้ง

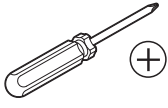
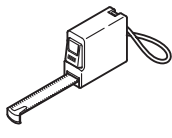
*Trước khi thao tác lắp đặt hãy hỏi chủ nhà xem có mong muốn lắp đặt phụ kiện chống trộm của bảng điều khiển từ xa (A-6) và hướng dẫn vận hành điều khiển từ xa (A-14). Nếu không lắp đặt, hãy để chủ nhà giữ bộ chống trộm.

Required items / 설치 공구 / รายการที่ต้องใช้ / Các dụng cụ cần chuẩn bị

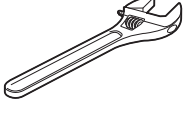
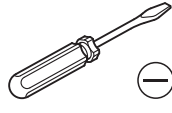
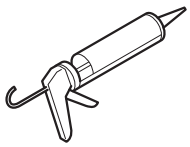
<p>B-1</p> 	<p>B-2</p> 	<p>B-3</p> 	<p>B-4</p>  <p>Use B-4 to prevent damage to the product. 제품에 흠집이 생기지 않도록 주의하여 사용해 주십시오. ใช้ B-4 เพื่อป้องกันไม่ให้ผลิตภัณฑ์เสียหาย Sử dụng B-4 để tránh gây hỏng sản phẩm</p>	
<p>B-5</p> <p>With remote control / 리모컨 포함 사양 รุ่นที่ใช้รีโมท / Loại có điều khiển từ xa</p> 		<p>B-6</p>  <p>×2</p>	<p>B-7</p> 	<p>B-8</p> 

Part diagram / 완성도 / แผนผังแสดงชิ้นส่วน / Bản vẽ hoàn thiện

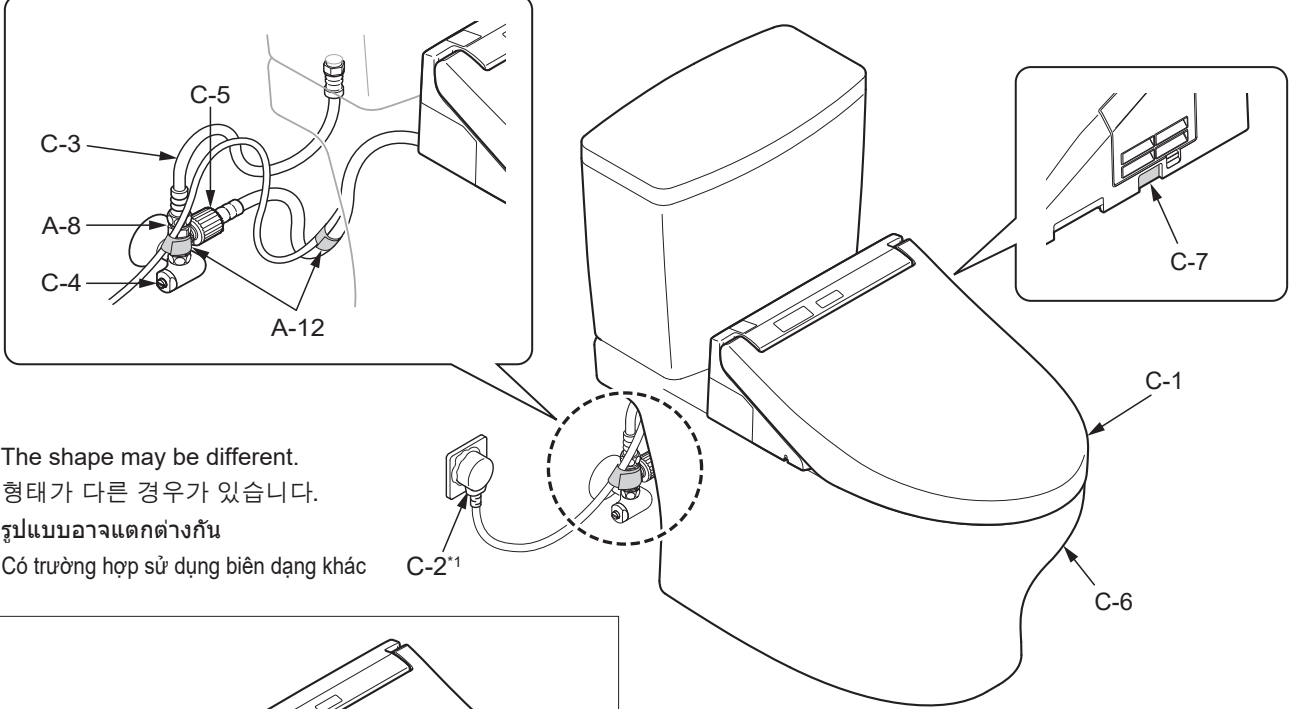

*1 The shape may be different.
 형태가 다른 경우가 있습니다.
 รูปแบบอาจแตกต่างกัน
 Có trường hợp sử dụng biến dạng khác

C-2*1

C-1, C-2, C-3, C-4, C-5, C-6, C-7, C-8, A-8, A-12

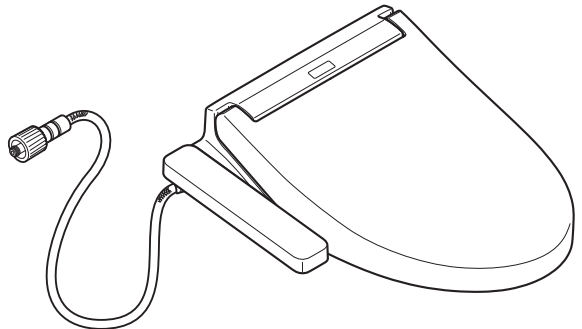

Without remote control / 리모컨 미포함 사양
 รุ่นที่ไม่ใช้รีโมท / Không có điều khiển từ xa

The installation method is the same in every product.
 This installation leaflet contains an illustration with a remote control.
 모든 제품에 대한 설치 방법은 같습니다.
 본 시공설명서에 포함된 이미지는 리모컨이 포함된 경우입니다.
 วิธีการติดตั้งมีลักษณะเหมือนกันหมดทุกผลิตภัณฑ์
 เอกสารประกอบการติดตั้งจะมีภาพประกอบกับรีโมท
 Phương pháp lắp đặt là giống nhau cho mọi sản phẩm.
 Tài hướng dẫn lắp đặt này sử dụng hình ảnh minh họa là loại có điều khiển từ xa.

Symbols and their meanings / 표시 의미 / สัญลักษณ์และความหมาย / Ý nghĩa của biểu tượng



Tasks that must be conducted by the installer.
 시공자가 반드시 해야 하는 작업입니다.
 งานที่ผู้ติดตั้งต้องทำ
 Là thao tác phải được thực hiện bởi thợ lắp đặt.



Work flow direction.
 작업 순서를 나타냅니다.
 ขั้นตอนการทำงาน
 Hiện thị thứ tự của thao tác.



Actions that the product should perform automatically.
 제품이 자동적으로 실시하는 작업입니다.
 สิ่งที่ผลิตภัณฑ์ควรทำโดยอัตโนมัติ
 Các thao tác trên sản phẩm phải được thực hiện tự động.



Visual confirmation required.
 반드시 확인해야 하는 작업입니다.
 ต้องทำการตรวจสอบ
 Thao tác này cần phải kiểm tra bằng mắt.

Installation procedure / 설치 방법 / ขั้นตอนการติดตั้ง / Trình tự lắp đặt

1

Close the water shutoff valve (C-4).
 지수전 밸브(C-4)를 닫는다.
 ปิดวาล์วปิดน้ำ (C-4)
 Đóng van dừng nước (C-4).

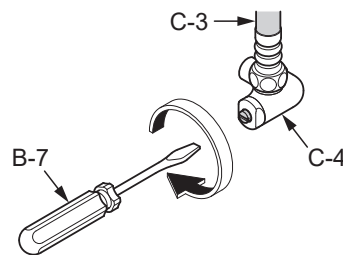

2

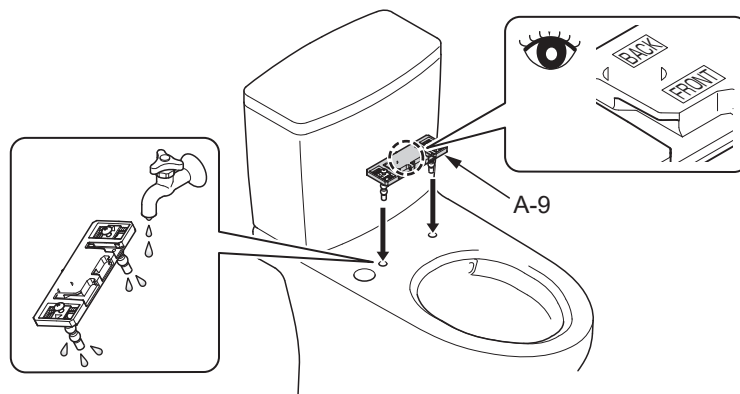

3

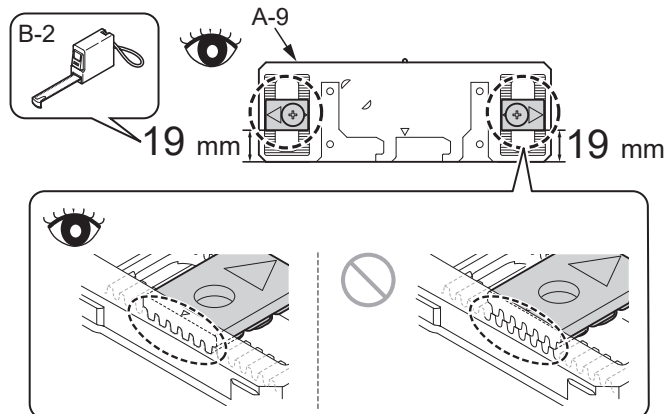

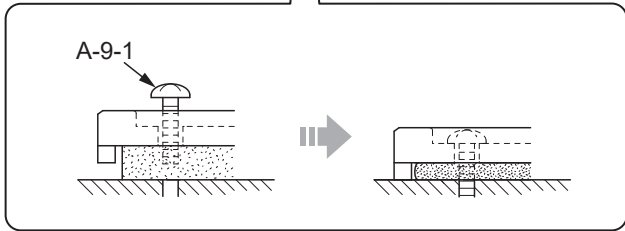
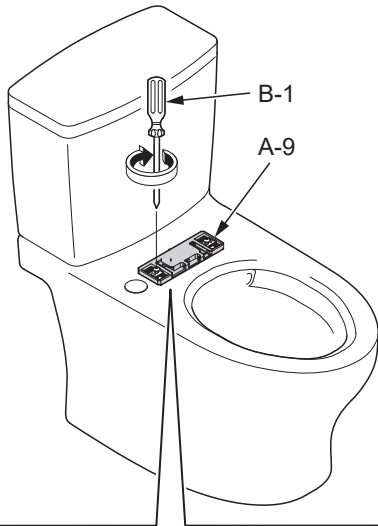
4

Failure to tighten screw A-9-1 completely will cause moving sideways of C-1.

A-9-1을 확실히 고정하지 않으면, C-1이 좌우로 흔들리는 원인이 됩니다.

หากไม่ขันสกรู A-9-1 ให้เรียบร้อยจะทำให้ C-1 เคลื่อนไปด้านข้างได้

Việc không siết chặt vít A-9-1 hết mức sẽ khiến C-1 dịch chuyển.

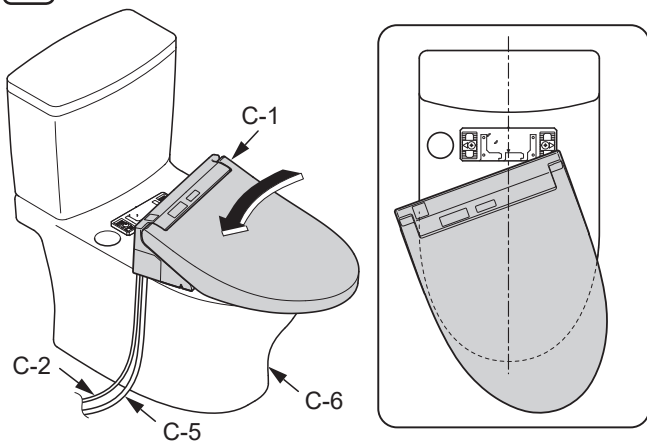
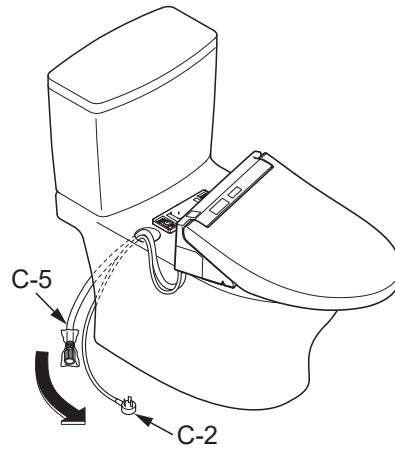
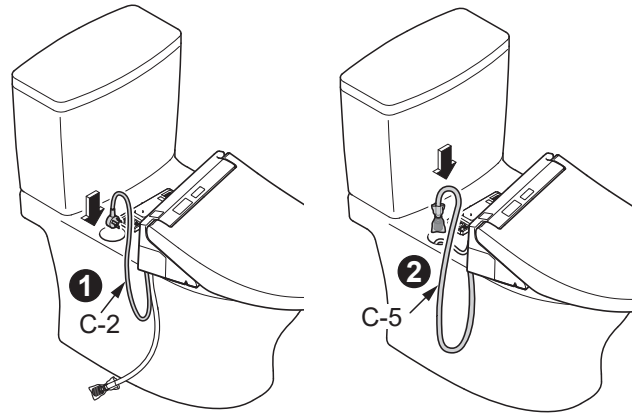
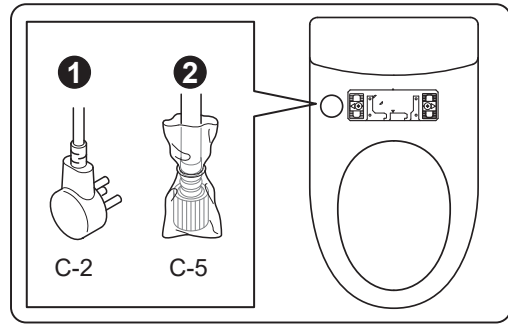
5**6**

7 Insert C-1 into A-9 until a click sound is heard.
 (After C-1 is mounted, make sure that it can not be removed even if it is pulled.)

딸깍하는 소리가 날 때까지 C-1을 A-9에 삽입한다.
 (설치 후 C-1을 잡아당겨도 빠지지 않는지 확인하십시오.)

ใส่ C-1 ลงใน A-9 จนกระทั่งได้ยินเสียงคลิก
 (หลังจากที่ยึด C-1 แล้ว ต้องตรวจสอบให้แน่ใจว่าไม่สามารถ
 ถอดชิ้นส่วนนี้ออกได้แม้ว่าจะพยายามดึงออกมาก็ตาม)

Cắm C-1 vào A-9 cho đến khi có âm thanh “cạch”
 (sau khi lắp đặt, hãy xác nhận rằng cho dù có kéo
 căng C-1 ra cũng không bị tuột ra).

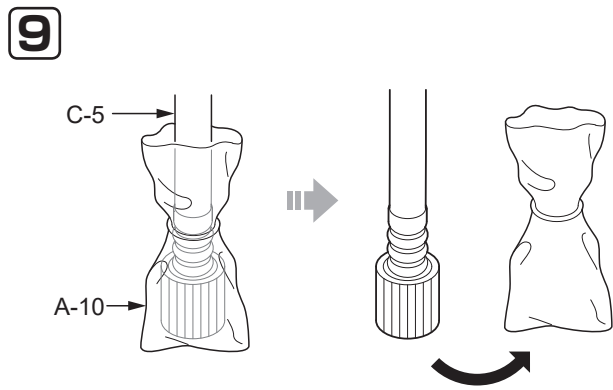
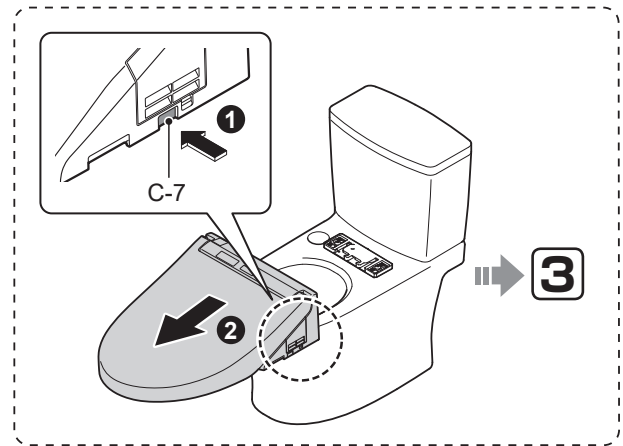
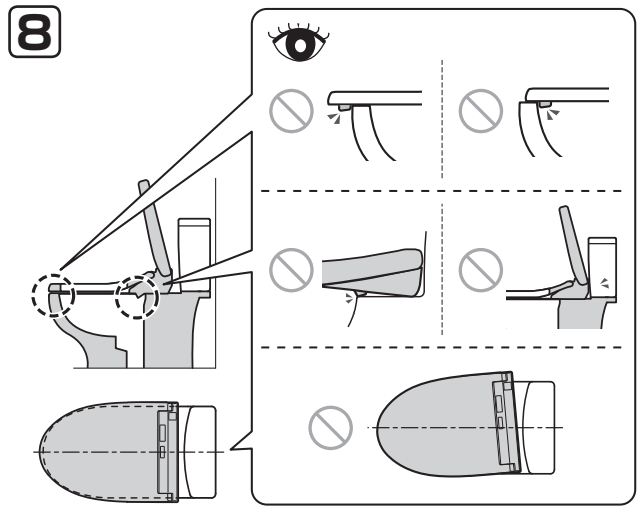
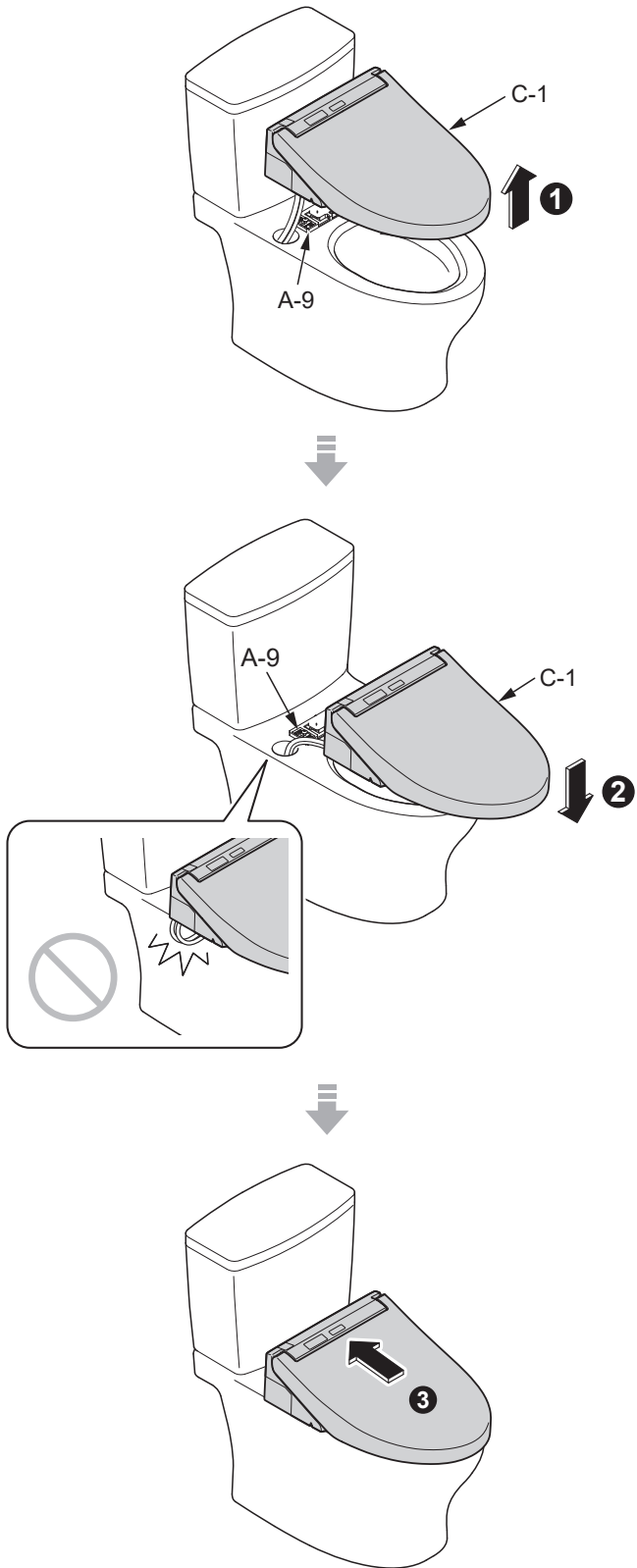

10

1

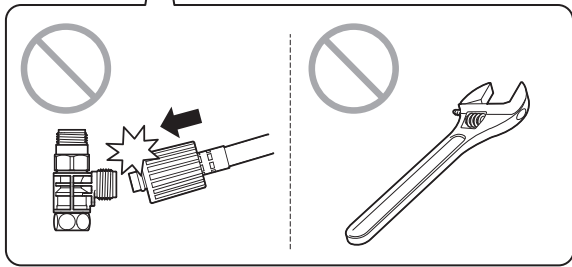
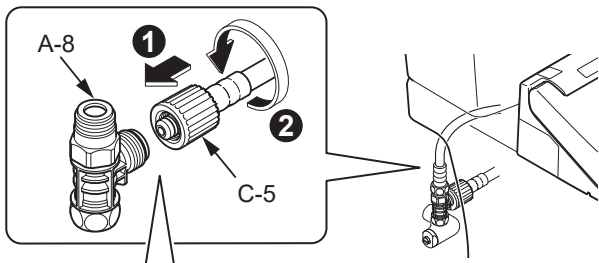

2

1

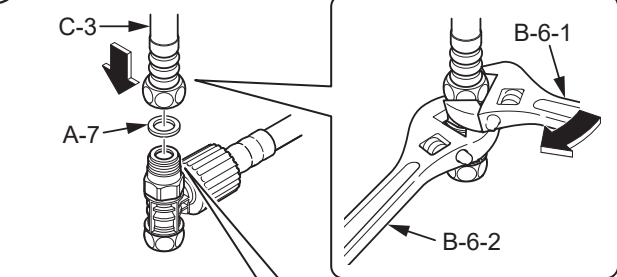

2

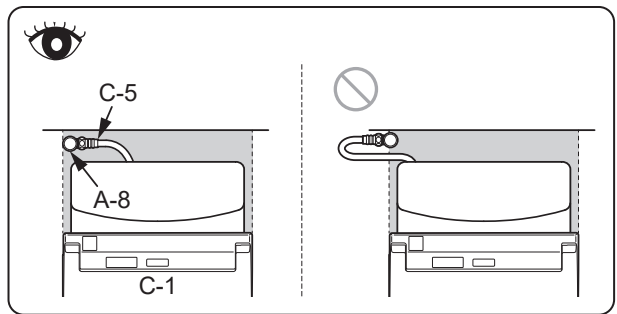
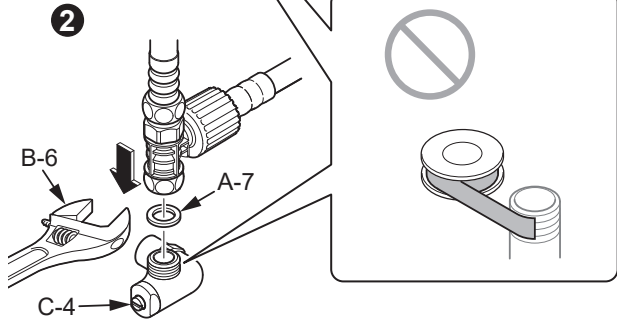

11

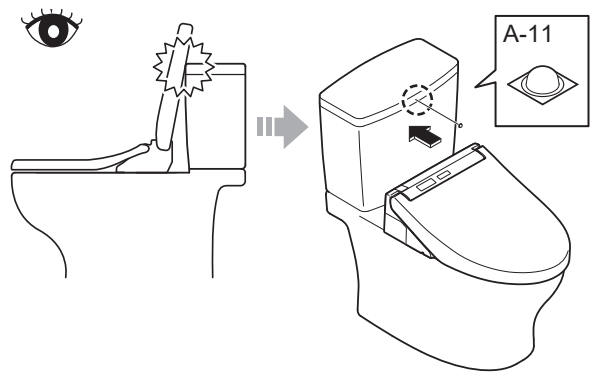

12

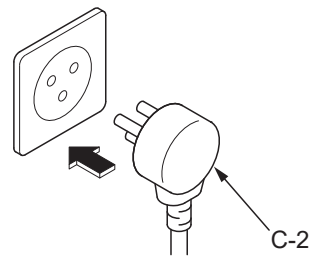

Remote control mounting / 리모컨 설치 / การติดตั้งรีโมทคอนโทรล / Lắp điều khiển từ xa

13

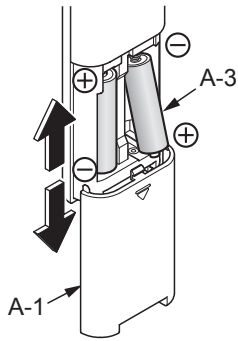

14

Side wall / 측벽 / ผนังด้านข้าง / Tường ngang.

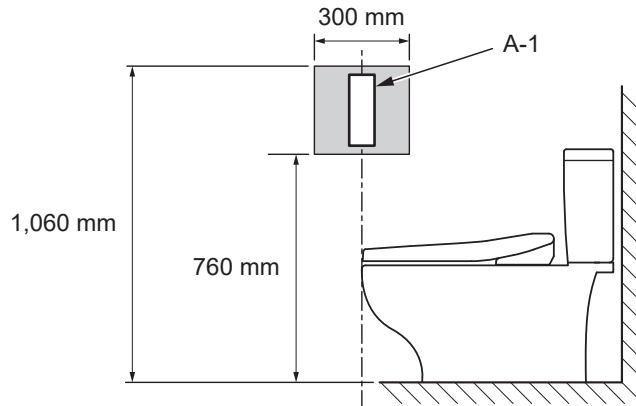

15

Temporarily place the remote control in the position determined in 14 and confirm the signal reception of A-1.

14 에서 정한 임의 위치에서, A-1의 수신여부를 확인해 주십시오.

วางรีโมทคอนโทรลไว้ในจุดที่กำหนดไว้ในข้อ 14 ชั่วคราว และตรวจสอบการรับสัญญาณของ A-1

Đặt tạm vào vị trí chỉ định 14, sau đó hãy tiến hành xác nhận việc nhận tín hiệu của A-1.

1

Hold down
계속 누름
กดค้างไว้
Ấn và giữ

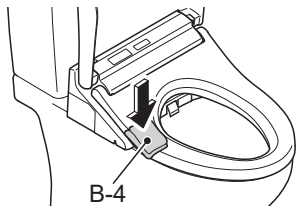

2

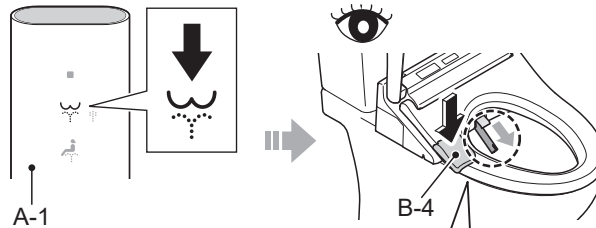

3

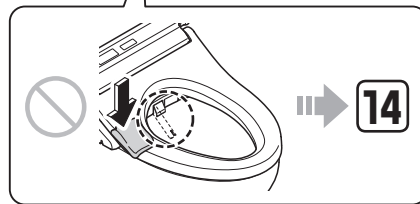
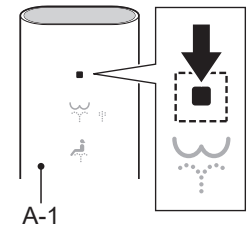

16

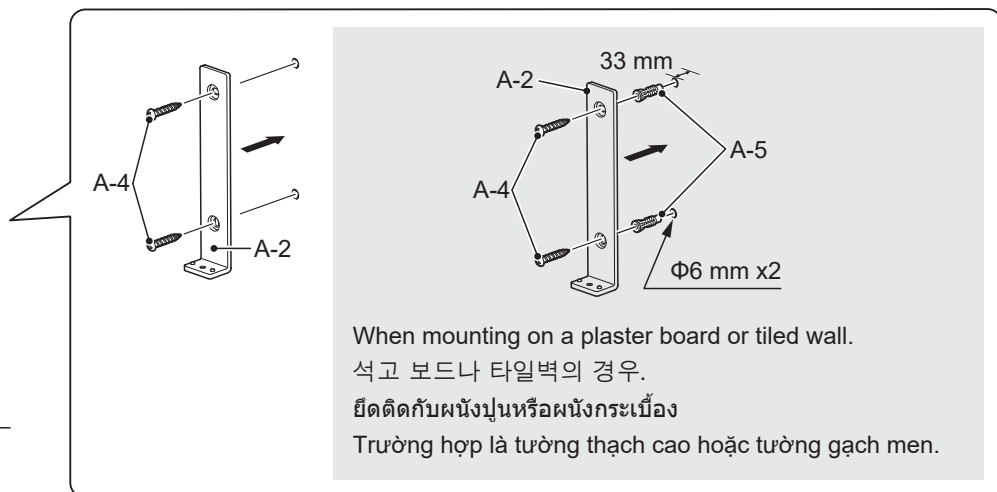
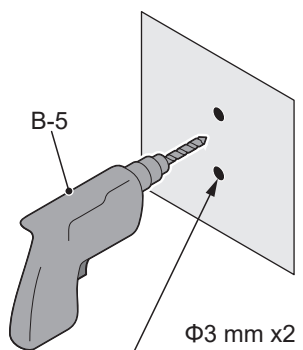

When mounting on a plaster board or tiled wall.

석고 보드나 타일벽의 경우.

ยึดติดกับผนังปูนหรือผนังกระเบื้อง

Trường hợp là tường thạch cao hoặc tường gạch men.

17

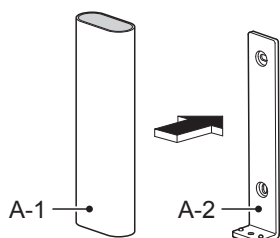

Anchored by magnet.

자석으로 고정됩니다.

ติดด้วยแม่เหล็ก

Cố định bằng nam châm.

Trial run / 시운전 / การทดสอบการทำงาน / Vận hành thử

- 18** Open the water shutoff valve (C-4).
 지수전 (C-4) 을 연다.
 เปิดวาล์วปิดน้ำ (C-4)
 Mở van khóa nước (C-4).

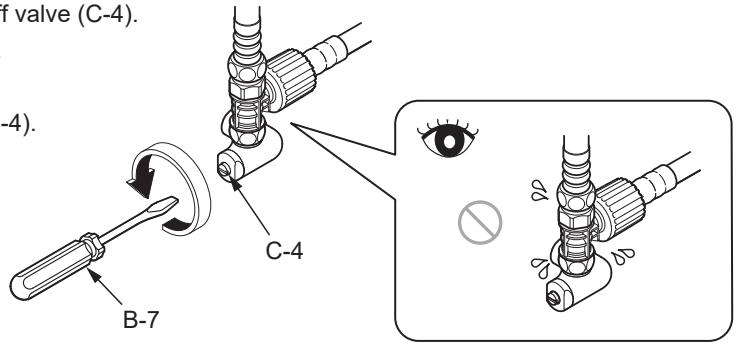

- 19** ① Hold down / 계속 누름
 กดค้างไว้ / Ấn và giữ

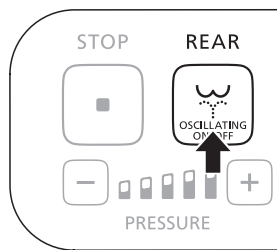
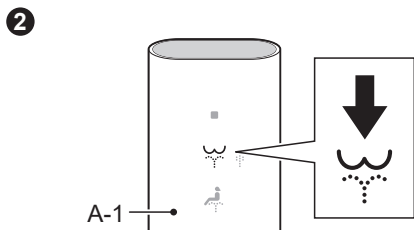
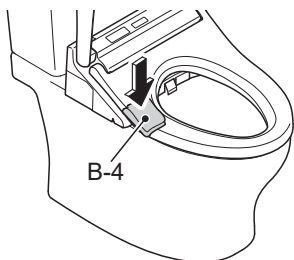

- 3** Hold down (about 1 minute) / 계속 누름 (약 1분)
 กดค้างไว้ (ประมาณ 1 นาที) / Ấn và giữ (khoảng 1 phút)

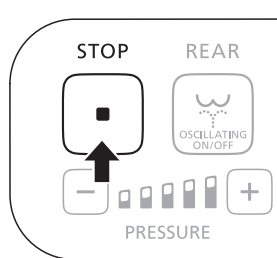
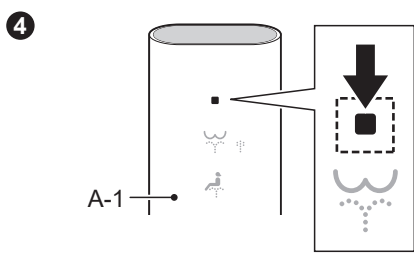
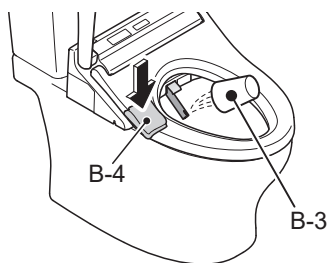

20

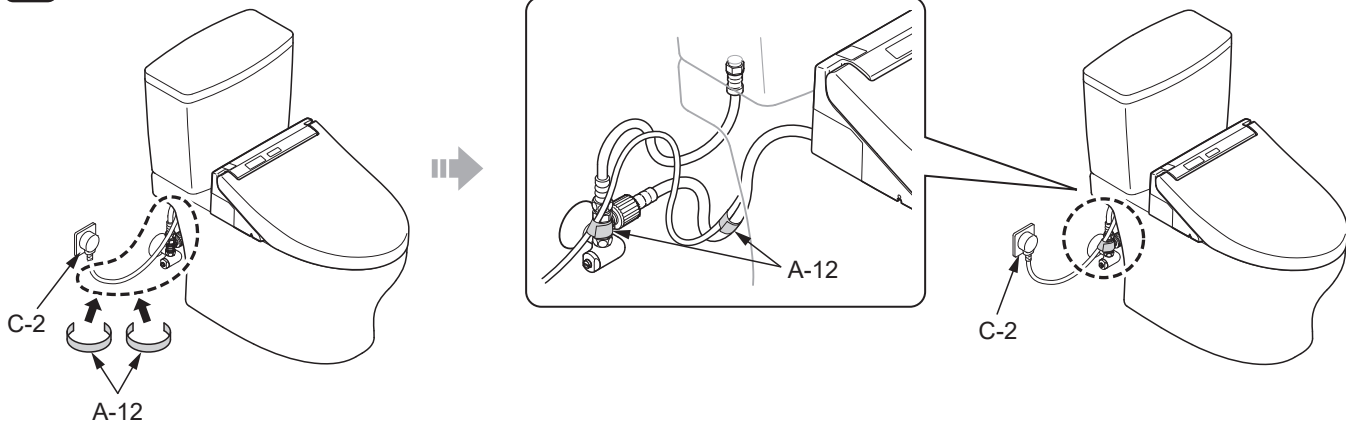

21

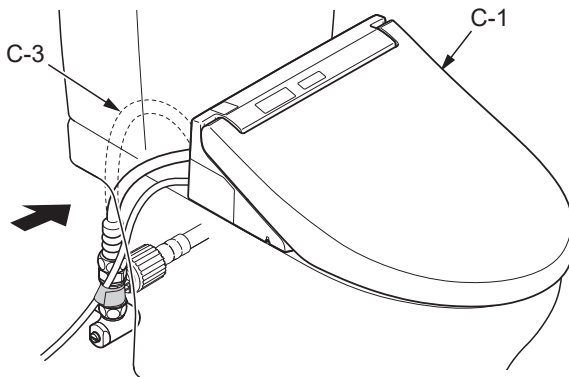

Place C-3 inside as illustrated.

*C-3 may obstruct C-1 when removing C-1 and removal of C-1 may become difficult.

C-3을 그림과 같이 안쪽으로 밀어넣습니다.

*C-1을 분리 할 때에 C-3이 걸려서 분리하기 어려운 경우가 있습니다.

วาง C-3 ที่ด้านในดังที่แสดงในรูป

*เมื่อจะถอด C-1 ชิ้นส่วน C-3 อาจกีดขวาง C-1 และทำให้ถอด C-1 ได้ยาก

Ấn C-3 vào bên trong theo hình minh họa.

*C-3 có thể cản trở C-1, nên việc tháo và di chuyển C-1 có thể khó khăn.

22

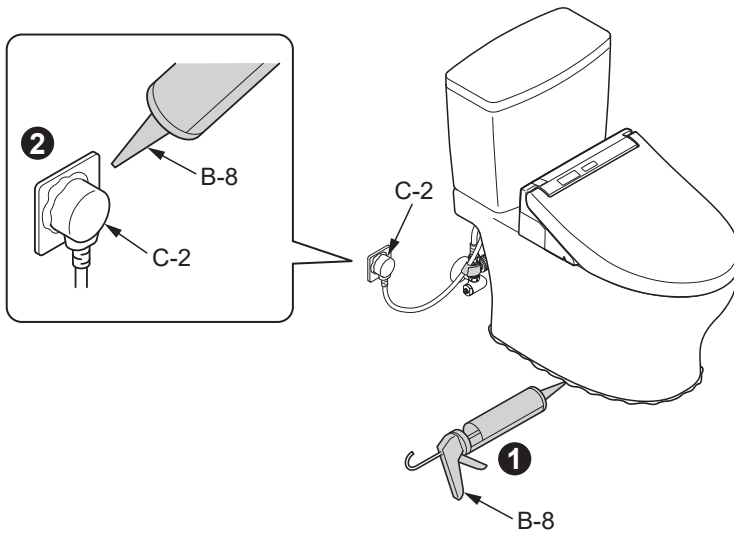

Installation complete

시공 완성

การติดตั้งเสร็จสมบูรณ์

Lắp đặt hoàn tất

Information for the installer / 시공업자님께 드리는 부탁 말씀
ข้อมูลสำหรับผู้ติดตั้ง / Thông tin dành cho cửa hàng lắp đặt

Fill in the necessary information on the warranty card and be sure to hand it to the customer.

취급설명서의 보증서에 필요사항을 기입한 후 반드시 고객에게 전해 주십시오.

ป้อนข้อมูลที่จำเป็นลงในบัตรรับประกันสินค้าและส่งให้แก่ลูกค้า

Điền các hạng mục cần thiết vào phiếu bảo hành sau đó đưa cho khách hàng.

Please explain the features and operation of the product to the customer.

제품의 기능, 사용방법에 대해서 사용자에게 설명해 주십시오.

อธิบายคุณสมบัติต่างๆ และการทำงานของผลิตภัณฑ์ให้ลูกค้าทราบ

Hãy giải thích cho khách hàng về cách sử dụng và tính năng của sản phẩm.

If the product will not be used for a long time (like when it is installed in an unoccupied, newly constructed building),

- Turn off power at the breaker on the distribution board or disconnect the power plug.
- To avoid leakage, remove the batteries from the remote control. (With remote control)

신축이나 공사 등으로 고객에게 제품이 전달되기까지 시간이 걸릴 경우;

- 분전반의 차단기를 OFF로 하거나 전원 플러그를 뽑아 주십시오.
- 건전지 누액의 누출을 방지하기 위해 리모컨에서 건전지를 분리하여 주십시오. (리모컨 포함 사양)

หากจะไม่ใช้งานผลิตภัณฑ์เป็นเวลานาน (เช่น เมื่อติดตั้งผลิตภัณฑ์ในตึกที่เพิ่งสร้างเสร็จ และยังไม่มีการใช้งาน)

- ให้สับเบรกเกอร์ไฟบนแผงไฟไปที่ตำแหน่งปิด (OFF)
- ถอดแบตเตอรี่ออกจากรีโมทคอนโทรลเพื่อป้องกันไม่ให้อายุการใช้งานสั้นลง (รุ่นที่ใช้รีโมท)

Nếu không sử dụng sản phẩm trong thời gian dài (chẳng hạn như lắp đặt tại nơi chưa có người ở, lắp đặt trong tòa nhà mới xây) thì phải:

- Ngắt cầu dao trên bảng điều khiển hoặc rút phích cắm nguồn điện.
- Để tránh rò rỉ, hãy tháo pin ra khỏi điều khiển. (Loại có điều khiển từ xa)

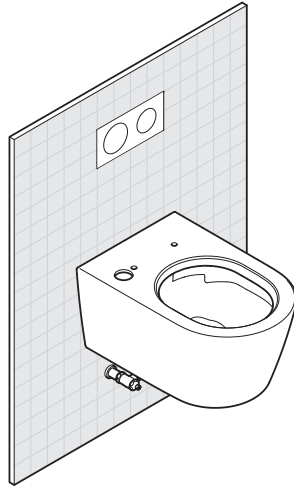

Flow of installation (See these instructions regarding parts.)
시공 순서 (부분은 본 설명서를 확인해 주십시오.)
 ขั้นตอนการติดตั้ง (โปรดดูคำแนะนำที่เกี่ยวข้องกับชิ้นส่วน)
Lưu trình lắp đặt (Xem các hướng dẫn bên dưới liên quan đến phụ kiện trong khung .)

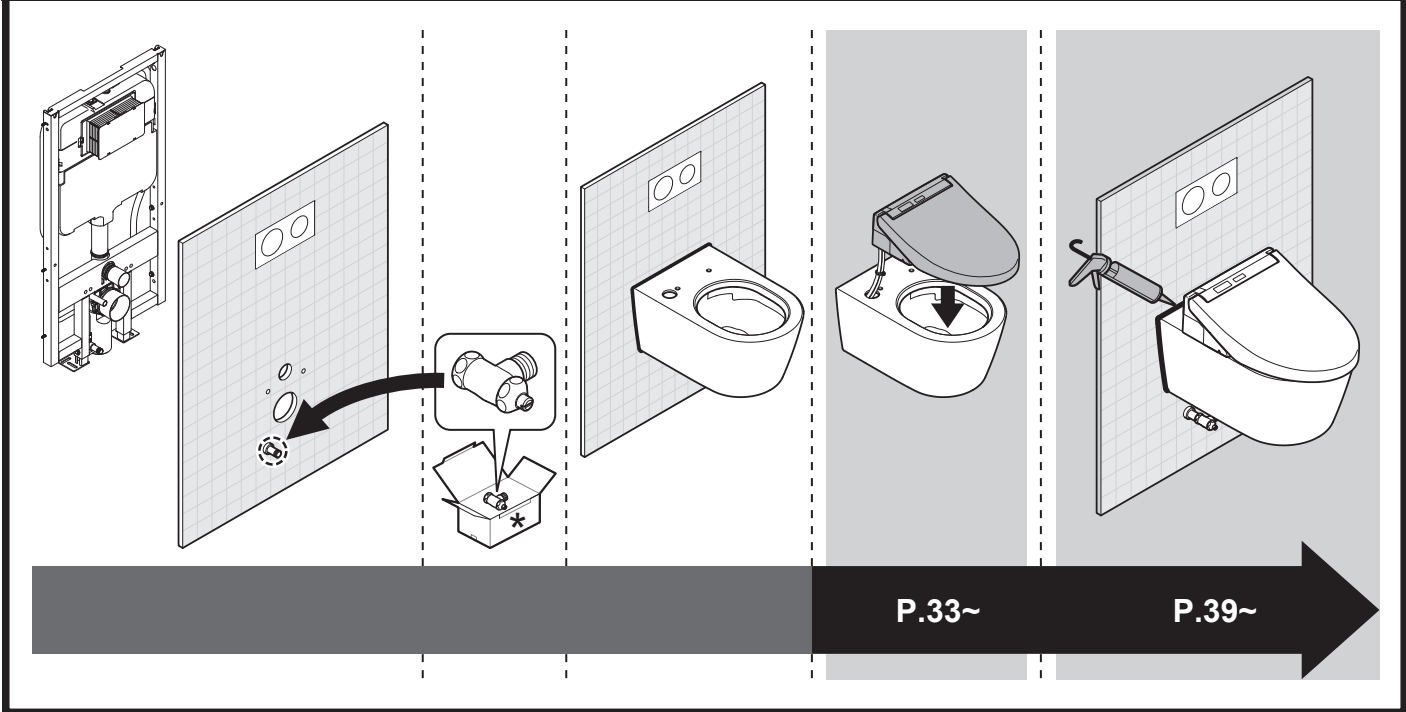



Table of contents / 목차
สารบัญ / Mục lục

Safety Precautions / Precautions before installation (EN) 23 안전상의 주의 / 설치 전의 주의 (KO) 25 ข้อควรระวังด้านความปลอดภัย / ข้อควรระวังก่อนการติดตั้ง (TH) 27 Chú ý về an toàn / Chú ý trước khi lắp đặt.....(VI) 29	
Included parts 동봉 부품 ชิ้นส่วนที่ให้มาด้วย Phụ kiện đóng kèm..... 31	
Required items 설치 공구 รายการที่ต้องใช้ Các dụng cụ cần chuẩn bị..... 32	
Part diagram 완성도 แผนผังแสดงชิ้นส่วน Bản vẽ hoàn thiện..... 32	
Installation procedure 설치 방법 ขั้นตอนการติดตั้ง Trình tự lắp đặt..... 33	
Remote control mounting (With remote control) 리모컨 설치 (리모컨 포함 사양) การติดตั้งรีโมทคอนโทรล (รุ่นที่ใช้รีโมท) Lắp điều khiển từ xa (Loại có điều khiển từ xa) 37	
Trial run 시운전 การทดสอบการทำงาน Vận hành thử..... 38	
After trial run 시운전 후 หลังทดสอบการทำงาน Sau khi vận hành thử 39	
Information for the installer Back cover 시공업자님께 드리는 부탁 말씀 뒷표지 ข้อมูลสำหรับผู้ติดตั้ง ฝาปิดด้านหลัง Thông tin dành cho cửa hàng lắp đặt..... Nắp sau	



Chú ý về an toàn

Trước khi lắp đặt, hãy chắc chắn rằng đã đọc chú ý về an toàn này để có thể tuân theo đúng các hạng mục chú ý, cảnh báo về an toàn.

Biểu tượng và ý nghĩa



 Cảnh báo Biểu tượng này hiển thị rằng nếu sử dụng không đúng cách thì sẽ có nguy cơ gây ra tử vong hoặc gây thương tích nghiêm trọng cho người sử dụng.	 Chú ý Biểu tượng này hiển thị rằng nếu sử dụng không đúng cách thì sẽ có nguy cơ gây ra thiệt hại về tài sản và thương tích cho người sử dụng.
---	--

Ví dụ về biểu tượng

 Là nội dung “Cấm”, không được thực hiện.	 Là nội dung “Bắt buộc”, cần phải thực hiện.
--	---

- Sản phẩm được phân loại trong nhóm Thiết bị Loại I và phải được nối đất.
- Hãy đặt sản phẩm này ở nơi có sẵn ổ cắm điện.
- Sử dụng bộ vòi mới đi kèm với thiết bị này. Không sử dụng lại bộ vòi cũ.

Cảnh báo



	<p>Không sử dụng nguồn điện khác với nguồn điện chỉ định. (AC 220-240 V, 50 Hz/60 Hz)</p> <ul style="list-style-type: none"> • Do có thể gây ra chập điện, cháy nổ. <p>Không sử dụng dây điện, phích cắm nguồn điện bị trầy xước, và ổ cắm lỏng lẻo.</p> <ul style="list-style-type: none"> • nếu không, có thể sẽ gây ra cháy nổ, điện giật. <p>Không lắp ổ cắm điện ở phía dưới vị trí cấp nước, không để dây cấp nước tiếp xúc với phích cắm và ổ cắm điện.</p> <ul style="list-style-type: none"> • nếu không, ổ cắm điện có thể bị ngấm nước do hơi nước ngưng tụ sẽ gây ra cháy nổ, điện giật <p>Không dùng loại nước khác ngoài loại được cho phép theo luật lệ và quy định của khu vực sử dụng. Chỉ Dùng nước uống.</p> <p>Không sử dụng nước biển hoặc nước tái chế.</p> <ul style="list-style-type: none"> • Do có thể gây kích ứng cho da và trực tràng. <p>Không lắp đặt trên các phương tiện chuyển động như xe cộ, tàu thuyền...</p> <ul style="list-style-type: none"> • nếu không, có thể gây ra các sự cố cháy nổ, điện giật, chập điện. • hoặc bệ ngồi, nắp đậy hoặc thân sản phẩm có thể bị lỏng, bung ra, rơi xuống gây bị thương cho con người. <p>Không làm bất cứ điều gì gây hư hại cho phích cắm và dây điện</p> <p>Đối với dây nguồn thì không được đập, kéo căng, xoắn, cố uốn, làm xước, gia công, làm nóng dây, không đặt vật nặng đè lên dây, buộc hay gài bất cứ thứ gì vào dây.</p> <ul style="list-style-type: none"> • nếu dây bị trầy xước mà cứ để nguyên như vậy sử dụng thì có thể sẽ gây ra cháy nổ, điện giật, sinh nhiệt, chập điện. <p>Không sử dụng vượt quá tải quy định của ổ cắm và dây dẫn.</p> <ul style="list-style-type: none"> • nếu vượt quá định mức cho phép, ví dụ như dùng một ổ cắm nguồn mà cắm dùng cho quá nhiều thiết bị bằng cách cắm thêm ổ cắm chia thì có thể sẽ phát nhiệt dẫn đến hỏa hoạn.
	<p>Hãy chắc chắn rằng các phích cắm đã được cắm chắc chắn vào ổ cắm điện.</p> <ul style="list-style-type: none"> • nếu không, có thể sẽ gây ra cháy nổ, điện giật. <p>Khi tháo phích cắm thì cầm vào phích cắm chứ không cầm vào dây.</p> <p>Không được tháo bằng cách kéo dây.</p> <ul style="list-style-type: none"> • Nếu kéo căng dây có thể sẽ làm hỏng hóc dẫn đến cháy nổ, phát nhiệt. <p>Hãy xác nhận rằng phích cắm điện đã được xử lý chống thấm nước bằng cao su silicone.</p> <ul style="list-style-type: none"> • nếu không tiến hành xử lý chống thấm nước thì có thể sẽ gây ra cháy nổ, điện giật. <p>*Trường hợp phích cắm không được xử lý chống thấm nước, hãy liên hệ đến cửa hàng đã lắp đặt để được xử lý.</p> <p>Sản phẩm này là đồ điện tử nên không được lắp đặt ở những vị trí dễ bị nước ngấm vào hoặc nơi có độ ẩm lớn để tạo giọt nước bám vào bề mặt sản phẩm. Trường hợp sử dụng ở trong phòng tắm thì hãy lắp quạt thông gió hoặc tạo lỗ thông gió để không khí có thể lưu thông bên trong phòng tắm.</p> <ul style="list-style-type: none"> • nếu không, có thể sẽ gây ra cháy nổ, điện giật.

Chú ý về an toàn (Tiếp tục)

Cảnh báo

	<p>Luôn kết nối sản phẩm với nguồn nước lạnh.</p> <ul style="list-style-type: none"> • nếu kết nối với nguồn nước nóng thì có nguy cơ gây bỏng, hoặc là gây hỏng hóc thiết bị. <p>Hãy xác nhận rằng sản phẩm được nối đất một cách hợp lý.</p> <p>Điện trở nối đất phải $\leq 100 \Omega$, sử dụng đường kính dây đồng $\geq 1.6 \text{ mm}$.</p> <ul style="list-style-type: none"> • nếu không nối đất, có thể sẽ là dẫn đến bị điện giật khi có sự rò rỉ điện và sự cố xảy ra. *Khi không được nối đất, hãy liên hệ yêu cầu đến cửa hàng đã lắp đặt để được xử lý. <p>Xác nhận hệ thống điện được lắp đúng (Cực L: dương, Cực N: trung tính).</p> <ul style="list-style-type: none"> • Hệ thống điện sai có thể dẫn đến thiết bị không hoạt động. <p>Luôn luôn sử dụng ổ cắm điện nối đất (3 chạc) và nó phải được nối với át tô mát nối đất (30 mA trở xuống)</p> <p>Nếu dây điện bị hỏng hóc, để tránh nguy hiểm, hãy trao đổi với nhân viên có chuyên môn hoặc bên sửa chữa của nhà cung cấp để được thay thế.</p> <p>Khi lắp đặt sản phẩm này, hãy tuân thủ theo các quy định về lắp đặt của từng quốc gia.</p> <p>Phải lắp đặt toàn bộ át tô mát cho các dây cố định.</p>
---	--

Chú ý

	<p>Không nhấc sản phẩm lên bằng cách nắm vào nắp hoặc bề ngoài.</p> <ul style="list-style-type: none"> • Nếu không, phần thân sản phẩm bị tuột, rơi ra có thể sẽ gây ra thương tích. <p>Không bẻ gập, làm bẹp dây cáp nước hay làm hỏng dây bằng các vật sắc nhọn.</p> <ul style="list-style-type: none"> • Nếu không, có thể sẽ gây ra rò nước. <p>Không được tháo lọc nước kiêm nút bịt khi van dừng vẫn còn đang ở trạng thái mở</p> <ul style="list-style-type: none"> • Nếu không, có thể sẽ dẫn đến rò rỉ nước.
	<p>Phải lắp đặt tuân thủ theo sách hướng dẫn lắp đặt.</p> <ul style="list-style-type: none"> • nếu lắp không đúng, có thể sẽ gây ra rò nước, điện giật, cháy nổ. <p>Phần thân sản phẩm phải được lắp chắc chắn vào giá.</p> <p>Sau khi ấn sản phẩm đến khi có âm thanh "cạch", hãy kéo nhẹ phần thân về phía trước rồi xác nhận chắc chắn rằng nó không bị tuột ra.</p> <ul style="list-style-type: none"> • Nếu không, phần thân sản phẩm nếu bị tuột ra sẽ là dẫn đến bị thương. <p>Đảm bảo kí hiệu âm và dương trên pin trước khi lắp chúng.*1</p> <ul style="list-style-type: none"> • Nếu không, pin có thể bị rò rỉ chất lỏng, tạo ra nhiệt, vỡ hoặc cháy. <p>Nếu không sử dụng sản phẩm trong một thời gian dài, hãy tháo pin ở trong điều khiển từ xa.*1</p> <ul style="list-style-type: none"> • Nếu không pin có thể bị rò rỉ chất lỏng.

*1 Loại có điều khiển từ xa

Chú ý trước khi lắp đặt

- Không tiến hành cấp điện và nước cho đến khi hoàn tất toàn bộ các khâu lắp đặt.
- Không làm hỏng khớp nối của dây cấp nước (C-4)
- Áp suất cấp nước từ 0.05 MPa [ở trạng thái động] đến 0.75 MPa [ở trạng thái tĩnh].
Sử dụng thiết bị trong phạm vi áp suất nói trên.
- Nhiệt độ cấp nước là 0-35 °C, chắc chắn phải sử dụng trong phạm vi nhiệt độ này.
- Nhiệt độ sử dụng xung quanh là 0-40 °C, chắc chắn phải sử dụng trong phạm vi nhiệt độ này.
- Không sử dụng ống cấp nước (C-4) và van nối (A-8) khác với những loại được cung cấp kèm theo sản phẩm.
*Do kiểm tra thông nước trước khi xuất hàng, nên sẽ có trường hợp còn đọng nước bên trong sản phẩm tuy nhiên, điều này không có vấn đề gì đối với sản phẩm.
- Hãy đi dây phù hợp với thông số kỹ thuật của sản phẩm này (công suất định mức lớn hơn hoặc bằng 10 A, AC 220-240V (50 Hz / 60 Hz)).
*Nguồn cấp điện, công suất định mức được ghi trên nhãn của sản phẩm này.
- Dây nguồn dài 1,2 m.
Kiểm tra xem ổ cắm có được đặt ở vị trí thích hợp với chiều dài này không.

Included parts / 동봉 부품 / ชิ้นส่วนที่นำมาด้วย / Phụ kiện đóng kèm.

With remote control / 리모컨 포함 사양 / รุ่นที่ใช้รีโมท / Loại có điều khiển từ xa

A-1



A-2



A-3



A-4



A-5



Anti-theft parts for remote control

리모컨 도난 방지 키트

ชิ้นส่วนป้องกันการลักขโมยสำหรับรีโมทคอนโทรล

Phụ kiện chống trộm của điều khiển từ xa.

A-6



A-7

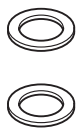

A-8



A-9

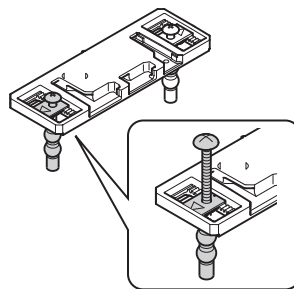

A-10

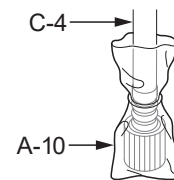

Do not remove this until step 9 is completed.

9 은 빼지 않습니다.

อย่าถอดออกจนกว่าจะทำขั้นตอนที่ 9 เสร็จ

Không được bỏ ra đến khi hoàn thành bước 9.

A-11



A-12

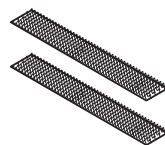

A-13

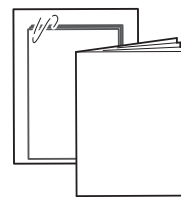

A-14

With remote control
리모컨 포함 사양
รุ่นที่ใช้รีโมท
Loại có điều khiển từ xa



A-6, A-14



*Please ask home owner if they would like anti-theft parts for remote control (A-6) and a remote control operation guide (A-14) installed before starting installation. Please leave the anti-theft kit with the owner if it is not installed.

*리모컨 도난 방지용 부품(A-6)과 표시 패널 구성품(A-14)은 반드시 고객의 요구를 들은 후 작업해 주십시오. 사용하지 않는 경우에는 반드시 고객에게 전달해 주십시오.

*กรุณาสอบถามลูกค้าว่าต้องการชิ้นส่วนที่มีโปรแกรมป้องกันการลักขโมยสำหรับรีโมทคอนโทรล (A-6) และคำแนะนำการใช้ งาน (A-14) ซึ่งมีการติดตั้งไว้แล้วหรือไม่ ก่อนเริ่มการติดตั้ง

*Trước khi thao tác lắp đặt hãy hỏi chủ nhà xem có mong muốn lắp đặt phụ kiện chống trộm của bảng điều khiển từ xa (A-6) và hướng dẫn vận hành điều khiển từ xa (A-14). Nếu không lắp đặt, hãy để chủ nhà giữ bộ chống trộm.

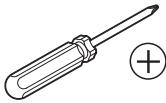
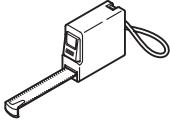
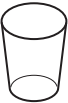
Required items / 설치 공구 / รายการที่ต้องใช้ / Các dụng cụ cần chuẩn bị

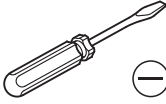
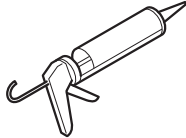
<p>B-1</p> 	<p>B-2</p> 	<p>B-3</p> 	<p>B-4</p>  <p>Use B-4 to prevent damage to the product. 제품에 흠집이 생기지 않도록 주의하여 사용해 주십시오. ใช้ B-4 เพื่อป้องกันไม่ให้ผลิตภัณฑ์เสียหาย Sử dụng B-4 để tránh gây hỏng sản phẩm</p>
<p>B-5</p> <p>With remote control / 리모컨 포함 사양 รุ่นที่ใช้รีโมท / Loại có điều khiển từ xa</p> 		<p>B-6</p> 	<p>B-7</p> 

Part diagram / 완성도 / แผนผังแสดงชิ้นส่วน / Bản vẽ hoàn thiện

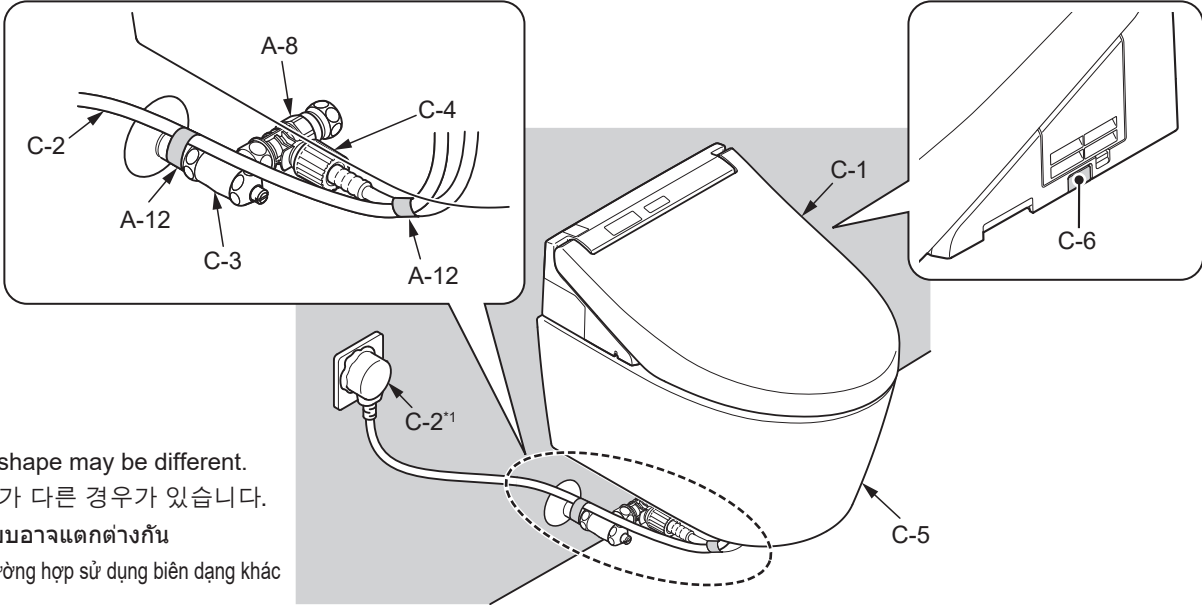

*1 The shape may be different.
형태가 다른 경우가 있습니다.
รูปแบบอาจแตกต่างกัน
Có trường hợp sử dụng biến dạng khác

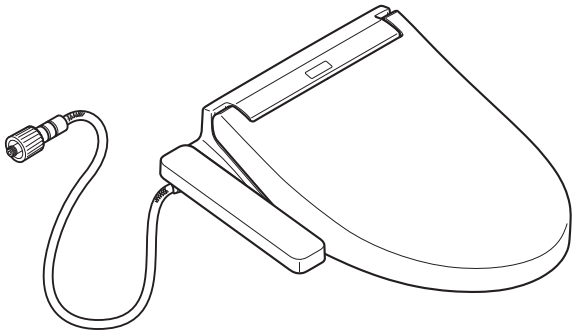

Without remote control / 리모컨 미포함 사양
รุ่นที่ไม่ใช้รีโมท / Không có điều khiển từ xa

The installation method is the same in every product.
This installation leaflet contains an illustration with a remote control.
모든 제품에 대한 설치 방법은 같습니다.
본 시공설명서에 포함된 이미지는 리모컨이 포함된 경우입니다.
วิธีการติดตั้งมีลักษณะเหมือนกันหมดทุกผลิตภัณฑ์
เอกสารประกอบการติดตั้งจะมีภาพประกอบกับรีโมท
Phương pháp lắp đặt là giống nhau cho mọi sản phẩm.
Tờ hướng dẫn lắp đặt này sử dụng hình ảnh minh họa là loại có điều khiển từ xa.

Symbols and their meanings / 표시 의미 / สัญลักษณ์และความหมาย / Ý nghĩa của biểu tượng



Tasks that must be conducted by the installer.
 시공자가 반드시 해야 하는 작업입니다.
 งานที่ผู้ติดตั้งต้องทำ
 Là thao tác phải được thực hiện bởi thợ lắp đặt.



Work flow direction.
 작업 순서를 나타냅니다.
 ขั้นตอนการทำงาน
 Hiện thị thứ tự của thao tác.



Actions that the product should perform automatically.
 제품이 자동적으로 실시하는 작업입니다.
 สิ่งที่ผลิตภัณฑ์ควรทำโดยอัตโนมัติ
 Các thao tác trên sản phẩm phải được thực hiện tự động.



Visual confirmation required.
 반드시 확인해야 하는 작업입니다.
 ต้องทำการตรวจสอบ
 Thao tác này cần phải kiểm tra bằng mắt.

Installation procedure / 설치 방법 / ขั้นตอนการติดตั้ง / Trình tự lắp đặt

1

Close the water shutoff valve (C-3).
 지수전 밸브(C-3)를 닫는다.
 ปิดวาล์วปิดน้ำ (C-3)
 Đóng van dừng nước (C-3).

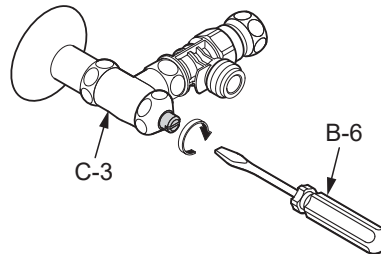

2

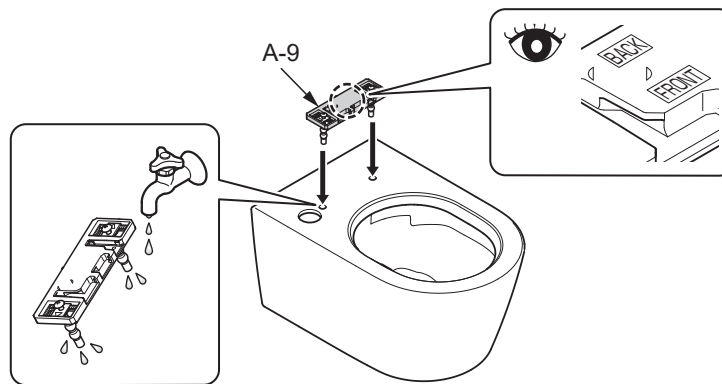

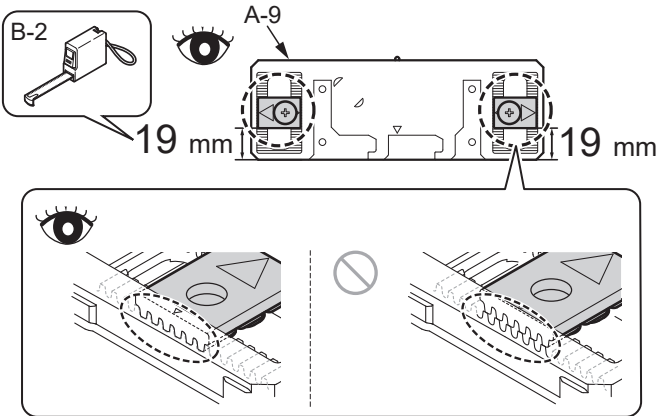
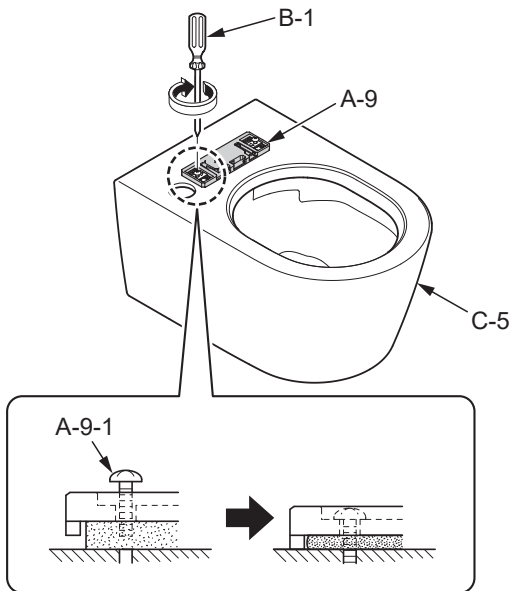
3**4**

Failure to tighten screw A-9-1 completely will cause moving sideways of C-1.

A-9-1을 확실히 고정하지 않으면, C-1이 좌우로 흔들리는 원인이 됩니다.

หากไม่ขันสกรู A-9-1 ให้เรียบร้อยจะทำให้ C-1 เคลื่อนไปด้านข้างได้
 Việc không siết chặt vít A-9-1 hết mức sẽ khiến C-1 dịch chuyển.

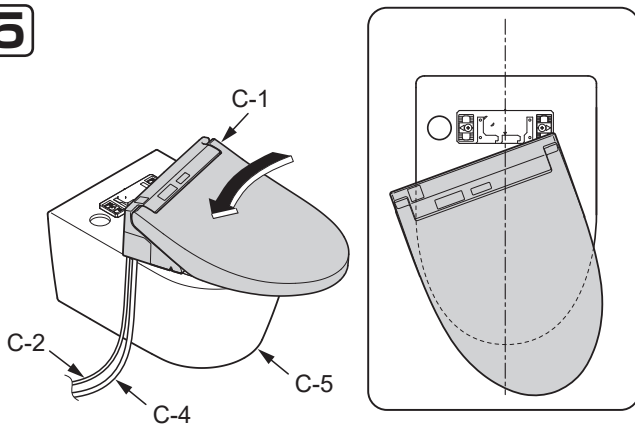
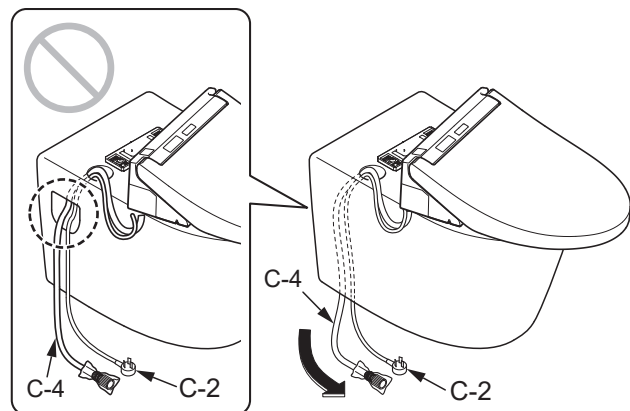
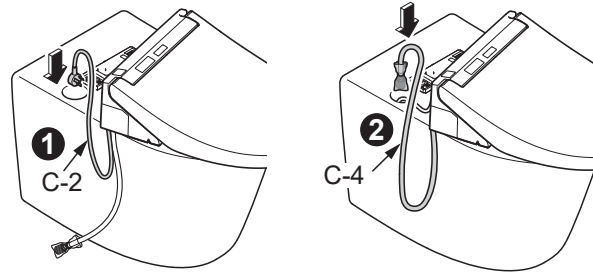
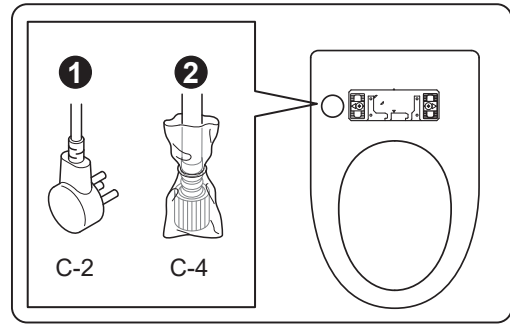
5**6**

- 7** Insert C-1 into A-9 until a click sound is heard.
(After C-1 is mounted, make sure that it can not be removed even if it is pulled.)
- 딸깍하는 소리가 날 때까지 C-1을 A-9에 삽입한다.
(설치 후 C-1을 잡아당겨도 빠지지 않는지 확인하십시오.)
- ใส่ C-1 ลงใน A-9 จนกระทั่งได้ยินเสียงคลิก
(หลังจากที่ยึด C-1 แล้ว ต้องตรวจสอบให้แน่ใจว่าไม่สามารถ
ถอดชิ้นส่วนนี้ออกได้แม้ว่าจะพยายามดึงออกมาก็ตาม)
- Cắm C-1 vào A-9 cho đến khi có âm thanh “cạch”
(sau khi lắp đặt, hãy xác nhận rằng cho dù có kéo
căng C-1 ra cũng không bị tuột ra).

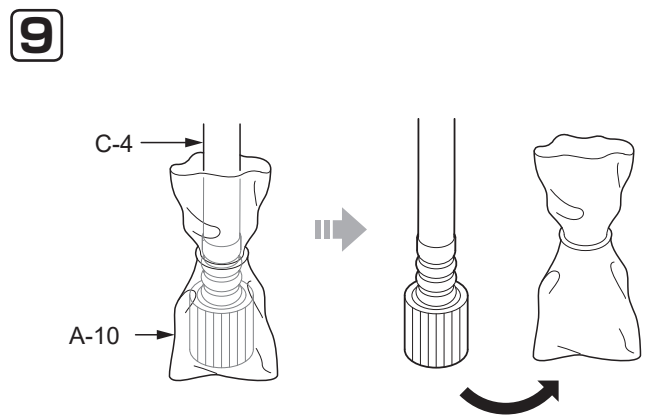
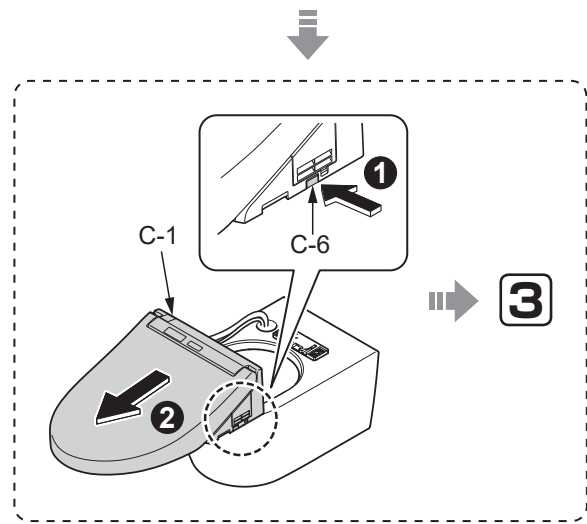
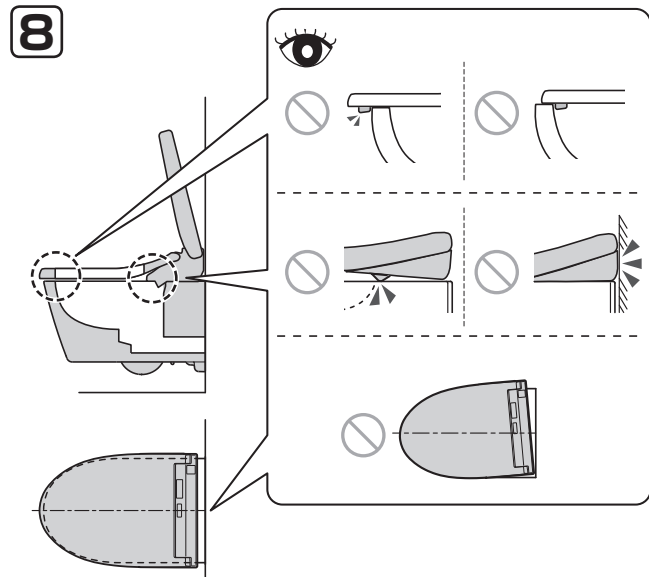
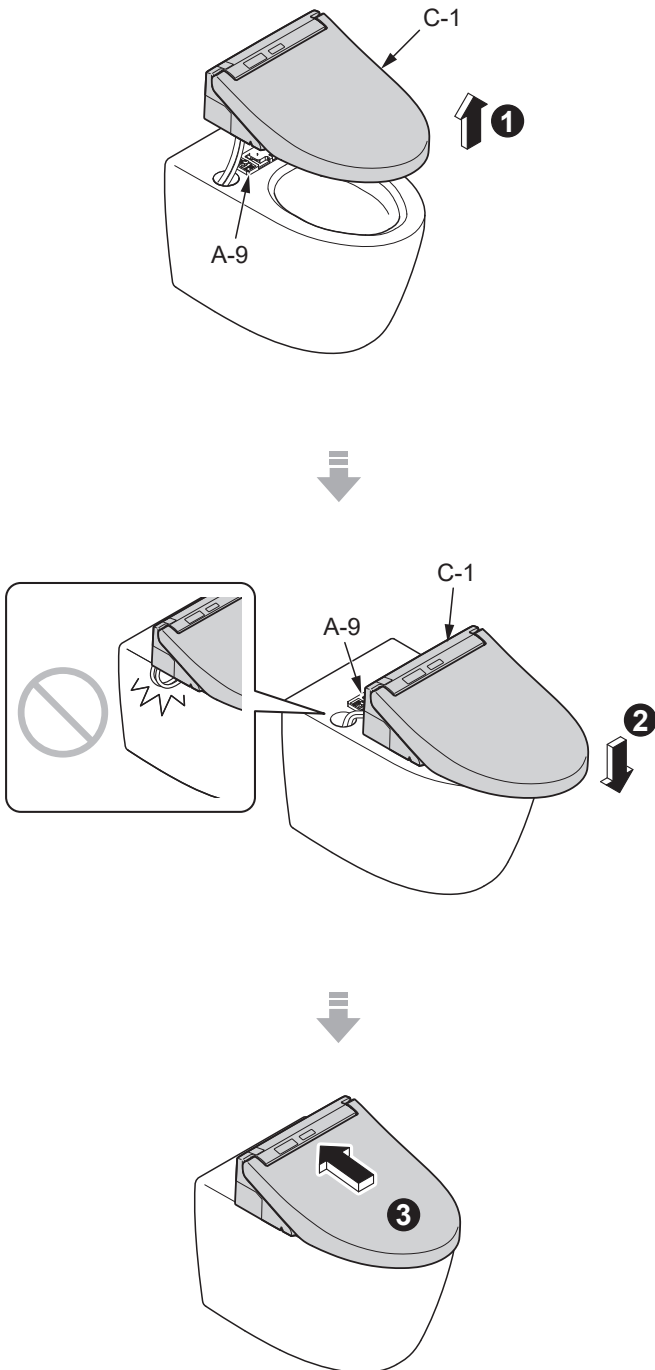

10

1

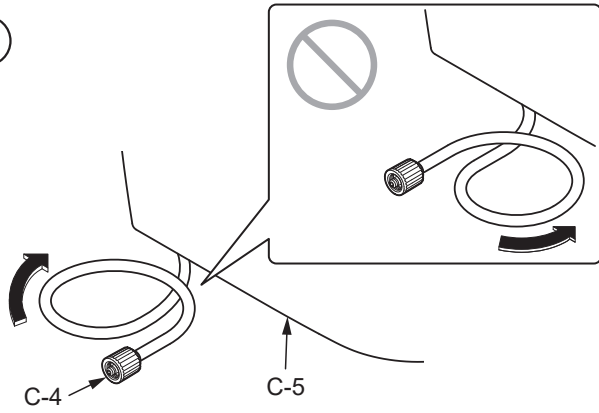

2

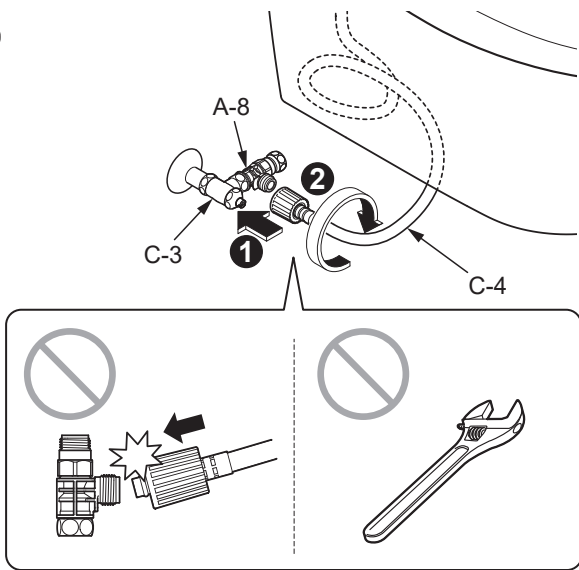

11

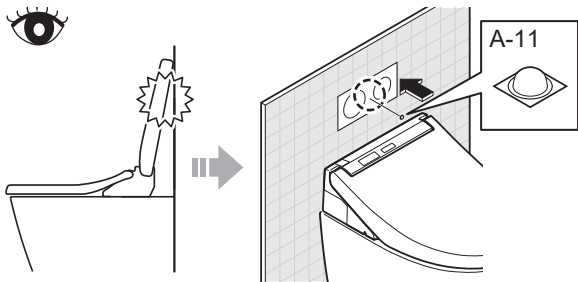

12

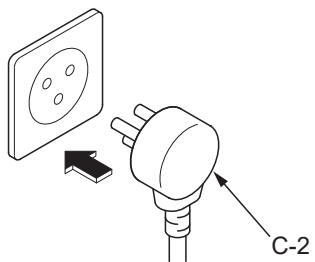

Remote control mounting / 리모컨 설치 / การติดตั้งรีโมทคอนโทรล / Lắp điều khiển từ xa

13

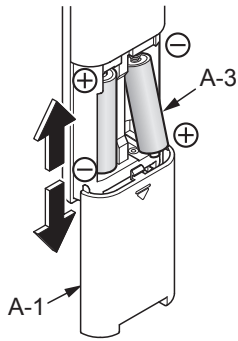

14

Side wall / 측벽 / ผนังด้านข้าง / Tường ngang.

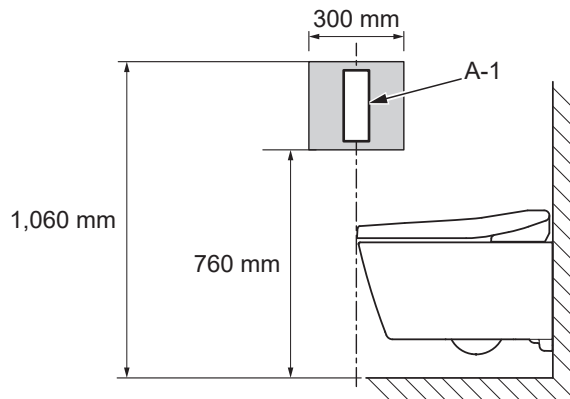

15

Temporarily place the remote control in the position determined in 14 and confirm the signal reception of A-1.

14 에서 정한 임의 위치에서, A-1의 수신여부를 확인해 주십시오.

วางรีโมทคอนโทรลไว้ในจุดที่กำหนดไว้ในข้อ 14 ขั้วคร่าว และตรวจสอบการรับสัญญาณของ A-1

Đặt tạm vào vị trí chỉ định 14, sau đó hãy tiến hành xác nhận việc nhận tín hiệu của A-1.

1

Hold down
계속 누름
กดค้างไว้
Ấn và giữ

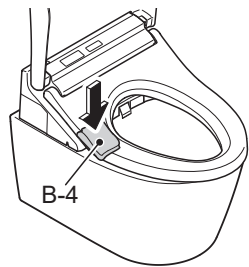

2

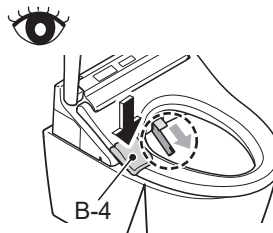
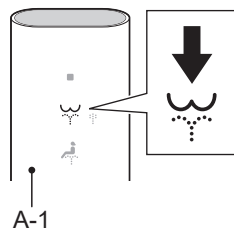

3

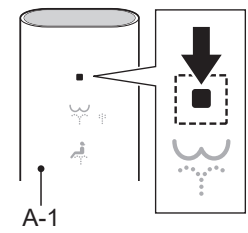

16

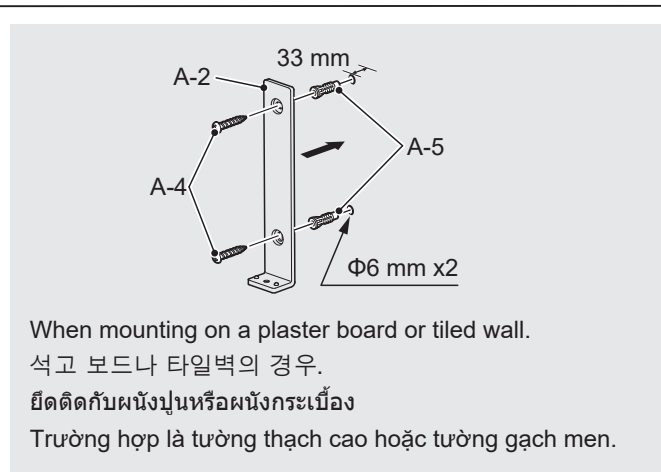
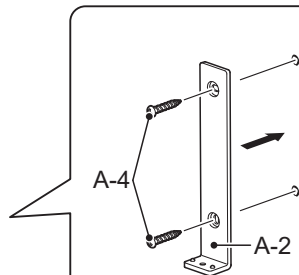
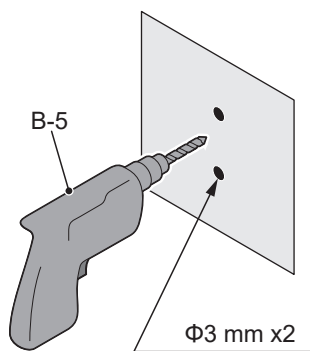

When mounting on a plaster board or tiled wall.

석고 보드나 타일벽의 경우.

ยึดติดกับผนังปูนหรือผนังกระเบื้อง

Tường hợp là tường thạch cao hoặc tường gạch men.

17

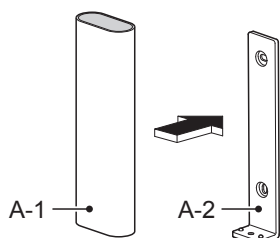

Anchored by magnet.

자석으로 고정됩니다.

ติดด้วยแม่เหล็ก

Cố định bằng nam châm.