

1. CHÚ Ý KHI SỬ DỤNG

- Không cho lõi giấy hoặc các vật khác vào bàn cầu. Nếu không có thể gây tắc bàn cầu.
- Không cho quá nhiều giấy vệ sinh vào bàn cầu. Nếu không có thể gây tắc bàn cầu.
- Không xả nước khi két nước chưa tích đủ nước. Nếu không sẽ dẫn tới xả kém.
- Không tác dụng lực mạnh hay đổ nước nóng vào bàn cầu. Nếu không có thể gây vỡ sứ.
- Không đứng lên nắp đậy bàn cầu. Nếu không có thể gây hư hại bàn cầu hoặc gây thương tích cho người sử dụng.
- Không cho chất tẩy rửa vào bên trong két nước. Nếu không có thể gây hư hại các phụ kiện bên trong két nước.
- Hãy đóng van dừng nếu lâu ngày không sử dụng.
- Khi bàn cầu bị nứt vỡ, tuyệt đối không chạm vào phần bị nứt vỡ, không tiếp tục sử dụng. Nếu không có thể gây thương tích cho người sử dụng hoặc rò nước.
- Sau khi xả, nước có thể tiếp tục nhỏ ra từ lỗ xả trong lòng bàn cầu. Đây là hiện tượng bình thường do nước còn đọng trong hộp xả, không phải hỏng hóc và không ảnh hưởng đến tổng lượng nước tiêu thụ.
- Để đảm bảo tính năng sử dụng, sau khi lắp đặt, hãy kiểm tra mực nước bên trong két nước. Nếu mực nước quá cao hoặc quá thấp thì hãy điều chỉnh lại sao cho bằng với vạch kẻ của dấu **WL** (tham khảo phần 3.4).

2. VỆ SINH SẢN PHẨM

Vết bẩn hình thành là do cặn bẩn hoặc vi khuẩn, nấm mốc tích tụ lại. Càng để lâu thì sự tích tụ càng lớn và vết bẩn càng khó làm sạch. Vì vậy vui lòng vệ sinh sản phẩm hàng ngày để sản phẩm luôn sạch sẽ và bền đẹp, giúp người sử dụng luôn cảm thấy thoải mái.

2.1. Dụng cụ vệ sinh

- Khi vệ sinh, hãy sử dụng những dụng cụ không gây xước bề mặt như bàn chải mềm, khăn mềm, mút mềm để làm sạch.
- Không sử dụng các dụng cụ có thể gây xước bề mặt như bàn chải kim loại, bàn chải nylon có chứa chất làm bóng, giấy ráp, vải nylon.

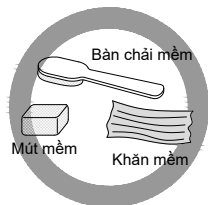

2.2. Chất tẩy rửa

- Nên sử dụng các chất tẩy rửa trung tính. Ngoài ra có thể sử dụng những dung dịch rửa thông thường dùng cho gia đình có tính axit, tính kiềm. Tuy nhiên, các dung dịch có tính kiềm mạnh, tính axit mạnh dùng cho công nghiệp hoặc dung dịch có chứa hạt mài sẽ làm xước và ăn mòn bề mặt sản phẩm nên không được sử dụng.
- Không đổ chất thông cống có tính axit mạnh hoặc kiềm mạnh vào bàn cầu. Nếu không có thể gây nứt vỡ bàn cầu.



Chất tẩy rửa dùng trong gia đình



Chất tẩy rửa dùng trong công nghiệp

Chú ý: Không đổ chất tẩy rửa vào bên trong két nước. Nếu không có thể gây hư hại các phụ kiện bên trong két nước.

2.3. Vệ sinh bàn cầu

Bước 1: Lau khô nước ở vị trí bị bẩn.

Bước 2: Đổ trực tiếp chất tẩy rửa vào vết bẩn.

Chú ý: Không để chất tẩy rửa bắn lên các phụ kiện khác, đặc biệt là các phụ kiện bằng kim loại như ốc cố định bệ ngồi, bộ cố định bàn cầu, van dừng, dây cáp, cần gạt nước, nút nhấn xả, ...

Bước 3: Dùng bàn chải mềm hoặc mút mềm để cọ sạch vết bẩn.

Bước 4: Rửa lại bằng nước để làm sạch chất tẩy rửa trên bề mặt sản phẩm.

Bước 5: Lau khô sản phẩm bằng khăn mềm.

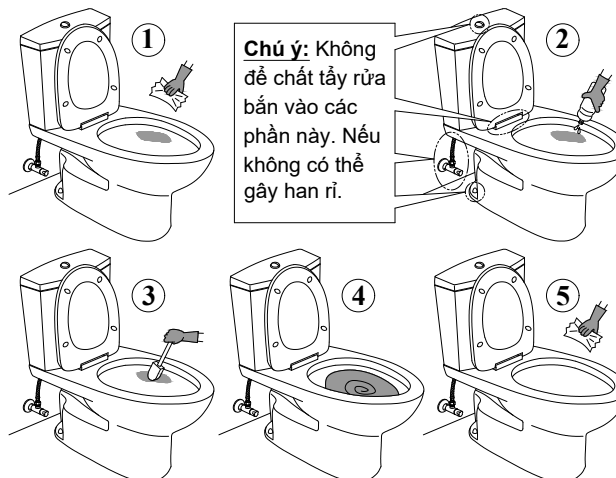

Chú ý: Không để chất tẩy rửa bắn vào các phần này. Nếu không có thể gây han rỉ.

3. XỬ LÝ SỰ CỐ

Chú ý:

- Khi phát hiện rò rỉ nước ở đường ống hay nước chảy không ngừng, hãy đóng van dừng (trường hợp không có van dừng thì hãy đóng van tổng của đường nước).
- Trường hợp bàn cầu treo tường, tham khảo hướng dẫn đi kèm với két nước âm tường hoặc van xả bàn cầu.
- Tham khảo thêm phần "Tài liệu tham khảo" trên website của TOTO (<http://vn.toto.com>)

3.1. Két nước tích nước chậm hoặc không tích nước

- Van dừng đang đóng: Mở van dừng.
- Áp suất nước thấp: Tăng áp suất cấp nước (như lắp thêm bơm tăng áp).
- Dây cáp bị bẩn hoặc bị gập: Làm sạch hoặc lắp lại dây cáp.

3.2. Nước chảy không ngừng

- Gioăng cao su của van xả bị bẩn nên nắp van không khít: làm sạch gioăng cao su.

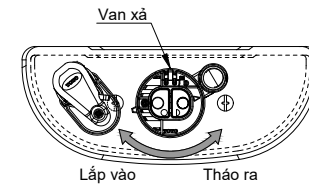

Lắp vào Tháo ra

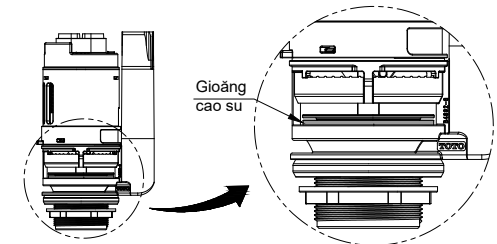

Gioăng cao su

3.3. Bàn cầu xả kém

- Két nước chưa tích đủ nước: Chỉ xả nước khi két nước đã tích đủ nước.
- Ống hồi nước bị tuột khỏi ống tràn xả: Cắm lại ống hồi nước vào ống tràn xả.

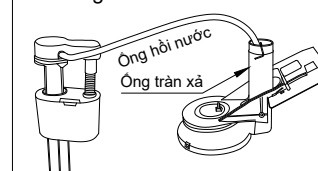

Ống hồi nước

Ống tràn xả

3.4. Điều chỉnh mực nước bên trong két nước

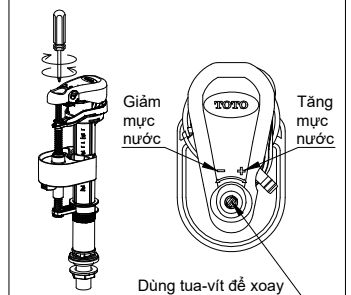

Giảm mực nước

Tăng mực nước

Dùng tua-vít để xoay

1. ATTENTION

- Don't give the paper core into the toilet. Otherwise toilet may be clogged.
- Don't give too much the toilet paper into the toilet. Otherwise toilet may be clogged.
- Don't flush if the tank isn't enough water. Otherwise the product will flush weak.
- Don't knock or pour hot water into the toilet. Otherwise it may result in any breakage for the toilet.
- Don't stand on the seat & cover. Otherwise it may damage for the toilet or cause the injuries to users.
- Don't pour the detergent into the tank. Otherwise it may damage for the parts in the tank.
- Close the stop valve if don't use for a long time.
- When the toilet is broken, don't touch the broken position, don't continue using. Otherwise it may cause the injuries to users or water leak.
- After flushing, some water may be drip from the rim jets down to the bowl. It is a normal phenomenon, it causes by the remaining water in the rim spout, not a damage and does not affect to the total water consumption.
- To ensure the function, after the installation, please check the water level in the tank. If it is too high or too low rather than **WL**, please adjust so that it is equal to the line of the **WL** mark (refer to section 3.4).

2. CLEANING

Over time, bacteria & dirt will build up and cause the stain. After a long using time, it will becomes much more difficult to clean. Customers, therefore, are recommended to give daily clean in order to ensure durable products & comfortable use experience.

2.1. Cleaning tools

- Use soft cleaners such as cloth, brush or sponge in order not to scratch the surface.
- Do not use steel wool, wire brushes, metal brush, nylon brush with polishing powder, sandpaper which are able to scratch or dull the toilet surface.



2.2. Detergents

- Use the neutral detergents. Apart from it, customer may use other normal-use detergents for families which is acidic or alkaline. However, don't use the strong acidic, strong alkaline detergents for industry or solution containing polishing powder, it may damage the product surface.
- Do not pour the strongly acidic or strongly alkaline drain cleaner into the toilet bowl. Otherwise it may result in any breakage for the toilet.

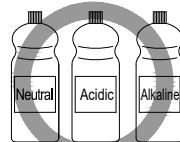

Detergents for families



Detergents for industry

Note: Don't pour the detergent into the tank. Otherwise it may damage for the parts in the tank.

2.3. Toilet cleaning

- Step 1: Wipe the product dry at the dirty position.
- Step 2: Apply detergent directly into that specified areas.

Note: Do not let the detergent splash over other areas, especially metal parts such as fixed set for seat & cover, fixed set for toilet, stop valve, flexible hose, hand level, button, etc ...

- Step 3: Cleaning the dirt with soft brush or sponge.
- Step 4: Rinse the surface with water to clean all the debris.
- Step 5: Wipe the product dry by the soft cloth.

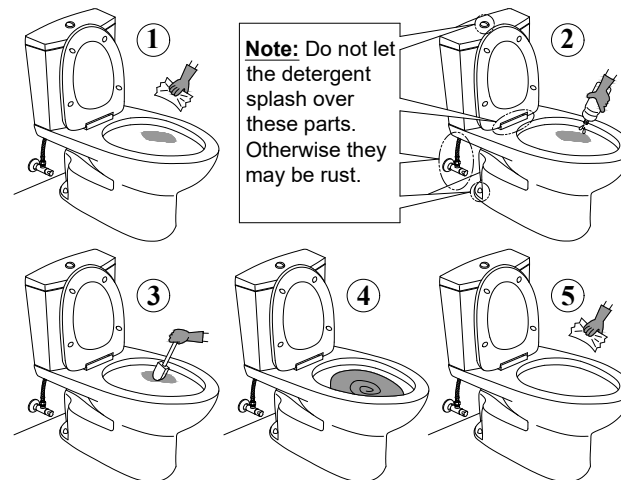

3. TROUBLESHOOTING

Note:

- When detected water leak, please close the stop valve (if don't have the stop valve, close the mother valve of the piping).
- With the wall hung toilet, refer instruction attached to the concealed tank or flush valve.
- Refer to the "References" on the TOTO's website (<http://vn.toto.com>)

3.1. Water fills into the tank slowly or don't fill.

- Stop valve is closed: Open the stop valve.
- Water pressure is too low: Increase the water pressure (such as setting the pump).
- Flexible hose is dirty or folded: Clean or reinsert the flexible hose.

3.2. Water doesn't stop

Rubber gasket of the flush valve is dirty that valve's lid doesn't close: clean rubber gasket.

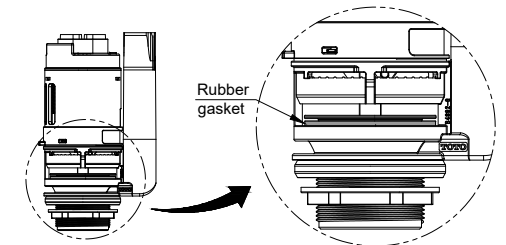
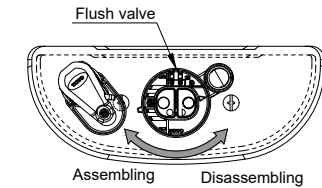

3.3. Toilet flushes weak

- The tank isn't enough water: Only flushing when the tank is enough water.
- Refill hose is slipped from overflow hose: Reconnect the refill hose into the overflow hose.

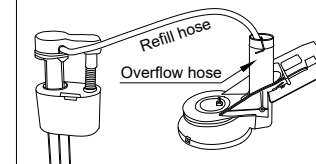

3.4. Adjust the water level in the tank.

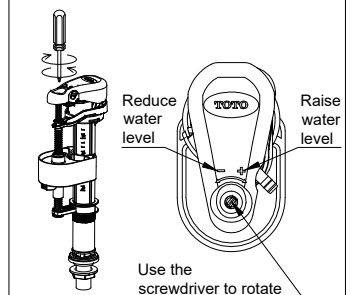

TOTO

WASHLET

Hướng dẫn sử dụng



TCF9433A



- Cảm ơn quý khách đã mua sản phẩm của chúng tôi. Xin vui lòng đọc kỹ thông tin trong sách hướng dẫn này để đảm bảo sử dụng sản phẩm an toàn.
- Hãy đọc kỹ sách hướng dẫn trước khi sử dụng sản phẩm và bảo quản sách hướng dẫn ở nơi an toàn để tham khảo về sau.

Các chức năng trên sản phẩm



■ Số hiệu bộ phận

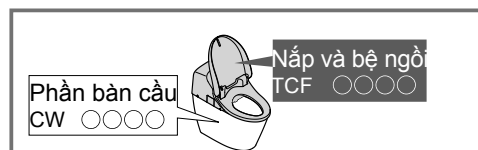

Functions		Product name (Model)	WASHLET	Ref. Trang
		Part No.	TCF9433A	
Chức năng cơ bản	Vệ sinh	Vệ sinh phía sau	●	14, 15
		Vệ sinh nhẹ phía sau		
		Vệ sinh phía trước		
	Thay đổi phương pháp vệ sinh	Điều chỉnh vị trí vòi rửa	●	
		Điều chỉnh áp suất nước		
		Vệ sinh dao động		
		Vệ sinh nhịp nhàng		
		Khóa thiết lập cá nhân		
	Sấy khô	Sấy bằng khí ấm	●	
	Thay đổi nhiệt độ	Điều chỉnh nhiệt độ	●	
Chức năng vệ sinh	Khử mùi	Khử mùi	●	18, 19
	Vệ sinh trước lòng bàn cầu	Phun sương trước	●	
Chức năng tiện ích	Xả nước	Vệ sinh lòng bàn cầu bằng điều khiển từ xa	●	14
		Tự động vệ sinh lòng bàn cầu		18, 19
	Đóng mở bàn cầu	Tự động đóng mở bệ ngồi bằng điều khiển từ xa	●	14
		Tự động đóng mở nắp		18, 19
	Sưởi ấm bệ ngồi	Sưởi ấm bệ ngồi	●	—
	Tiết kiệm năng lượng	Tự động tiết kiệm năng lượng	●	22, 23
Hẹn giờ tiết kiệm năng lượng				
Bảo dưỡng	Nắp bàn cầu có thể tháo rời	●	28	
	Vệ sinh vòi rửa		29	

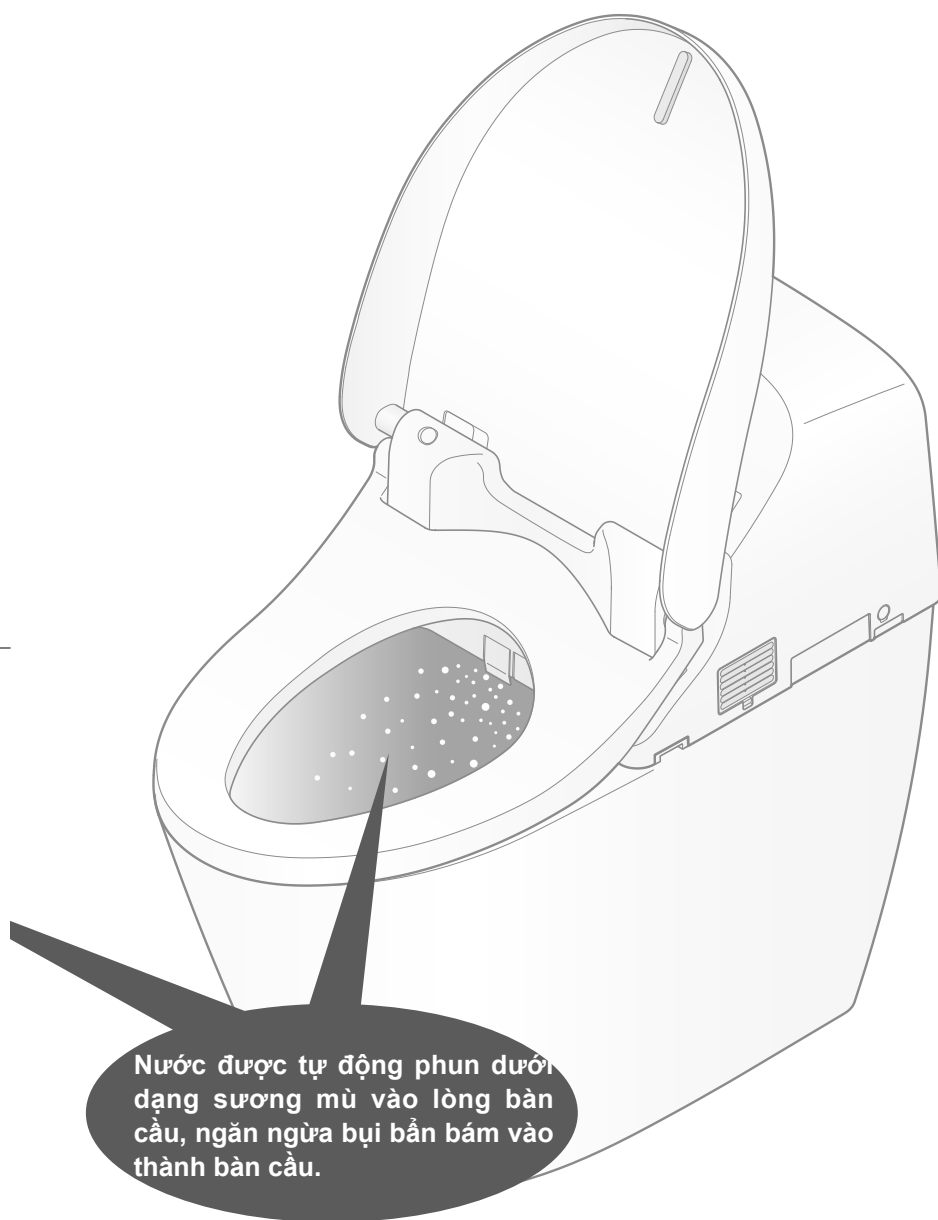

Nước được tự động phun dưới dạng sương mù vào lòng bàn cầu, ngăn ngừa bụi bẩn bám vào thành bàn cầu.

Các chức năng tự làm sạch hoạt động tự động.
(Chi tiết xem trang 18, 19)

	Khi bạn ngồi	Khi bạn đứng lên
Khử mùi trong lòng bàn cầu	Bộ khử mùi	
Sương mù được phun vào lòng bàn cầu, ngăn ngừa bụi bẩn bám vào thành bàn cầu.	Phun sương trước	

Mục lục

Giới thiệu	Chú ý an toàn 4
	Chú ý khi vận hành. 9
	Tên chi tiết. 10
	Chuẩn bị 12
Vận hành	Vận hành cơ bản. 13
	Chức năng tự động 18
	KHỬ MÙI, PHUN SƯƠNG TRƯỚC, XẢ TỰ ĐỘNG, ĐÓNG MỞ TỰ ĐỘNG
	Điều chỉnh nhiệt độ. 20
	Tính năng tiết kiệm năng lượng. 22
Bảo dưỡng	Phần nắp và bệ ngồi. 26
	Phần bàn cầu 27
	Bộ lọc khử mùi 27
	Khe hở giữa nắp và bệ ngồi. 28
	Vòi rửa 29
	Vệ sinh vòi rửa
	Van xả lọc nước. 30
	Bộ lọc nước (Bàn cầu). 32
Tham khảo	Thay đổi cài đặt 34
	Những điều cần làm. 48
	● Khi nước không chảy ra do bị mất điện (sự cố về nước chưa xảy ra). 48
	● Khi nước không chảy ra do bị cúp nước. 48
	● Khi không thể vận hành bằng điều khiển từ xa 49
	● Phòng ngừa đóng băng. 50
	● Không sử dụng trong thời gian dài. 50
	Xử lý sự cố. 52
	Thông số kỹ thuật. 59

Chú ý an toàn

Các chú ý rất quan trọng cho việc sử dụng an toàn. Phải tuân thủ các chú ý và sử dụng sản phẩm đúng cách.

Biểu tượng và ý nghĩa



CẢNH BÁO Có thể dẫn đến tử vong hoặc chấn thương nghiêm trọng



THẬN TRỌNG Có thể dẫn đến chấn thương hoặc hư hỏng tài sản.

Các biểu tượng dưới đây được dùng để chỉ các hướng dẫn an toàn quan trọng khi sử dụng sản phẩm.

Biểu tượng	Ý nghĩa
	Hiệu tượng này thể hiện một bước yêu cầu nghiêm cấm không được thực hiện khi sử dụng sản phẩm này.
	Biểu tượng này thể hiện một bước yêu cầu bắt buộc phải thực hiện khi sử dụng sản phẩm.

- Sản phẩm này được phân loại là thiết bị loại 1 và phải được nối đất.
- Lắp đặt thiết bị này ở vị trí có thể tiếp cận ổ cắm điện
- Thiết bị này không được thiết kế cho những người (bao gồm cả trẻ em) có thể chất, giác quan hoặc tâm thần bị giảm sút, hoặc thiếu kinh nghiệm và kiến thức, trừ khi họ được giám sát hoặc hướng dẫn sử dụng thiết bị bởi người chịu trách nhiệm an toàn. Trẻ em phải được giám sát để đảm bảo rằng các bé không nghịch ngợm với thiết bị.
- Sử dụng bộ ống dẫn mới kèm theo thiết bị này. Không sử dụng lại bộ ống cũ.

CẢNH BÁO

Không chạm vào phích điện hoặc dây nối điện khi tay ướt.

- Nếu làm như vậy có thể gây điện giật

Không để nước hoặc dung dịch vệ sinh ở trên phần nắp rửa hay lọt vào phích cắm điện, mối nối dây điện.

- Nếu làm như vậy có thể gây ra cháy, điện giật, bỏng hoặc đoạn mạch.
- Nếu làm như vậy có thể khiến sản phẩm bị nứt, hư hỏng hay hỏng đường nước.



Không được tháo, sửa chữa hoặc thay đổi cài đặt.

- Nếu làm như vậy có thể gây ra cháy, điện giật, bỏng hoặc đoạn mạch.

Không lắp đặt sản phẩm trên phương tiện chuyển động như xe hay tàu thuyền

- Nếu làm như vậy có thể gây ra cháy, điện giật, đoạn mạch hoặc sai hỏng
- Bệ ngồi, nắp đậy, nắp rửa hoặc các phụ kiện khác bị lỏng và rơi ra, chúng có thể gây chấn thương

CẢNH BÁO

Không sử dụng Washlet nếu lỗi xảy ra

- Trong các trường hợp này, chuyển công tắc trên bảng phân phối điện về vị trí OFF (tắt) và đóng van khóa.

Các lỗi có thể xảy ra:

- Nước rò rỉ từ đường ống hoặc phần nắp rửa Washlet.
- Sản phẩm bị nứt hoặc vỡ.
- Sản phẩm có tiếng ồn lạ hoặc có mùi lạ.
- Sản phẩm có khói.
- Sản phẩm nóng bất thường.
- Lòng bàn cầu bị tắc.
- Bệ ngồi bị lệch khỏi vị trí.
- Nếu tiếp tục sử dụng sau khi phát hiện lỗi thì có thể gây ra cháy, điện giật, bỏng, đứt mạch, chấn thương hoặc lãng phí nước.

Chỉ sử dụng nước máy hoặc nước ngầm. Không sử dụng nước biển.

- Nếu làm như vậy có thể gây kích ứng da và sai hỏng

Không chạm vào phích điện hoặc chỗ nối dây nguồn khi có mưa giông

- Nếu làm như vậy có thể bị điện giật

Không để nước bắn vào phích cắm điện, đầu ra hoặc chỗ nối dây điện

- Nếu làm như vậy có thể gây ra các vấn đề cháy nổ, điện giật, bỏng hoặc đứt mạch.



Không làm hỏng dây điện, phích điện.

Không giặt, xoắn, uốn cong quá mức, làm hỏng, thay đổi, hoặc đốt nóng dây điện. Ngoài ra, không đặt bất cứ vật nặng lên dây điện, buộc hay thắt dây điện.

- Sử dụng dây điện hỏng có thể gây ra cháy nổ, điện giật, bỏng hoặc đứt mạch.

Không sử dụng ổ cắm điện bị lỏng hoặc lỗi

- Nếu làm như vậy có thể gây ra cháy hoặc đứt mạch

Không sử dụng đầu ra hoặc thiết bị nối dây vượt quá thông số quy định

- Cắm quá nhiều phích cắm điện vào một đầu ra, ví dụ như sử dụng bộ chia tách điện, có thể gây ra cháy do nóng

Không sử dụng nguồn điện khác ngoài nguồn điện quy định AC220 - 240V, 50Hz/60Hz

- Nếu làm như vậy có thể gây ra cháy hoặc nóng quá mức

Không treo giá hoặc bất kỳ thứ gì khác lên đầu ra khí nóng

Không đặt bất cứ vật gì lên đầu ra khí nóng hoặc vắt quần áo trên nó.

- Nếu làm như vậy có thể gây ra bỏng, điện giật hoặc sai lỗi.

Không để thuốc lá đang cháy hay các nguồn lửa tiếp xúc sản phẩm

- Nếu không có thể gây ra cháy

Chú ý an toàn (tiếp theo)

CẢNH BÁO

Cẩn thận về những kích ứng hoặc bỏng

- Sử dụng bề ngồi không đúng cách có thể gây ra kích ứng hoặc bỏng.

Khi ngồi trong thời gian dài lên bề ngồi, chuyển điều chỉnh nhiệt độ bề ngồi về vị trí “OFF”.

Khi bất kỳ ai bao gồm những người sau đây sử dụng ghế ngồi được làm nóng hoặc làm khô bằng không khí ấm thì một người nên chuyển điều chỉnh nhiệt độ chỗ ngồi bàn cầu thành “OFF” và chuyển nhiệt độ không khí khô thành “Low”.

–Trẻ em, người già và người dùng khác không thể đặt nhiệt độ thích hợp cho mình. –Người bệnh, người khuyết tật và những người khác không tự do di chuyển được.

–Những người sử dụng bất kỳ loại thuốc gây buồn ngủ (thuốc ngủ hay thuốc cảm lạnh), những người đã uống rất nhiều, mệt mỏi nặng nề hoặc dễ buồn ngủ.

Đây là một sản phẩm điện. Không lắp đặt sản phẩm ở nơi gần nước hoặc có độ ẩm cao mà có thể hình thành nước trên bề mặt của sản phẩm này. Khi sử dụng sản phẩm trong phòng tắm, hãy lắp một quạt thông gió và đảm bảo không khí thông thoáng trong phòng tắm.

- Không thực hiện được điều này có thể dẫn tới điện giật.

Luôn kết nối Washlet đến nguồn cấp nước lạnh

- Kết nối tới nguồn nước nóng có thể gây bỏng và hư hỏng thiết bị.

Kiểm tra xem nối đất đã được lắp đặt hay chưa

- Nếu chưa lắp tiếp đất, nếu có một sự cố hoặc bị rò rỉ dòng điện, việc thiếu tiếp đất có thể gây điện giật
- Để tiếp đất, sử dụng dây đồng với điện trở đất tối đa 100 Ω và một đường kính nhỏ nhất 1.6 mm
- Nếu chưa lắp đặt tiếp đất, yêu cầu nhà thầu lắp đặt lại.

Đảm bảo nối đất thích hợp ổ cắm (3 ngạnh) đã được cài đặt

- Không thực hiện nối đất có thể gây điện giật khi có sự cố hoặc đoản mạch.

Gắn dây nguồn điện một cách an toàn vào ổ cắm

- Không thực hiện sẽ gây ra cháy nổ, mạch ngắn

Kiểm tra xem phích cắm đã được bọc chống thấm bằng cao su silicone chưa

- Một phích cắm chưa được bọc chống thấm có thể gây cháy nổ hoặc đoản mạch
- Nếu phích cắm chưa được bọc chống thấm, yêu cầu nhà thầu thực hiện bọc chống thấm

Đề tháo, cắm vào phích cắm chứ không cắm dây

Không rút ra bằng cách kéo dây

- Kéo dây điện có thể gây hư hỏng hoặc cháy chập

Nếu dây điện bị hỏng, tránh nguy hiểm bằng việc gọi phòng sửa chữa của nhà sản xuất để thay thế

Luôn tắt cầu dao trên bảng phân phối trước khi vệ sinh, bảo trì, kiểm tra

- Nếu không làm như vậy có thể gây điện giật hoặc sự cố

CẢNH BÁO



Nghiên cứu sơ bộ ở phụ nữ cho rằng việc lạm dụng phun liên tục có thể làm tăng khả năng làm khô niêm mạc âm đạo và giảm tiềm năng của các vi sinh vật mong muốn.

Mặc dù các nghiên cứu này chưa được xác nhận, xin vui lòng tham khảo ý kiến bác sĩ của bạn cho những lo ngại liên quan. Quan trọng hơn, nếu bạn là một cá nhân bị bệnh bất kỳ miễn dịch do bệnh, hóa trị, hoặc điều kiện y tế khác ảnh hưởng đến hệ thống miễn dịch, bạn nên tham khảo ý kiến bác sĩ của bạn trước khi sử dụng sản phẩm này.

**Luôn tắt cầu dao trên bảng phân phối thành OFF trước khi tháo bộ ngồi
Không thực hiện điều này có thể gây điện giật, chập cháy**

THẬN TRỌNG



Không sử dụng sản phẩm nếu bộ ngồi không ổn định

- Làm như vậy có thể bộ ngồi bị lỏng, lỗi gây chấn thương

Nếu sản phẩm bị hư hỏng, không chạm vào các phần bị hư hỏng

- Làm như vậy có thể gây điện giật hoặc bị thương. Thay thế nó ngay lập tức.

Không tác động lực mạnh, va chạm cơ học, bước vào hoặc đứng trên chỗ vệ sinh, nắp bàn cầu hoặc bộ ngồi. Không đặt bất kỳ vật nặng vào nắp bàn cầu hay bộ ngồi

- Làm như vậy có thể gây ra nứt hay bộ ngồi bị lỏng, lỗi gây chấn thương
- Có thể làm hỏng sản phẩm và gây thương tích hoặc thiệt hại

Không nâng sản phẩm này bằng cách nắm vào bộ ngồi hay nắp đậy.

Không nâng bộ ngồi hoặc nắp đậy khi có vật tỳ vào phần nắp rửa washlet.

- Nếu làm như vậy có thể khiến phần nắp rửa washlet bị lỏng và rơi xuống, dẫn tới gây chấn thương

Khi vệ sinh hoặc bảo trì các bộ phận bằng nhựa (phần nắp rửa washlet...) hoặc ống cấp nước, sử dụng chất tẩy rửa bếp pha loãng với nước. Không sử dụng các chất sau đây:

- Chất tẩy rửa bàn cầu, chất tẩy rửa ra dụng, benzen, chất pha loãng sơn, chất tẩy dạng bột hoặc tấm chà rửa bằng nylon.
- Các vật dụng này có thể làm hư hỏng hoặc làm nứt nhựa và dẫn tới chấn thương hoặc sai hỏng
- Các vật dụng này có thể làm hư hỏng ống cấp nước hoặc rò rỉ nước.



Để tránh nước bắn ra đột ngột, không tháo van xả bộ lọc nước khi van khóa nước vẫn mở

- Nếu làm như vậy có thể khiến nước phun mạnh ra
(Tham khảo trang 33 các hướng dẫn vệ sinh van xả bộ lọc nước)

Không gấp hoặc làm bẹp ống cấp nước, không nén ống nước bằng vật sắc.

- Nếu làm như vậy có thể gây ra rò rỉ nước

Chú ý an toàn (tiếp theo)

 CẢNH BÁO	
	<p>Không đổ nước nóng vào bồn cầu</p> <ul style="list-style-type: none">• Làm như vậy có thể gây hỏng bồn cầu, gây chấn thương và thất thoát nước <p>Không xả bất cứ thứ gì khác ngoài chất thải của cơ thể và giấy vệ sinh. Cũng như không được xả quá nhiều giấy vệ sinh</p> <ul style="list-style-type: none">• Làm như vậy có thể khiến cho bồn cầu bị tắc, nước xả tràn ra ngoài và thất thoát nước
	<p>Nếu rò rỉ nước xảy ra, luôn nhớ đóng van khóa nước. Khi nhiệt độ môi trường giảm xuống 0°C hoặc thấp hơn, phòng chống hư hỏng đường ống do đóng băng</p> <ul style="list-style-type: none">• Các ống nước bị đóng băng có thể khiến phần nắp rửa và các đường ống dễ vỡ, gây rò rỉ nước• Điều chỉnh nhiệt độ phòng để các đường ống không bị đóng băng trong suốt các tháng thời tiết lạnh <p>Khi không sử dụng Washlet trong thời gian dài, hãy đóng van khóa nước, tháo nước khỏi phần kết nước và ống cấp nước, sau đó tắt cầu dao trên bảng phân phối điện</p> <p>Khi sử dụng lại sản phẩm, trước tiên hãy nạp nước lại cho sản phẩm</p> <ul style="list-style-type: none">• Nếu không, nước trong két có thể bị bẩn và gây viêm da hoặc các vấn đề khác. (Tham khảo trang 53 để được hướng dẫn bổ sung lượng nước.)• Để quên thiết bị vẫn bật điện có thể gây ra hỏa hoạn hoặc sinh nhiệt <p>Khi lắp van xả bộ lọc nước, hãy chắc chắn rằng nó được cố định chắc chắn vào đúng vị trí</p> <ul style="list-style-type: none">• Nếu không cố định chắc chắn có thể gây ra rò rỉ nước <p>Khi bồn cầu bị tắc, tắt công tắc trên bảng phân phối điện về OFF và thông tắc cho bồn cầu</p> <ul style="list-style-type: none">• Nếu vẫn bật chế độ xả tự động, nước xả vào lòng bồn cầu bị tràn ra ngoài gây thất thoát nước• Sử dụng các dụng cụ thông tắc bồn cầu có bán sẵn ngoài thị trường để thông tắc <p>Luôn luôn xả nước ngay cả khi chỉ đi tiểu</p> <ul style="list-style-type: none">• Nếu không làm vậy có thể gây ra xả không đủ, bồn cầu bị tắc dẫn đến nước xả tràn ra ngoài gây thất thoát nước <p>Lau nước ngưng tụ trên bồn cầu, ống cấp nước, van khóa nước bằng khăn khô</p> <ul style="list-style-type: none">• Nước ngưng tụ có thể gây ra ố và han gỉ trên sàn nhà• Lắp quạt thông gió để tránh sự ngưng tụ hơi nước. <p>Lau sạch hơi nước ngưng tụ, chất tẩy rửa, nước đọng, v.v... trên sàn nhà bằng chổi lau sàn hoặc khăn vắt khô nước</p> <ul style="list-style-type: none">• Nếu không làm vậy sàn nhà có thể bị ố hoặc bị ăn mòn

Chú ý khi vận hành

■ Phòng ngừa các trục trặc

- Không được chặn mắt cảm biến, bộ phát hoặc bộ nhận tín hiệu điều khiển từ xa

< Mắt cảm biến >

Có 2 loại mắt cảm biến được sử dụng

- Cảm biến A nhận diện sự thay đổi độ nóng.
 - Sự nhận diện có thể gặp khó khăn nếu nhiệt độ phòng vượt quá 30 độ chẳng hạn như vào mùa hè.
 - Khi ánh sáng mặt trời chiếu trực tiếp vào vùng cảm biến hoặc sử dụng máy sưởi trong nhà vệ sinh, cảm biến có thể nhận diện không chính xác do độ nóng cao, gây ra việc tự động vận hành chức năng như tự động đóng mở nắp bàn cầu
 - Khi cửa nhà vệ sinh mở, cảm biến có thể nhận diện người đi qua đằng trước hoặc bên cạnh bàn cầu.
- Cảm biến B nhận diện khi có người đứng trước bàn cầu
 - Cảm biến B phát ra tia hồng ngoại như trong hình. Khi ai đó di chuyển vào trong vùng hồng ngoại, cảm biến sẽ nhận diện được người đó
 - * Việc nhận diện của cảm biến có thể gặp khó khăn khi người sử dụng có vóc dáng nhỏ bé, chẳng hạn như trẻ em

Cảm biến A
(Nhận diện sự thay đổi nhiệt)



Cảm biến B (Nhận diện người đứng trước bàn cầu)



< Về công tắc bệ ngồi >

- Khi bạn ngồi trên bệ ngồi, công tắc bệ ngồi bật ON, tạo điều kiện cho bạn sử dụng các tính năng khác nhau. (Nghe thấy 1 tiếng cạch khi kích hoạt công tắc.)

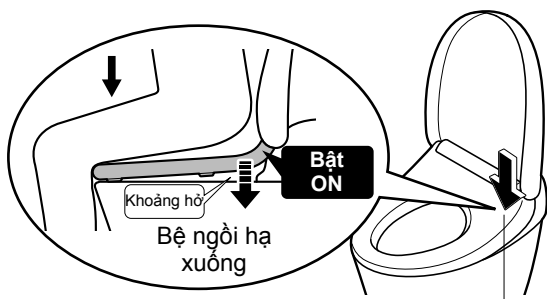

- Ngồi lên bệ ngồi
 - Công tắc bệ ngồi sẽ không bật trừ khi bạn ngồi lên bệ đúng cách.



(Chú ý

- Khi trẻ em sử dụng Washlet, công tắc ghế ngồi có thể không được kích hoạt do trọng lượng cơ thể của trẻ nhẹ
- Vì bệ ngồi được thiết kế để di chuyển lên xuống, nên có một khe hở giữa đệm bệ ngồi và bàn cầu

■ Phòng ngừa hư hỏng

- Lau sạch các phần nhựa như phần nắp rửa washlet và điều khiển từ xa bằng khăn mềm, ẩm.
- Không dựa vào nắp đậy.



■ Phòng tránh sự cố

- Chuyển cầu dao trên bảng phân phối điện về vị trí OFF (tắt) nếu có nguy cơ bị sét đánh.
- Không sử dụng tấm bọc bệ ngồi hoặc tấm bọc nắp đậy.
(Cảm biến hoặc công tắc bệ ngồi không hoạt động đúng cách.)

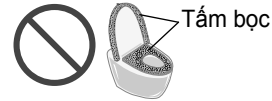

- Không đi tiểu lên phần nắp rửa washlet, bệ ngồi hoặc vòi rửa (nếu làm như vậy có thể gây ra các vết ố màu hồng hoặc màu nâu hoặc bị lỗi.)
- Không ấn mạnh lên bảng điều khiển của điều khiển từ xa.
- Khi sử dụng chất tẩy rửa để vệ sinh bàn cầu, rửa sạch chất tẩy trong vòng 3 phút và để bệ ngồi và nắp đậy mở. Lau sạch chất tẩy còn sót lại trên bàn cầu.
(Nếu hơi từ bộ vệ sinh bàn cầu bám vào phần nắp rửa washlet, nó có thể gây ra lỗi.)
- Không sử dụng sản phẩm khi đã tháo nắp đậy
- Không để tiếp xúc trực tiếp với ánh sáng mặt trời
(Nếu làm như vậy có thể gây ra thay đổi màu sắc, khiến nhiệt độ ghế sưởi không bình thường, lỗi điều khiển từ xa hoặc lỗi Washlet làm cho thay đổi nhiệt độ.)
- Để Washlet tránh xa máy radio, vv... (Washlet có thể gây nhiễu sóng radio.)
- Nếu bạn sử dụng một ghế nắp phụ cho trẻ nhỏ hoặc ghế cao mềm thì phải tháo chúng ra sau khi sử dụng xong.
(Nếu quên thì một số chức năng không sử dụng được)
- Không tỳ lực gì lên bảng điều khiển từ xa.
Để phòng tránh điều khiển từ xa bị rơi, đặt nó trong giá đỡ khi bạn không dùng đến. Chú ý không để nó tiếp xúc với nước
- Không được đặt bất cứ vật gì lên nắp và bệ ngồi, và không được ấn chúng bằng tay
Làm như vậy sẽ kích hoạt công tắc bệ ngồi, khiến cho sàn nhà bị ướt nếu như chạm vào các nút trên điều khiển từ xa và nước ấm sẽ chảy ra từ vòi rửa (Công tắc bệ ngồi có thể bật nếu như có sức nặng đè lên nắp và bệ ngồi)

Tên chi tiết

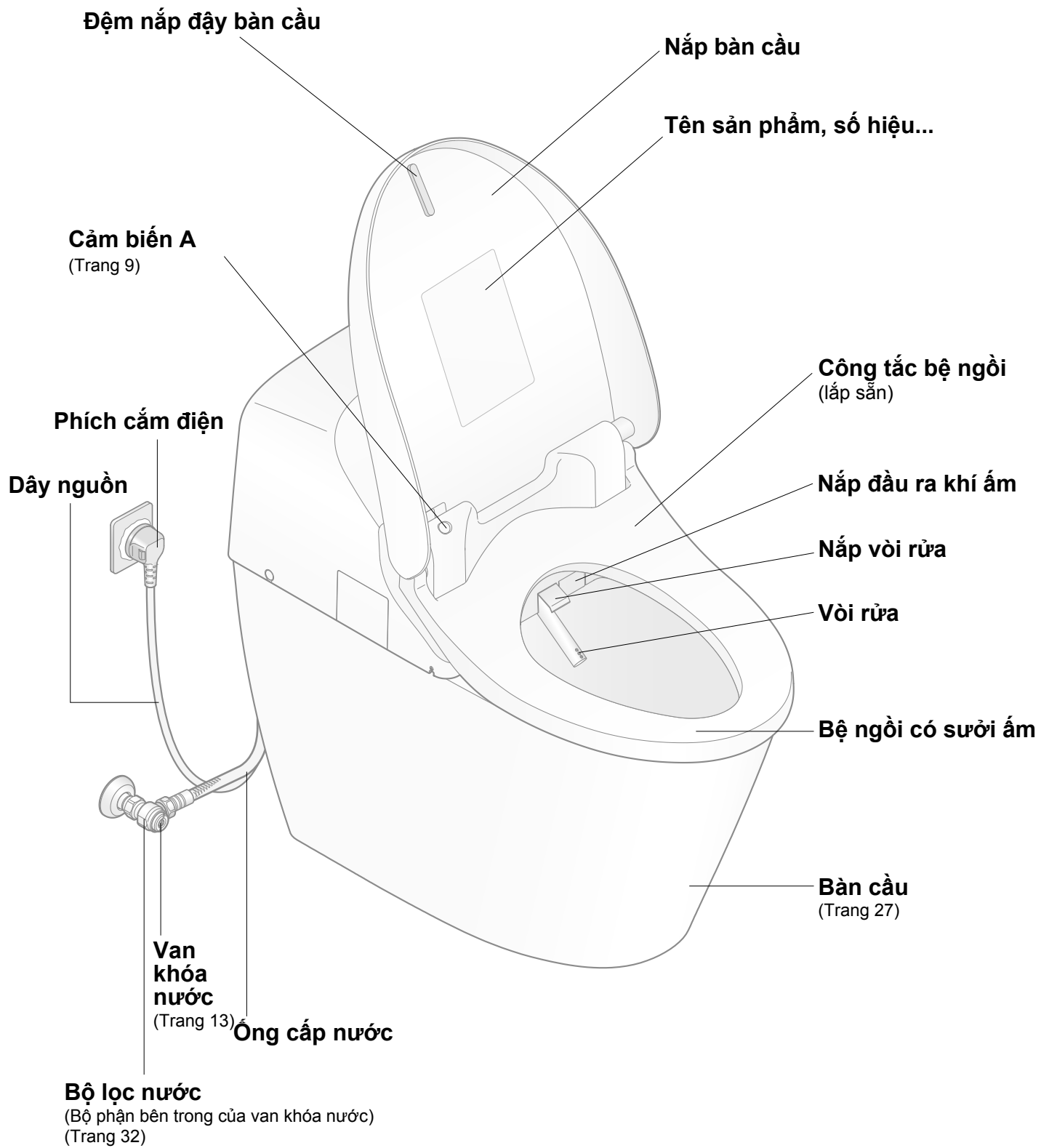

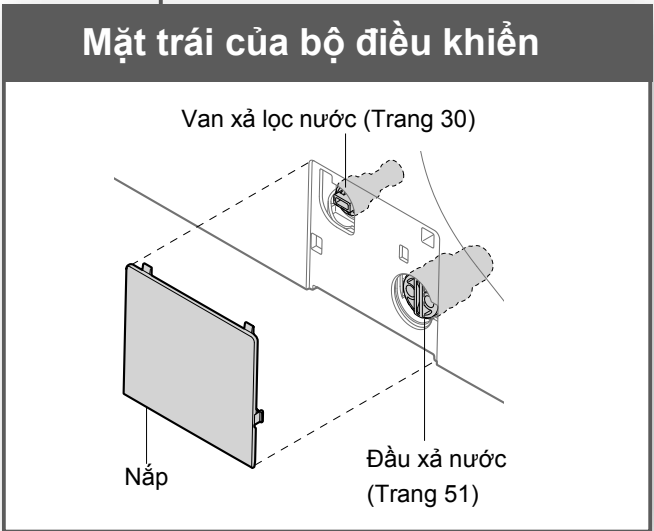
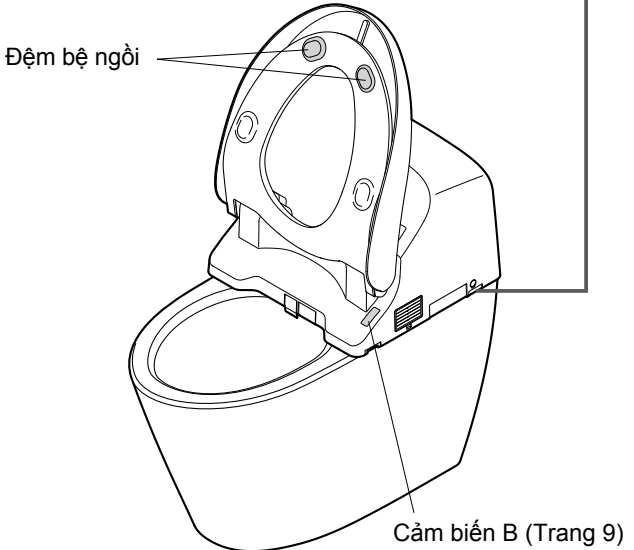
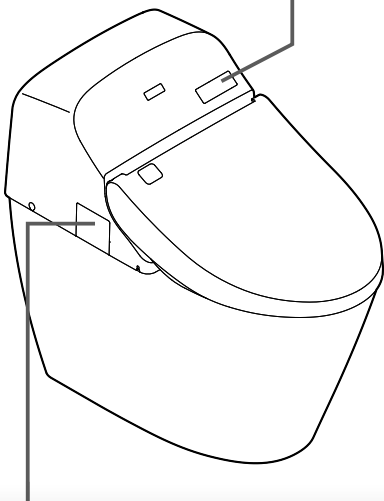
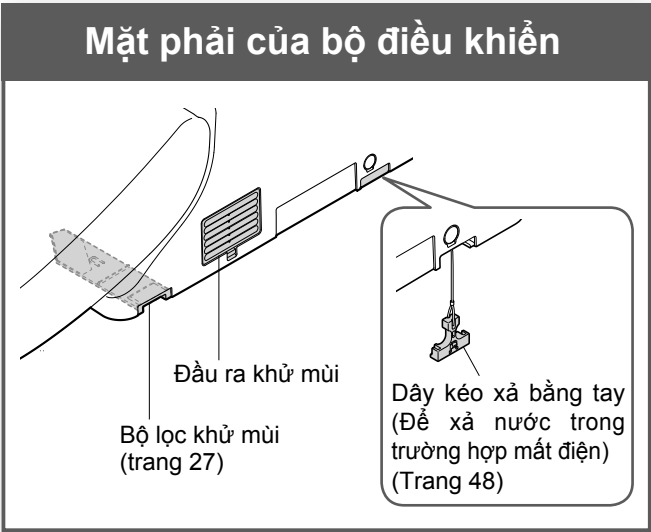
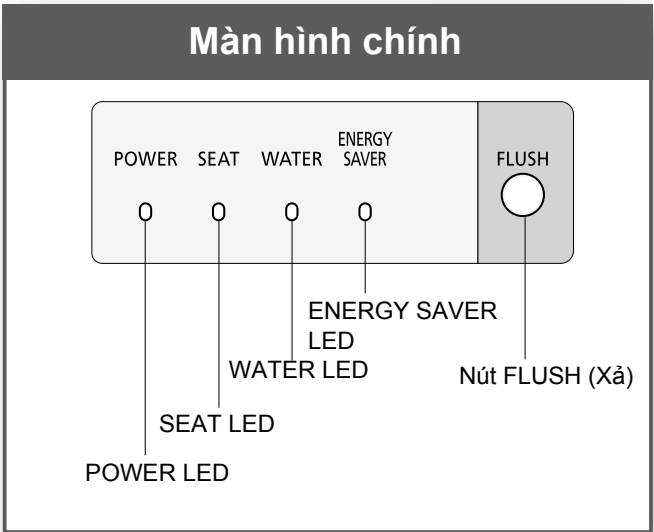

Chuẩn bị

Sử dụng sản phẩm lần đầu

1. Lắp pin

1 Tháo điều khiển từ xa khỏi giá treo

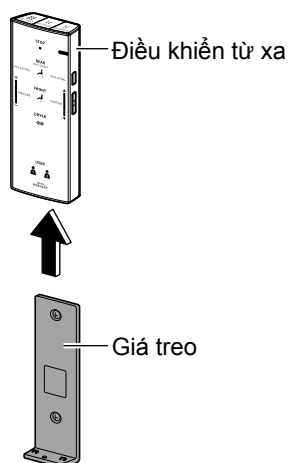

2 Mở nắp hộp pin và lắp 2 pin AA vào

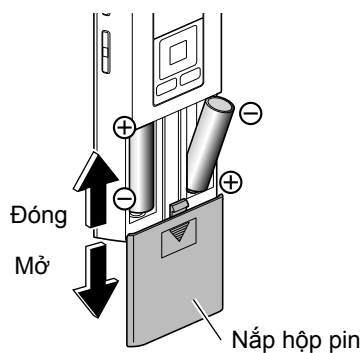

- Khi pin được lắp vào đúng, mức nhiệt độ sẽ hiển thị trên màn hình của điều khiển (mặt sau)
- Màn hình điều khiển sẽ tắt khi không có nút nào được bấm trong vòng 5 phút trở lên

3 Gắn điều khiển từ xa vào giá treo

■ Về pin

- Sử dụng pin khô, pin kiềm
Làm theo các hướng dẫn sau để ngăn ngừa việc pin bị vỡ hoặc chảy nước
- Khi thay pin, sử dụng loại pin mới cùng nhãn hiệu
- Nếu bạn không sử dụng điều khiển trong thời gian dài, hãy tháo pin ra
- Không sử dụng loại pin có thể sạc lại được

Nếu điều khiển từ xa được khóa an toàn (để chống trộm)

1 Tháo vít khỏi gá cố định điều khiển từ xa

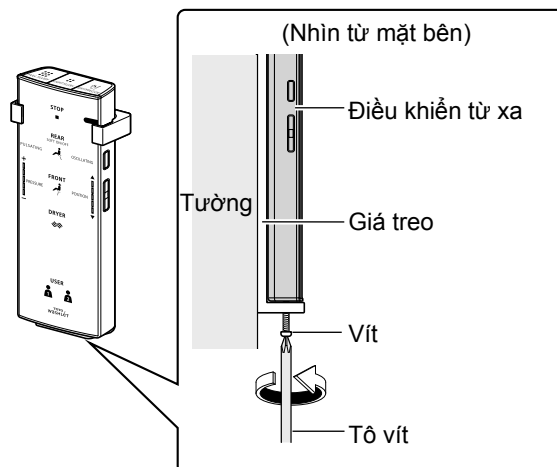

2 Tháo điều khiển từ xa khỏi giá treo

■ Để khóa an toàn lại cho điều khiển từ xa

- Vận chặt vít.
(Nếu vận quá chặt có thể gây hỏng các phụ kiện chẳng hạn như giá treo)

2. Bật nguồn

1 Bật cầu dao trên bảng điện thành ON

- Vòi rửa tự động thò ra và thu vào

2 Kiểm tra đèn POWER LED sáng

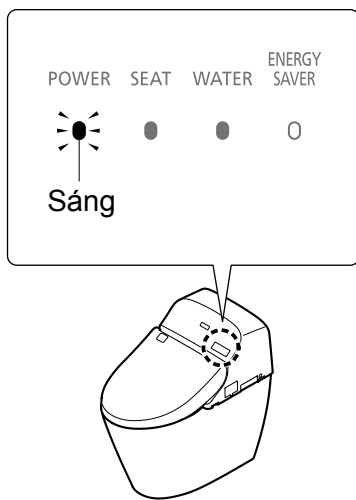

3. Mở van khóa nước

1 Mở van khóa nước hết cỡ

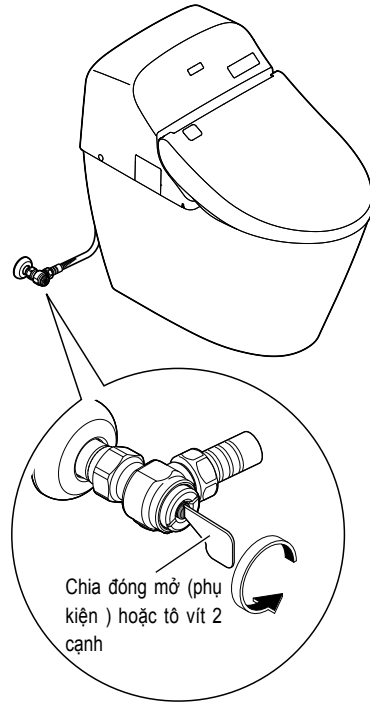

Vận hành cơ bản

Ấn một nút trên điều khiển từ xa, khi bộ điều khiển ở nắp và bệ ngồi nhận được tín hiệu sẽ có tiếng “bíp” phát ra

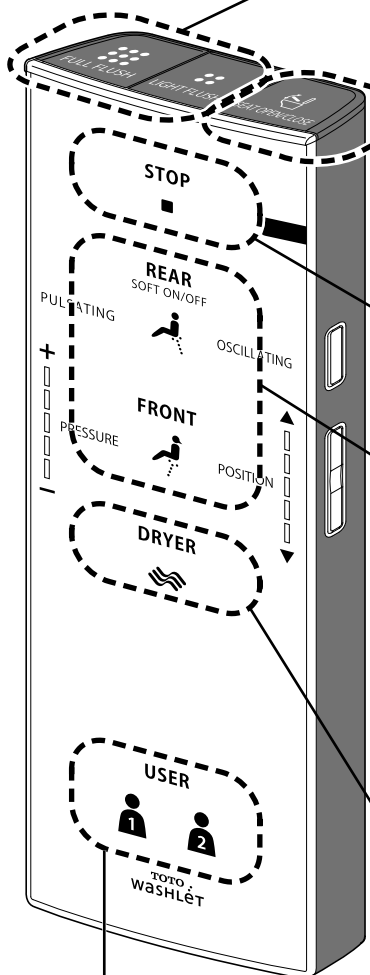

Xả



[XẢ HOÀN TOÀN]

Thực hiện xả hoàn toàn

- Lên đến 10m giấy vệ sinh (1 lớp)



[XẢ NHẸ]

Thực hiện xả nhẹ

- Lên đến 3m giấy vệ sinh (1 lớp)

Mở và đóng



[BỆ NGỒI ĐÓNG/MỞ]

Mở và đóng bệ ngồi

Dừng



[DỪNG]

Dừng hoạt động

Vệ sinh

*



[PHÍA SAU]

Vệ sinh phía sau

[NHẸ]

Vệ sinh phía sau với áp lực nước nhẹ

*Chế độ [NHẸ] (đèn nhấp nháy) và [PHÍA SAU] (đèn sáng) sẽ thay đổi mỗi lần nhấn nút



[TRƯỚC]

Sử dụng như bàn tiểu nữ

Sấy khô



[SẤY KHÔ]

Sấy khô phía sau

Thiết lập cá nhân



[NGƯỜI DÙNG 1] / [NGƯỜI DÙNG 2]

Bạn có thể lưu lại vị trí vòi rửa, áp lực nước và nhiệt độ nước ưa thích của mình chỉ trong một cài đặt

- Để lưu lại cài đặt

Khi quá trình vệ sinh đang được thực hiện, cài đặt vị trí vòi rửa, áp lực nước và nhiệt độ nước ưa thích, nhấn và giữ [NGƯỜI DÙNG 1] hoặc [NGƯỜI DÙNG 2] trong 2 giây hoặc lâu hơn

- Sử dụng

Nhấn [NGƯỜI DÙNG 1] hoặc [NGƯỜI DÙNG 2], sau đó nhấn nút để thực hiện chế độ vệ sinh mà bạn mong muốn

*Vị trí vòi rửa và đèn áp lực nước sẽ sáng khoảng 10 giây tại vị trí được cài đặt, và hiển thị nhiệt độ nước cũng thay đổi

- Chức năng được vận hành khi nhấn nút trong khi đang vệ sinh chế độ “PHÍA SAU”, “NHẸ”, “TRƯỚC”

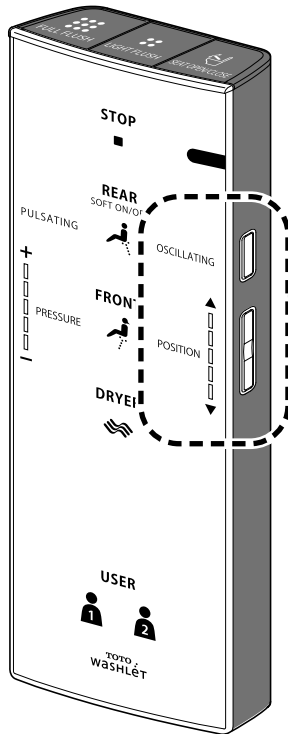

[NHỊP NHÀNG]

- Vòi rửa di chuyển ra phía trước và sau để vệ sinh hoàn toàn phía sau bạn.
- Cài đặt thay đổi giữa bật "ON" và tắt "OFF" mỗi khi nhấn nút

[VỊ TRÍ]

- Vị trí của vòi rửa có thể được điều chỉnh ra phía trước và sau ("▲": Di chuyển về phía trước, "▼": Di chuyển về phía sau)

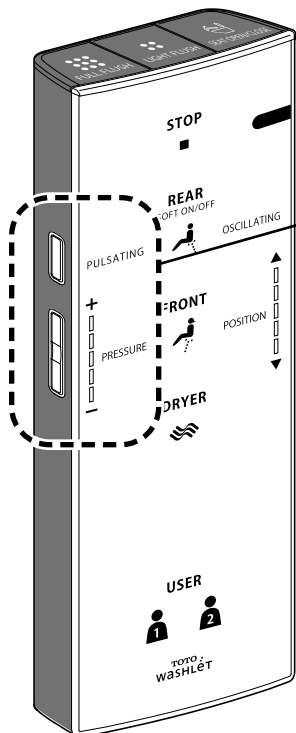

[DAO ĐỘNG]

- Rửa với áp lực nước dao động giữa nhẹ và mạnh
- Cài đặt thay đổi giữa bật "ON" và tắt "OFF" mỗi khi nhấn nút

[ÁP LỰC]

- Áp lực nước có thể điều chỉnh cho các chức năng vệ sinh chẳng hạn như vệ sinh PHÍA SAU. ("-": Nhẹ, "+": Mạnh)

Chú ý!

- Ngồi lên bệ ngồi để dễ dàng điều chỉnh vị trí của vòi rửa tránh làm bắn nước

Thông tin

Khi sử dụng nước ấm, có thể nước sẽ chảy xung quanh vòi rửa, điều này là bình thường
 Khi chế độ nước ấm của hệ thống nước nóng được sử dụng, nhiệt độ nước ấm có thể trở nên thấp hơn nếu nó được sử dụng liên tục

Vận hành cơ bản

Màn hình Menu

Đây là phần bao quát về các cài đặt mà bạn có thể thiết lập bằng điều khiển từ xa

- Xem trang tương ứng để biết các mô tả chi tiết

Mặt sau của điều khiển từ xa

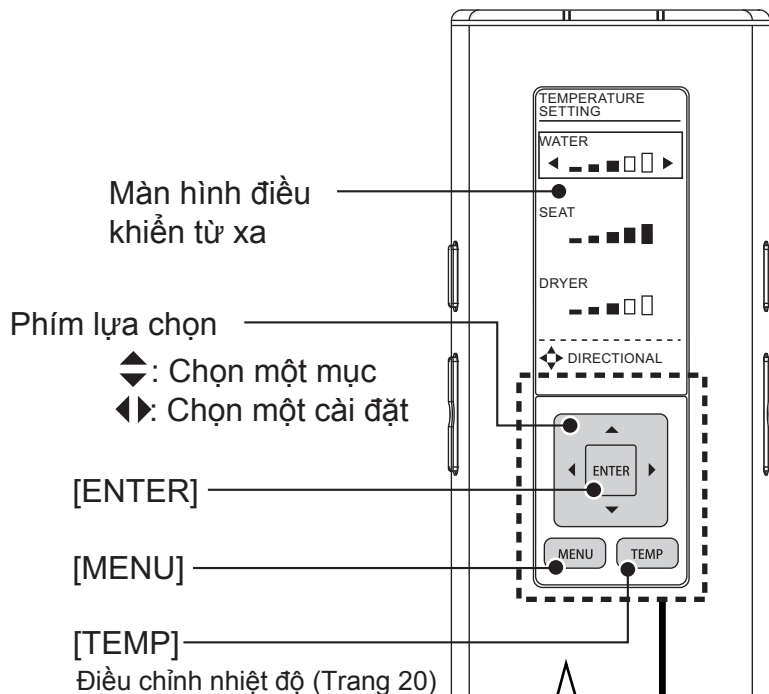

Ấn [MENU] để màn hình menu hiện ra



1

Ấn

MENU

- Màn hình hiển thị thay đổi

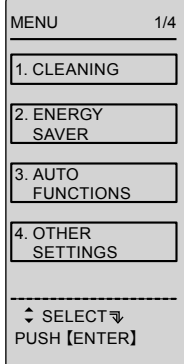

2

Cài đặt các mục trên màn hình hiển thị.

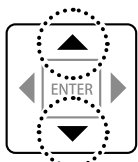

Khi bạn nhấn nút (Lên/Xuống), khung của các mục cũng di chuyển.

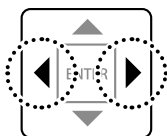

Khi bạn nhấn nút (Phải/Trái), ◀▶ bạn có thể lựa chọn cài đặt "Setting".

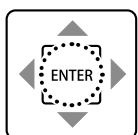

Khi bạn nhấn nút ENTER mục đó đã được chọn

KHÓA CÀI ĐẶT

Bạn có thể khóa cài đặt để sao cho không bị ấn nhầm nút phía sau khi đang sử dụng điều khiển

Cách thiết lập (Trang 46)

Màn hình hiển thị khi khóa cài đặt



Bạn có thể thiết lập như mong muốn

Nếu bạn muốn quay lại mục trước, ấn nút **MENU**

Mức 1 **Mức 2** **Mức 3**

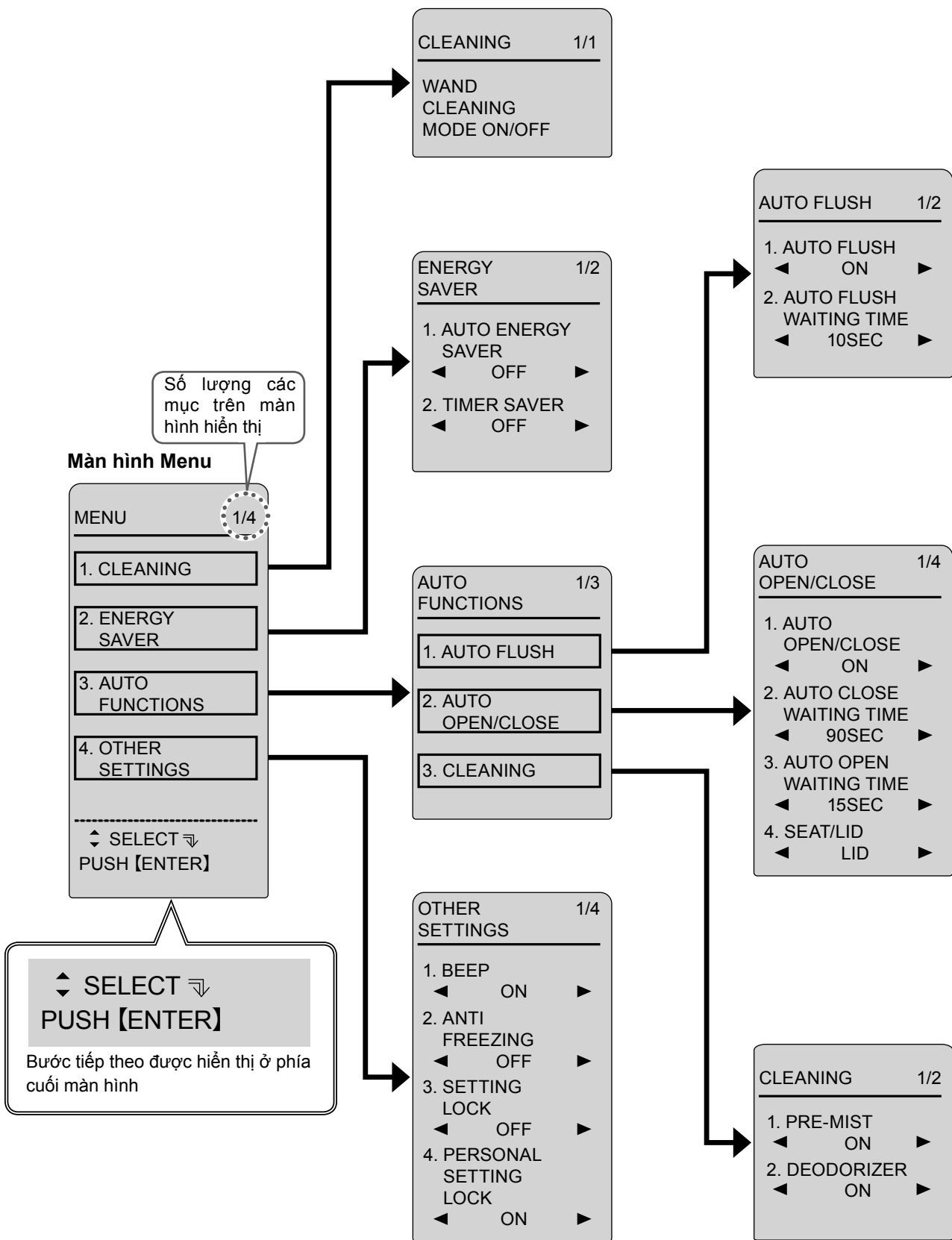

Vận hành

Các chức năng tự động

Tính năng vệ sinh, tính năng tiện ích

	Khi bạn đến gần	Khi bạn ngồi	Khi bạn đứng lên*
<p>Khử mùi bên trong lòng bàn cầu</p> <p>KHỬ MÙI</p>			
<p>Một lớp dạng sương được phun bên trong bàn cầu để bụi bẩn khó bám vào</p> <p>TẠO SƯƠNG TRƯỚC</p>			
<p>Tự động xả nước</p> <p>XẢ TỰ ĐỘNG</p>	Khi sử dụng bệ ngồi		Bàn cầu tự xả (Sau khoảng 10 giây)
	Khi đứng và sử dụng		
<p>Mở nắp bàn cầu tự động</p> <p>TỰ ĐỘNG MỞ/ĐÓNG</p>	Khi sử dụng bệ ngồi		
	Khi đứng và sử dụng		

18 * Để vệ sinh lòng bàn cầu sau mỗi lần sử dụng, nước còn lại trong vòi rửa sẽ vẫn chảy sau khi bạn rời khỏi bệ ngồi

Khi bạn rời đi

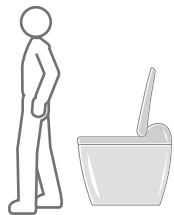

■ Chú ý

■ Thay đổi cài đặt

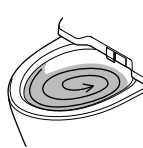
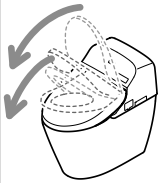

		<ul style="list-style-type: none"> • "KHỬ MÙI" ON/OFF (Trang 42)
	<ul style="list-style-type: none"> • Phun sương trước không hoạt động trong khoảng 90 giây sau sử dụng. 	<ul style="list-style-type: none"> • "PHUN SƯƠNG TRƯỚC" ON/OFF (Trang 42)
 <p>Bàn cầu tự xả (Thực hiện "XẢ ÍT" khoảng 3 giây sau khi người sử dụng di chuyển khoảng 30 cm ra xa bàn cầu)</p>	<ul style="list-style-type: none"> • Xả tự động không hoạt động trong các trường hợp sau. (Xả bằng điều khiển từ xa.) → 60 giây sau khi bàn cầu đã được xả • Khi một người ngồi trên bệ ngồi (hoặc đứng trước bàn cầu để tiểu) khoảng 6 giây trở xuống. • Khoảng từ 6 đến 30 giây: "XẢ ÍT" Khoảng từ 30 giây hoặc nhiều hơn: "XẢ HOÀN TOÀN" • Khi két nước đang được bổ sung nước và có đèn LED nhấp nháy trên màn hình chính, bạn không thể xả nước vào bàn cầu (ngay cả khi dùng điều khiển từ xa). 	<ul style="list-style-type: none"> • "XẢ TỰ ĐỘNG" ON/OFF • THỜI GIAN CHỜ XẢ TỰ ĐỘNG (5 giây, 10 giây, hoặc 15 giây) (Trang 36)
 <p>Nắp và bệ ngồi tự đóng (Khoảng 90 giây sau khi rời khỏi bệ ngồi 30 cm trở lên.)</p>	<ul style="list-style-type: none"> • Nhận diện bằng cảm biến có thể trở nên khó khăn khi nhiệt độ phòng cao hơn 30°C (Mở và đóng bằng tay) • Khi nắp bàn cầu được đóng bằng tay, nó không thể tự động mở trong khoảng 15 giây (Mở và đóng bằng tay) • Khi bạn không ngồi trên bệ ngồi, hoặc bạn chỉ ngồi hoặc đứng trước bàn cầu trong thời gian ngắn, sẽ mất khoảng 5 phút trước khi nắp bàn cầu tự động đóng 	<ul style="list-style-type: none"> • "ĐÓNG/MỞ TỰ ĐỘNG" ON/OFF • THỜI GIAN CHỜ ĐÓNG TỰ ĐỘNG 25 giây hoặc 90 giây • THỜI GIAN CHỜ MỞ TỰ ĐỘNG 15 giây, 30 giây hoặc 90 giây • Tự động mở nắp bàn cầu hoặc mở cả nắp và bệ ngồi bàn cầu (Trang 38)

Điều chỉnh nhiệt độ

Nước ấm / Bệ ngồi / Sấy khô

Bạn có thể điều chỉnh mức nhiệt độ hoặc đưa thiết lập về trạng thái tắt "OFF".

1  Ấn [TEMP].

2  Ấn  để chọn nhiệt độ mà bạn muốn cài đặt

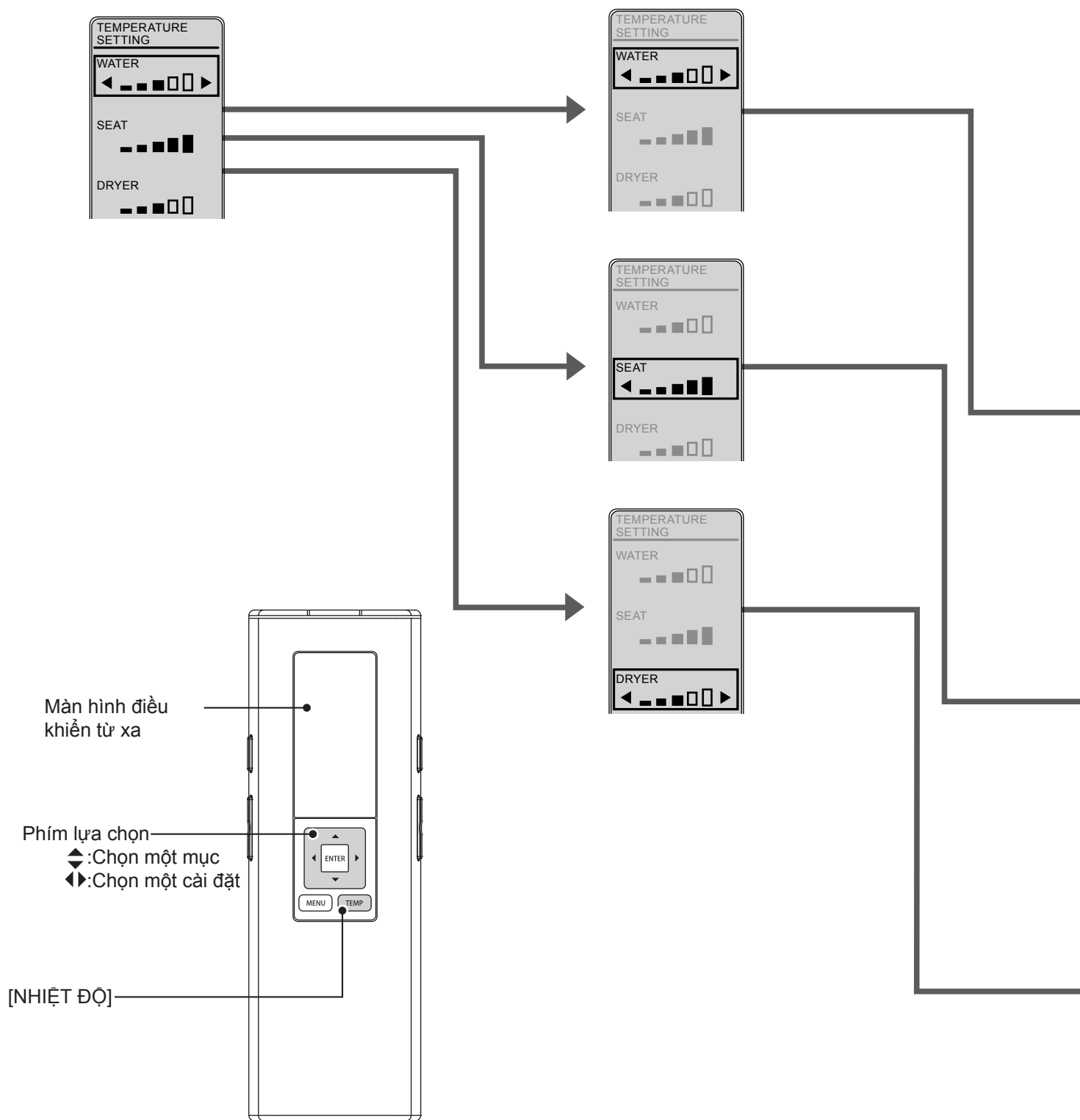

3



Ấn ◀▶ để lựa chọn mức nhiệt độ.

<Cài đặt hoàn thành>

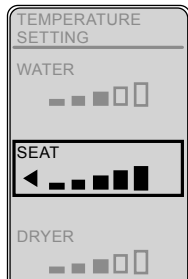

Vận hành

Nhiệt độ nước ấm

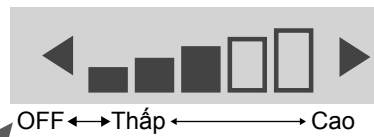

Ấn ◀ cho đến khi xuất hiện chữ "OFF"

- Khi tắt "OFF", đèn WATER LED sẽ tắt

Nhiệt độ bộ ngồi

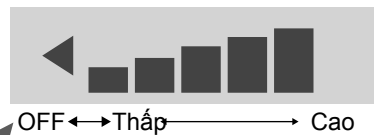

Ấn ◀ cho đến khi xuất hiện chữ "OFF"

- Khi tắt "OFF", đèn SEAT LED sẽ tắt

Nhiệt độ khí sấy khô

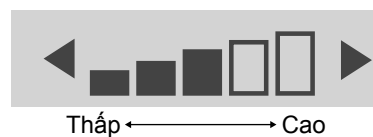

● Nếu điều chỉnh nhiệt độ nhưng bộ ngồi vẫn không nóng lên → Kiểm tra xem tính năng TIẾT KIỆM NĂNG LƯỢNG "ENERGY SAVER" có đang bật không? (Trang 22)

Tính năng tiết kiệm năng lượng

Có thể lựa chọn tự động tiết kiệm năng lượng "AUTO ENERGY SAVER" hoặc hẹn giờ tiết kiệm năng lượng "TIMER ENERGY SAVER".

Để tiết kiệm năng lượng, nhiệt độ bệ ngồi sẽ được cài đặt ở mức thấp (hoặc tắt).

Khi tính năng tiết kiệm năng lượng tắt, nhiệt độ sẽ được giữ ở mức tương đương.

● "TỰ ĐỘNG TIẾT KIỂM NĂNG LƯỢNG" sẽ mất khoảng 10 ngày để nhận biết khoảng thời kỳ mà bồn cầu không được sử dụng hoặc sử dụng không thường xuyên

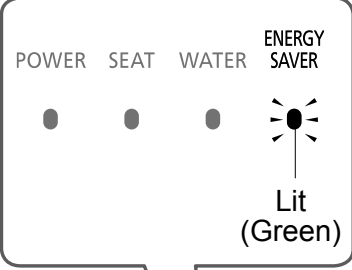
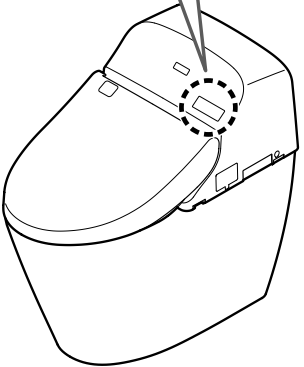
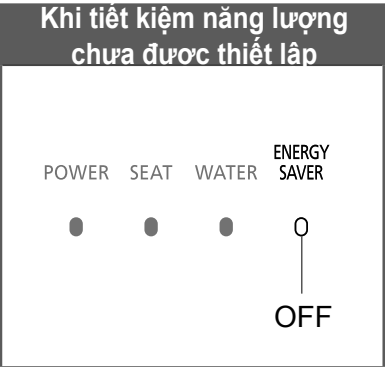
Loại	Trường hợp	Tiết kiệm năng lượng được bật	
		Màn hình chính	
TỰ ĐỘNG TIẾT KIỂM NĂNG LƯỢNG	<p>Bạn muốn Washlet tự động tiết kiệm năng lượng</p> <p>Washlet nhận biết thời kỳ không sử dụng thường xuyên và tự động hạ thấp nhiệt độ bệ ngồi</p>		→
HẸN GIỜ TIẾT KIỂM NĂNG LƯỢNG	<p>Bạn muốn tiết kiệm năng lượng trong khoảng thời gian được cài đặt sẵn. (3H/6H/9H)</p> <p>Khi thời gian được cài đặt, bộ sưởi bệ ngồi và đun nước ấm sẽ tự động tắt hàng ngày vào cùng một thời điểm</p>		→
TỰ ĐỘNG TIẾT KIỂM NĂNG LƯỢNG + HẸN GIỜ TIẾT KIỂM NĂNG LƯỢNG	<p>Bạn muốn tiết kiệm thật nhiều năng lượng với tự động tiết kiệm năng lượng và hẹn giờ tiết kiệm năng lượng</p> <p>Khi cả tự động tiết kiệm năng lượng và hẹn giờ tiết kiệm năng lượng được bật, tự động tiết kiệm năng lượng sẽ hoạt động khi hẹn giờ tiết kiệm năng lượng không hoạt động</p>	<p>Khi tiết kiệm năng lượng chưa được thiết lập</p> 	→

- Ngay cả khi bộ sưởi bệ ngồi được kích hoạt (với bộ nhiệt bệ ngồi cài đặt là "Thấp" hoặc "OFF," với nhiệt độ nước ấm được cài đặt là "OFF"), bệ ngồi sẽ tạm thời được làm nóng khi bạn ngồi trên nó. (Để đạt được nhiệt độ như mong muốn, bệ ngồi sẽ mất khoảng 15 phút và nước ấm khoảng 10 phút.

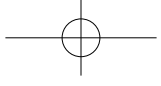

Khi tính năng tiết kiệm năng lượng hoạt động								
	Bộ nhiệt bệ ngồi	Bộ nhiệt nước ấm	AM 0	6	8	PM 5	9	0
<p>OFF Sáng Sáng (màu cam)</p>	Thấp	Đặt nhiệt độ	Ví dụ: Sử dụng không thường xuyên từ 9h tối đến 6h sáng					
			Nhiệt độ thấp^{*2}	Cài đặt nhiệt độ^{*1}				Nhiệt độ thấp^{*2}
<p>OFF OFF OFF Sáng (màu xanh lá)</p>	OFF	OFF	Ví dụ: Cài đặt từ 8h sáng đến 5h chiều					
			Cài đặt nhiệt độ^{*1}	OFF^{*3}			Cài đặt nhiệt độ^{*1}	
<ul style="list-style-type: none"> Trong khi tiết kiệm năng lượng tự động: Đèn LED biểu thị tiết kiệm năng lượng tự động (xem bên trên) Trong khi hẹn giờ tiết kiệm năng lượng: Đèn LED biểu thị hẹn giờ tiết kiệm năng lượng (xem bên trên) 	Thấp OFF	Đặt nhiệt độ^{*1} OFF	Ví dụ: Khi tự động tiết kiệm năng lượng và hẹn giờ tiết kiệm năng lượng được sử dụng cùng nhau					
			Nhiệt độ thấp^{*2}	Cài đặt nhiệt độ^{*1}	OFF^{*3}			Cài đặt nhiệt độ^{*1}
								Nhiệt độ thấp^{*2}

Vận hành

*1 Nhiệt độ cài đặt, trang 20.

*2 Khoảng thời gian khi bộ nhiệt bệ ngồi được cài đặt là “nhiệt độ thấp” dùng bộ tiết kiệm năng lượng tự động.

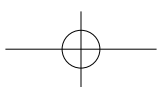

*3 Khoảng thời gian khi bộ sưởi và bộ nhiệt độ nước ấm là tắt “OFF”.



Tính năng tiết kiệm năng lượng Cách cài đặt

Cài đặt hẹn giờ tiết kiệm năng lượng vào thời điểm mà bạn muốn

1  Ấn [MENU].

2  Ấn  để chọn "ENERGY SAVER" sau đó ấn [ENTER].

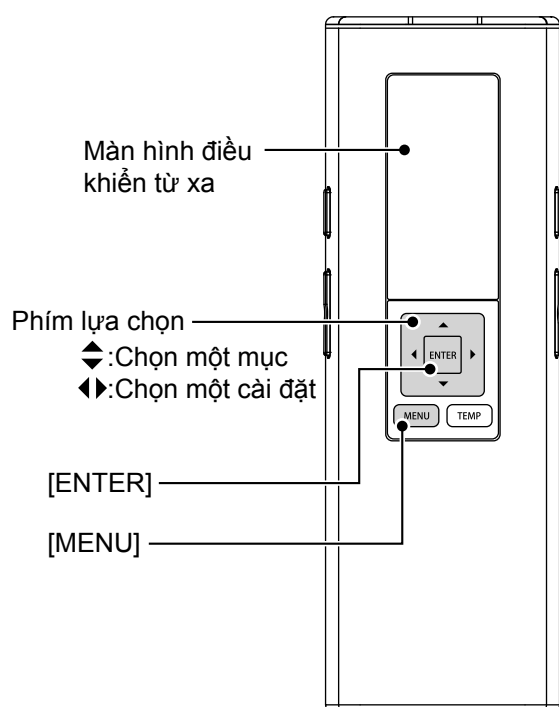

**TỰ ĐỘNG TIẾT
KIỂM NĂNG
LƯỢNG**

**HẸN GIỜ TIẾT
KIỂM NĂNG
LƯỢNG**

**TẮT TIẾT KIỂM
NĂNG LƯỢNG**

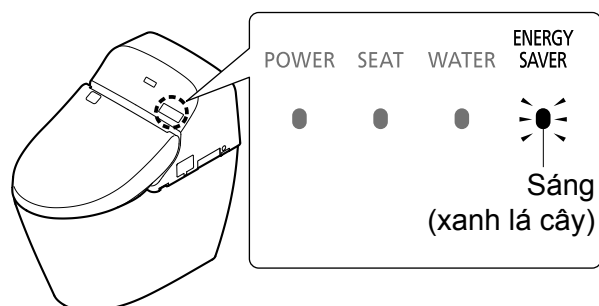

Khi bật tiết kiệm năng lượng, đèn ENERGY SAVER (xanh lá cây) sáng lên.

3



Ấn để lựa chọn "AUTO ENERGY SAVER".

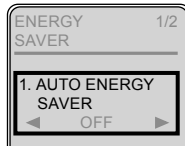

4



Ấn để lựa chọn "ON/OFF" rồi ấn [ENTER].

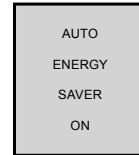
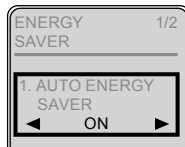

(Để quay lại → MENU)

Vận hành

3



Ấn để lựa chọn "TIMER SAVER".

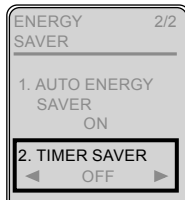

4

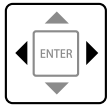

Ấn để lựa chọn "3H / 6H / 9H / OFF" rồi ấn [ENTER].

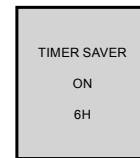
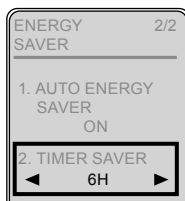

(Để quay lại → MENU)

■ Để thay đổi hẹn giờ tiết kiệm năng lượng → Cài đặt lại hẹn giờ tiết kiệm năng lượng vào thời điểm mà bạn muốn

Chọn "OFF" ở bước 4 tại mỗi lần thao tác như trên rồi ấn [ENTER].

Bảo dưỡng

⚠ CẢNH BÁO



Luôn luôn ngắt cầu dao trên bảng phân phối điện về OFF trước khi vệ sinh hoặc bảo dưỡng

(Nếu không làm vậy có thể bị điện giật, gây hỏng hóc và các sự cố về điện.)

*** Để an toàn, ngắt cầu dao trên bảng phân phối điện trước khi vệ sinh hoặc bảo dưỡng**



Không dùng khăn khô hoặc giấy vệ sinh đối với các bộ phận bằng nhựa (Nếu làm vậy có thể gây hỏng hóc.)

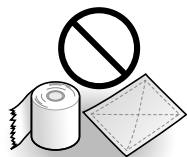

*Trừ khi sử dụng "vệ sinh vòi rửa"

*Sau khi bật cầu dao trên bảng phân phối điện, nắp bàn cầu sẽ không tự động mở trong khoảng 10 đến 60 giây (do đang trong quá trình chuẩn bị vận hành). Vì vậy hãy mở và đóng bằng tay

Nắp và bệ ngồi (Thực hiện hằng ngày)



□ khăn mềm ẩm



- Giấy vệ sinh
- Khăn khô
- Miếng cọ nylon (có thể gây hỏng hóc)

1

Chuyển cầu dao trên bảng phân phối điện về OFF.

2

Lau bằng khăn mềm đã được vắt khô nước.

■ Với các vết bẩn khó lau chùi

- Lau bằng khăn mềm nhúng trong chất tẩy rửa nhà bếp trung tính loãng, sau đó lau bằng khăn mềm nhúng nước



- Chất tẩy rửa nhà bếp trung tính



- Chất pha sơn
- Ben-zen
- Chất tẩy rửa dạng bột

3

Bật cầu dao trên bảng phân phối điện

- Đèn POWER LED sáng.

⚠ Thận trọng!

● Washlet là một thiết bị điện.

Hãy cẩn thận không để nước thấm nước vào bên trong hoặc tổn động chất tẩy rửa ở các khoảng trống giữa bộ phận nắp rửa và bàn cầu (Có thể làm hỏng bộ phận bằng nhựa)

● Khi sử dụng chất tẩy rửa để vệ sinh bàn cầu, hãy lau sạch trong vòng 3 phút và để bệ ngồi và nắp đậy trong trạng thái mở.

- Lau sạch bất kỳ chất tẩy rửa còn vương trên bàn cầu (Nếu hơi của chất tẩy rửa đi vào bộ phận chính, nó có thể gây ra hư hỏng).

● Không ấn hoặc kéo mạnh phần nắp xung quanh vòi rửa

(Điều này có thể gây ra hỏng hóc)

● Lau sạch mặt sau của bệ ngồi và đệm bệ ngồi bằng khăn mềm vắt kiệt nước

(Nếu không chất bám dính và chất bẩn có thể gây ố màu)

Bàn cầu (Thực hiện hằng ngày)



- Chổi cọ toa-lét
- Chất tẩy rửa trung tính dùng cho toa-lét
- Dung dịch tẩy rửa có tính axit mạnh hoặc kiềm mạnh
- Dung dịch tẩy rửa có hợp chất gây mài mòn
- Chất tẩy rửa có chứa thành phần Flo (bao gồm hydrogen fluoride hoặc ammonium fluoride)
- Bàn chải sắt
- Chổi cọ nylon gây mài mòn

- 1 Ngắt cầu dao trên bảng phân phối điện về OFF
- 2 Vệ sinh bằng chổi cọ toa-lét hoặc các dụng cụ tương tự

■ Nếu bàn cầu bị tắc

- Dùng dụng cụ thông tắc bằng tay, để một khoảng trống 10 cm trở lên giữa mặt trên của bàn cầu và mặt nước
- Nên dùng các loại dụng cụ có bán sẵn trên thị trường để thông tắc cho bàn cầu (Có thể khiến nước bắn tràn ra ngoài hoặc thất thoát nước.)

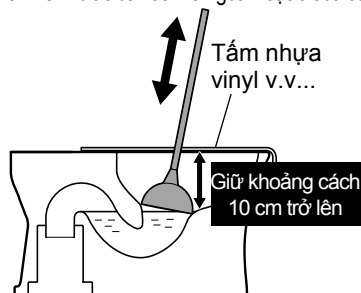

■ Nếu sàn nhà bị bẩn

- Làm sạch bằng khăn vắt kiệt nước. (Nếu không vệ sinh sàn nhà có thể gây ố hoặc ăn mòn.)
- Khuyến nghị bạn nên ngồi để tránh nước bắn ra ngoài thay vì đứng tiểu

- 3 Bật cầu dao trên bảng phân phối điện về ON

- Đèn POWER LED sáng

(Thận trọng!)

- Không sử dụng chất chống thấm, dung dịch chống ố, chất phủ bề mặt hoặc dung dịch vệ sinh cho kết nước

Những sản phẩm này có thể sẽ không làm hỏng bề mặt sứ, nhưng chúng sẽ bao phủ bề mặt sứ và làm giảm hiệu quả của công nghệ ngăn ngừa ố vàng đã được tích hợp trong sản phẩm

Bộ lọc khử mùi (Thực hiện 1 tháng/1 lần)

- 1 Ngắt cầu dao trên bảng phân phối điện về OFF
- 2 Tháo bộ lọc khử mùi
 - Giữ chốt và kéo ra ngoài
 - Không được kéo quá mạnh (Làm vậy có thể gây hỏng hóc)

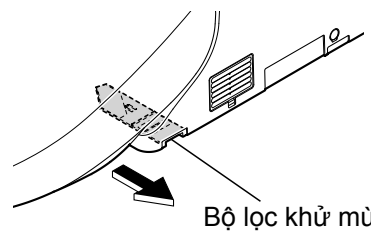

- 3 Làm sạch bằng dụng cụ chẳng hạn như bàn chải đánh răng
 - Khi rửa bằng nước, phải để khô hoàn toàn sau đó mới được lắp lại

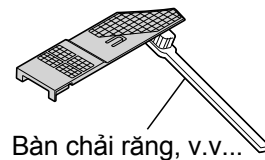

- 4 Lắp bộ lọc khử mùi
 - Ấn vào cho đến khi nghe thấy tiếng "tách"

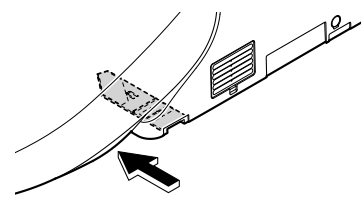

- 5 Bật cầu dao trên bảng phân phối điện về ON
 - Đèn POWER LED sáng

Bảo dưỡng

Khe hở giữa nắp và bệ ngồi (Thực hiện 1 tháng 1 lần)

Nắp bàn cầu có thể được tháo để vệ sinh hoàn toàn

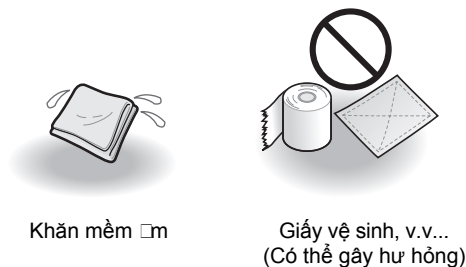

- 1** Ngắt cầu dao trên bảng phân phối điện về OFF
- 2** Tháo nắp bàn cầu
 - A: Kéo phía bên trái ra ngoài
 - B: Tháo trục quay ra khỏi lỗ và kéo lên
 - C: Tháo phía bên phải
- 3** Lau sạch bằng khăn mềm vắt kiệt nước
- 4** Lắp lại nắp bàn cầu
 - D: Lắp chốt và trục quay phía bên phải.
Nhẹ nhàng kéo nắp về phía trước.
 - A: Trong khi kéo phía bên trái ra,
 - E: Gắn trục quay vào lỗ trên gối đỡ.
Cẩn thận không bị kẹp ngón tay
- 5** Bật cầu dao trên bảng phân phối điện về ON
 - Đèn POWER LED sáng
- 6** Mở và đẩy nắp bàn cầu để kiểm tra việc gắn lắp sau đó gắn bệ ngồi vào bàn cầu.

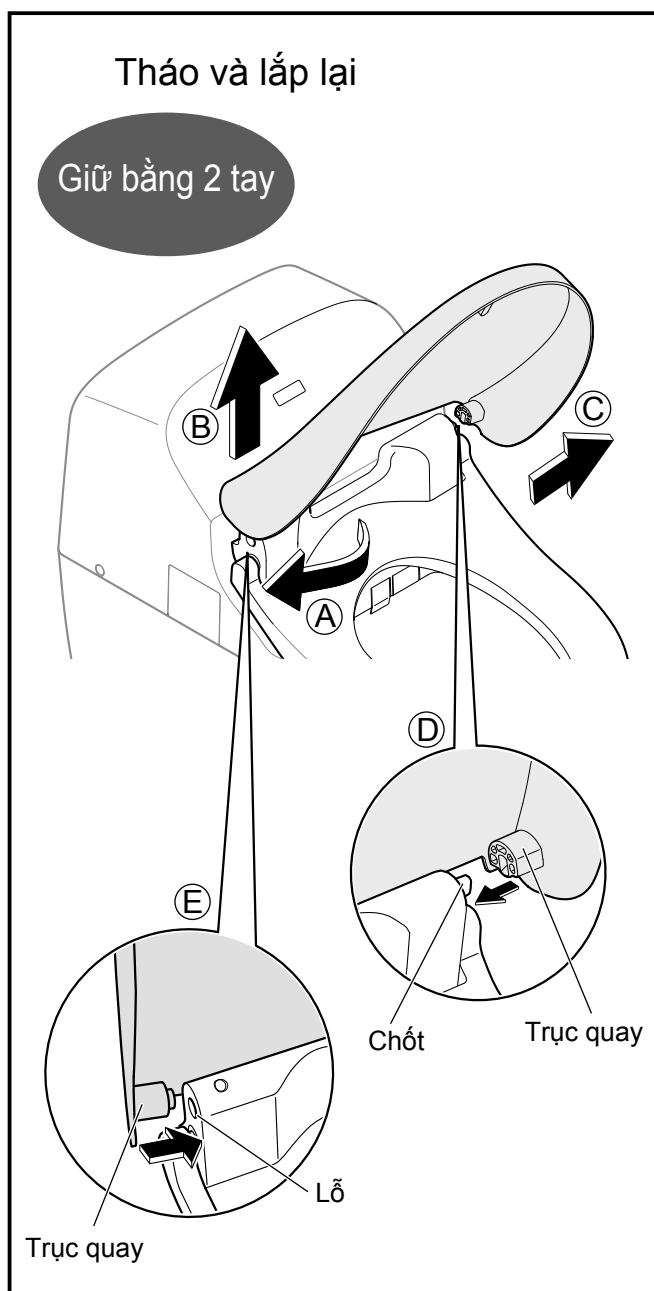

Vòi rửa (thực hiện hàng tháng) <Vệ sinh vòi rửa> nếu bạn thấy bẩn



Khăn mềm ẩm

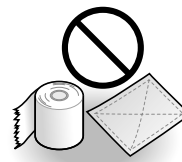

Giấy vệ sinh, v.v...
(Có thể gây hư hỏng)

1

Kéo dài vòi rửa

- Thực hiện bằng cách bấm nút phía sau điều khiển từ xa

(1) Ấn [MENU].

(2) Ấn  để lựa chọn

"CLEANING". Ấn [ENTER].

(3) Ấn  để lựa chọn "WAND
CLEANING MODE ON/OFF"

Ấn [ENTER].

- Vòi rửa đi ra và xịt nước để vệ sinh.
- Vòi rửa sẽ tự động thu vào sau khoảng 5 phút.

2

Lau bằng khăn mềm vắt kiệt nước

- Không kéo, đẩy hoặc ấn vòi rửa quá mạnh
(Làm như vậy có thể gây hư hỏng.)

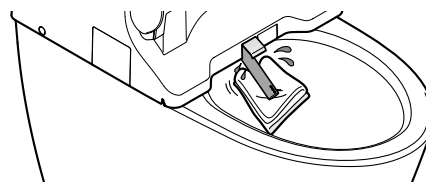

3

Ấn [STOP] trên mặt trước của điều khiển từ xa.

- Vòi rửa thu vào

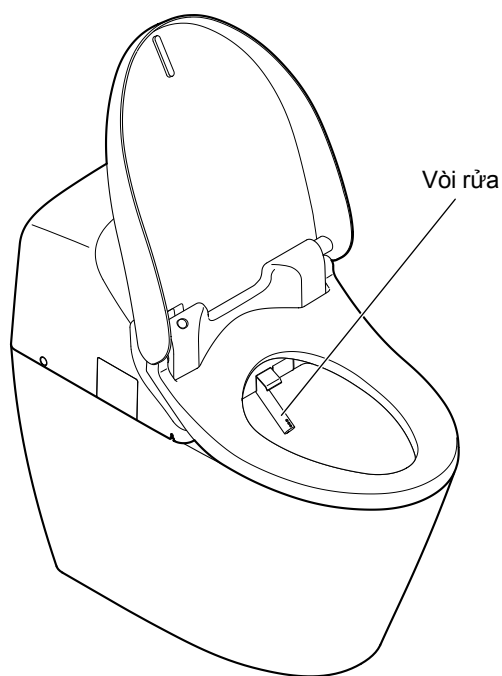
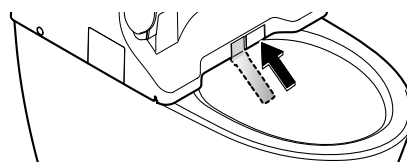

Bảo dưỡng

Van xả lọc nước (Thực hiện mỗi 6 tháng 1 lần) <Nếu như bạn thấy áp lực nước trở nên yếu>

1 Đóng van khóa nước

- Ngừng cấp nước

⚠️ Chú ý



Không tháo van xả lọc nước trong khi van khóa nước đang mở.
(Nếu không nước sẽ chảy ra ngoài)

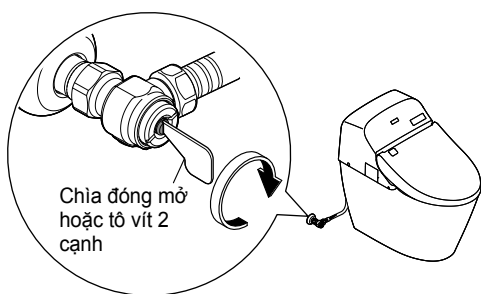

2 Cho vòi rửa thò ra

- Thực hiện bằng cách bấm nút ở mặt sau điều khiển từ xa

- (1) Ấn [MENU].
- (2) Ấn để lựa chọn "CLEANING". Ấn [ENTER].
- (3) Ấn để lựa chọn "WAND CLEANING MODE ON/OFF".
Ấn [ENTER] để vòi rửa kéo dài ra
Ấn [ENTER] lần nữa để vòi rửa thu lại
(Giảm áp lực từ ống cấp nước)

3 Ngắt cầu dao trên bảng phân phối điện về OFF

4 Tháo nắp và van xả lọc nước

- Nới lỏng bằng tô vít 2 cạnh sau đó kéo ra

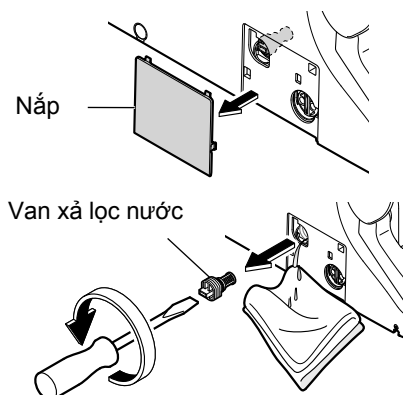

5 Làm sạch bằng dụng cụ chằng hạn như bàn chải đánh răng

- Đồng thời, làm sạch các bụi bẩn bên trong lỗ của van xả lọc nước

6 Lắp lại van xả lọc nước và nắp

- Đưa van xả lọc nước vào và vặn chặt bằng tô vít 2 cạnh

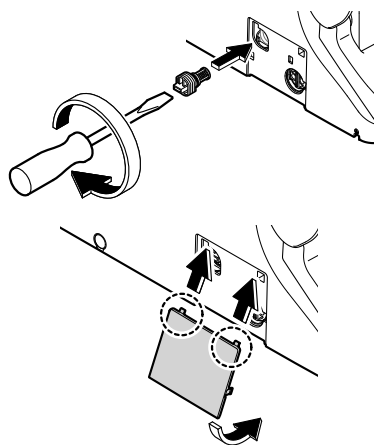

7 Bật cầu dao trên bảng phân phối điện về ON.

- Đèn POWER LED sáng

8 Mở van khóa nước

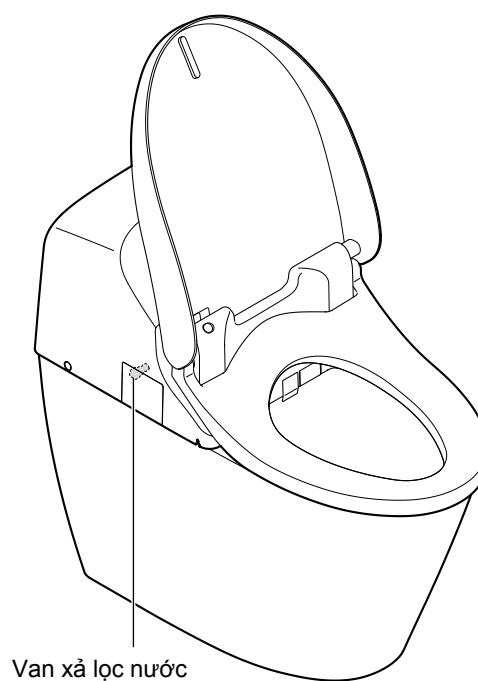

Bảo dưỡng

Lọc nước (Bàn cầu) (Thực hiện mỗi 6 tháng 1 lần)

1 Đóng van khóa nước

- Ngừng cấp nước

⚠️ Chú ý



Không tháo van xả lọc nước trong khi van khóa nước đang mở.
(Nếu không nước sẽ chảy ra)

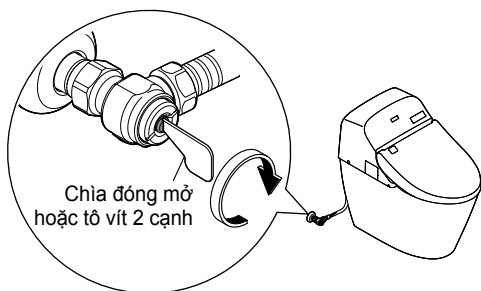

2 Cho vòi rửa thò ra

- Thực hiện bằng cách bấm nút ở mặt sau điều khiển từ xa

- (1) Ấn [MENU].
- (2) Ấn để lựa chọn "CLEANING". Ấn [ENTER].
- (3) Ấn để lựa chọn "WAND CLEANING MODE ON/OFF". Ấn [ENTER] để vòi rửa thò ra. Ấn [ENTER] lần nữa để vòi rửa thu vào.
(Giảm áp lực từ ống cấp nước)

3 Ngắt cầu dao trên bảng phân phối điện về OFF

4 Nới lỏng nắp của bộ lọc nước để tháo bộ lọc ra

- Sử dụng chìa đóng mở

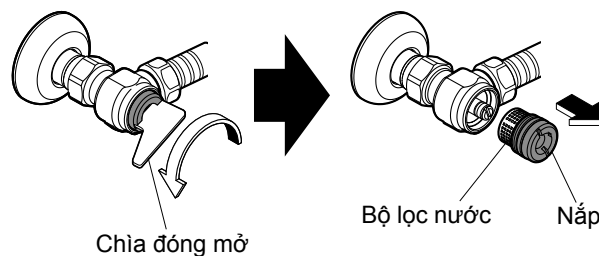

5 Tháo bộ lọc nước khỏi nắp và làm sạch bằng bàn chải đánh răng hoặc dụng cụ tương tự

- Không sử dụng chất tẩy rửa
- Không tác dụng lực quá mạnh lên bộ lọc nước (có thể gây biến dạng)
- Thay thế bộ lọc nếu nó quá bẩn hoặc bị tắc

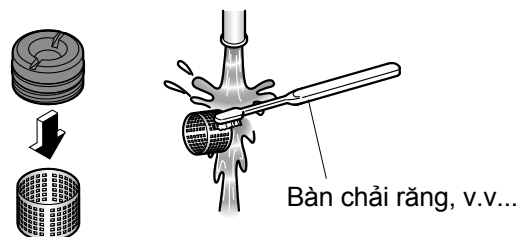

6 Lắp bộ lọc vào nắp



7 Lắp nắp của bộ lọc vào vị trí cũ và vặn chặt bằng chìa đóng mở

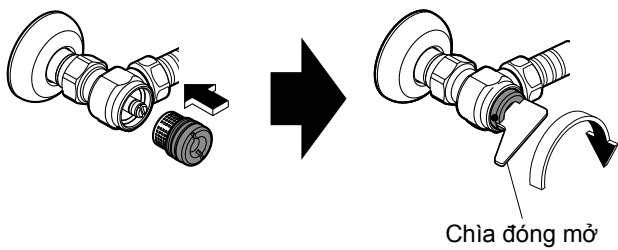

8 Mở van khóa nước

- Kiểm tra xem van xả lọc nước hoặc các ống nối có bị rò không

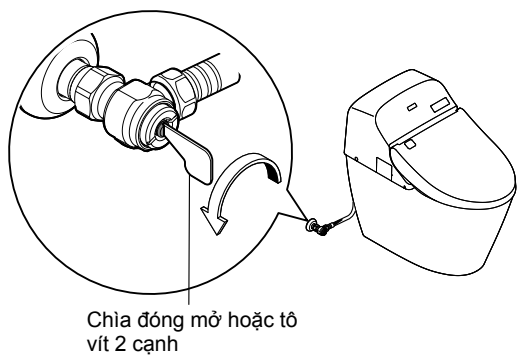

9 Bật cầu dao trên bảng phân phối điện về ON

- Đèn POWER LED sáng

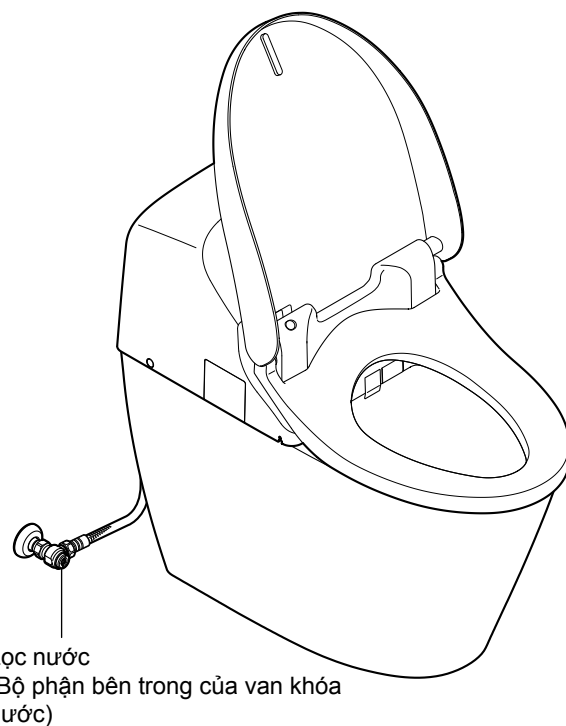

Thay đổi cài đặt

Danh sách cài đặt

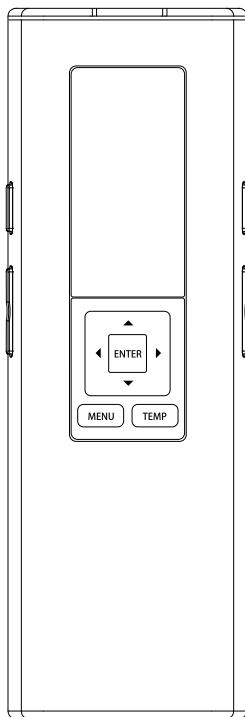



		Loại cài đặt
CHỨC NĂNG TỰ ĐỘNG	XẢ TỰ ĐỘNG	XẢ TỰ ĐỘNG
		THỜI GIAN CHỜ XẢ TỰ ĐỘNG
	TỰ ĐỘNG ĐÓNG MỞ	ĐÓNG/MỞ TỰ ĐỘNG
		THỜI GIAN ĐÓNG TỰ ĐỘNG
		THỜI GIAN MỞ TỰ ĐỘNG
		BỆ NGỒI/NẤP
	VỆ SINH	PHUN SƯƠNG TRƯỚC
KHỬ MÙI		
CÀI ĐẶT KHÁC	BÍP	
	CHỐNG ĐÓNG BĂNG	
	KHÓA CÀI ĐẶT	
	KHÓA CÀI ĐẶT CÁ NHÂN	

		Cài đặt có sẵn Chữ đậm: cài đặt ban đầu	Trang
	• Chọn hay không chọn cài đặt tự động làm sạch bàn cầu tự động.	ON / OFF	Trang 36
	• Thay đổi lượng thời gian trước khi bàn cầu xả nước tự động	5SEC / 10SEC / 15SEC	
	• Chọn hay không chọn cài đặt mở nắp tự động.	ON / OFF	Trang 38
	• Thay đổi lượng thời gian trước khi nắp/ bệ ngồi đóng tự động	25SEC / 90SEC	
	• Thay đổi lượng thời gian sau khi nắp/ bệ ngồi mở tự động cho tới khi đóng bằng tay	15SEC / 30SEC / 90SEC	Trang 40
	• Tự động mở và đóng nắp đậy/ Tự động mở và đóng bệ ngồi và nắp đậy.	LID / SEAT · LID	
	• Chọn hay không chọn tự động phun sương vào lòng bàn cầu	ON / OFF	Trang 42
	• Chọn hay không chọn cài đặt tự động khử mùi khi bắt đầu ngồi lên bệ ngồi.	ON / OFF	
	• Chọn hoặc không chọn cài đặt tiếng bíp	ON / OFF	Trang 44
	• Chọn hay không chọn xối nước ngắt quãng tự động vào bàn cầu và bộ nắp rửa để chống đóng băng	ON / OFF	
	• Chọn hoặc không chọn khóa cài đặt	ON / OFF	Trang 46
	• Chọn hoặc không chọn khóa cài đặt cá nhân.	ON / OFF	



Thay đổi cài đặt

AUTO FLUSH

1  Ấn [MENU].

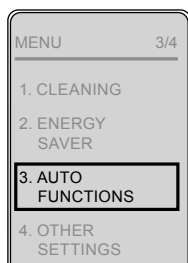
2  Ấn  để lựa chọn "AUTO FUNCTIONS" sau đó ấn [ENTER].



3  Ấn  để lựa chọn "AUTO FLUSH" sau đó ấn [ENTER].

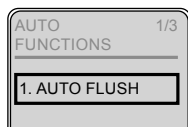

Chọn hay không chọn cài đặt tự động làm sạch bồn cầu tự động.

XẢ TỰ ĐỘNG

Thay đổi lượng thời gian trước khi bồn cầu xả nước tự động

THỜI GIAN CHỜ XẢ TỰ ĐỘNG

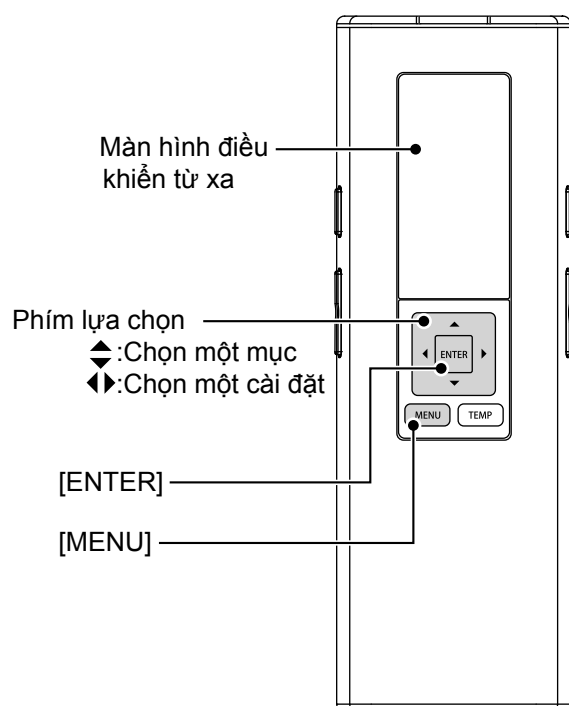

Các mục hiển thị trên màn hình

1. AUTO FLUSH (Xả tự động)

2. AUTO FLUSH WAITING TIME (Thời gian chờ xả tự động)

4



Ấn để lựa chọn "AUTO FLUSH".



5



Ấn để lựa chọn "ON/OFF" sau đó ấn [ENTER].

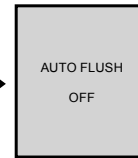
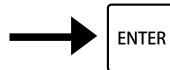
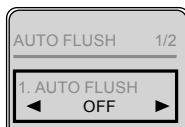

(Để quay lại → MENU)

4



Ấn để lựa chọn "AUTO FLUSH WAITING TIME".



5



Ấn để lựa chọn "5 SEC/10 SEC/15 SEC" sau đó ấn [ENTER].

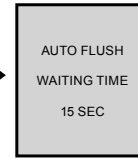
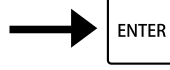



(Để quay lại → MENU)

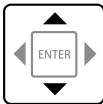

Thay đổi cài đặt

TỰ ĐỘNG MỞ/ĐÓNG

1  Ấn [MENU].

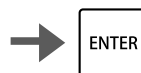
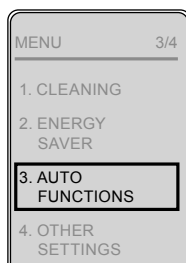
2  Ấn  để lựa chọn "AUTO FUNCTIONS" sau đó ấn [ENTER].



3  Ấn  để lựa chọn "AUTO OPEN/ CLOSE" sau đó ấn [ENTER].

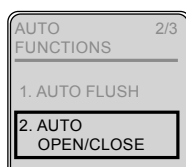

Chọn hoặc không chọn đóng mở nắp đậy tự động

TỰ ĐỘNG MỞ/ĐÓNG

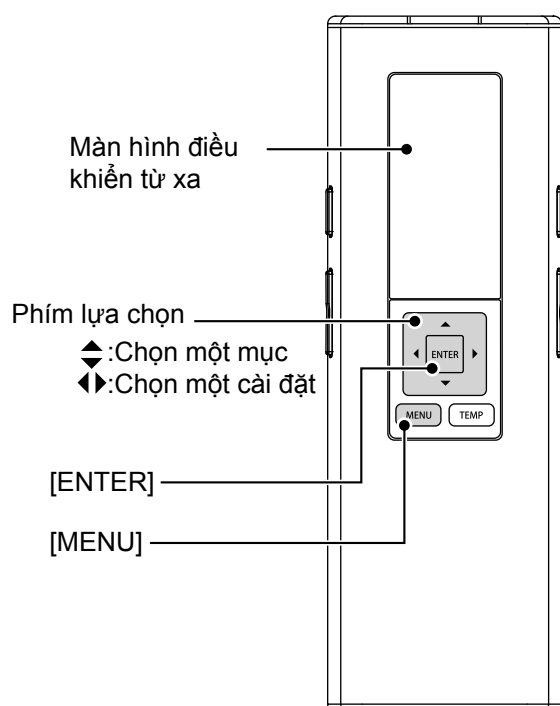

Thay đổi thời gian trước khi tự động đóng nắp đậy/ bệ ngồi

THỜI GIAN CHỜ ĐÓNG TỰ ĐỘNG



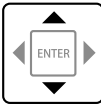

Các mục hiển thị trên màn hình

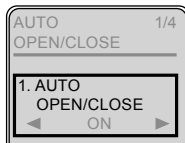

1. AUTO OPEN/CLOSE Tự động mở/đóng
2. AUTO CLOSE WAITING TIME Thời gian chờ đóng tự động
3. AUTO OPEN WAITING TIME Thời gian mở tự động
4. SEAT/LID Bệ ngồi/nắp

4  Ấn  để lựa chọn "AUTO OPEN/ CLOSE".



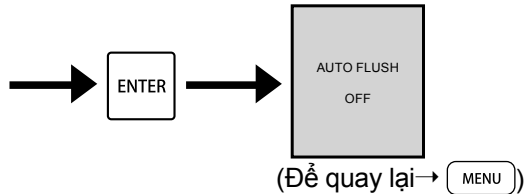
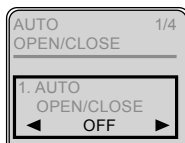

5  Ấn  để lựa chọn "ON/OFF" sau đó ấn [ENTER].

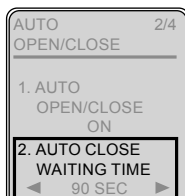

4  Ấn  để lựa chọn "AUTO CLOSE WAITING TIME".

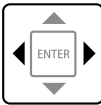

5  Ấn  để lựa chọn "25SEC / 90SEC" sau đó ấn [ENTER].
*1

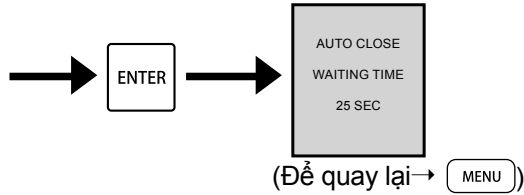
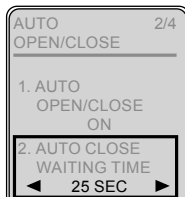



*1 Khi cài đặt 25 giây, nắp/bệ ngồi sẽ không mở/đóng tự động trong khoảng 15 giây sau khi đóng tự động

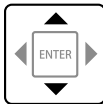

Thay đổi cài đặt

TỰ ĐỘNG MỞ/ĐÓNG

1  Ấn [MENU].

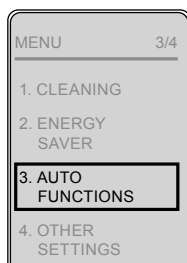
2  Ấn  để lựa chọn "AUTO FUNCTIONS" sau đó ấn [ENTER].

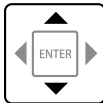

3  Ấn  để lựa chọn "AUTO OPEN/CLOSE" sau đó ấn [ENTER].

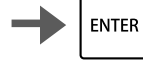
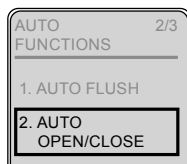

Thay đổi khoảng thời gian tự động mở (Sau khi đóng bằng tay)

THỜI GIAN CHỜ MỞ TỰ ĐỘNG

Automatically open and close the toilet lid only/
Automatically open and close the toilet seat and toilet lid

SEAT/LID

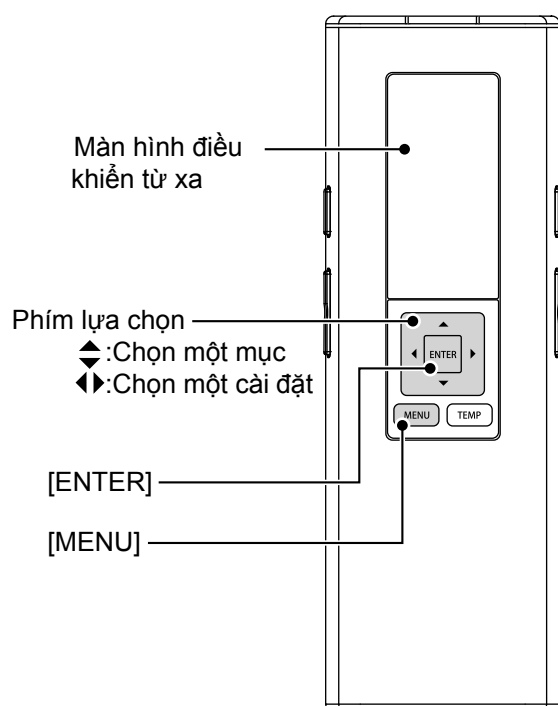

Các mục hiển thị trên màn hình

1. AUTO OPEN/CLOSE Tự động mở/đóng
2. AUTO CLOSE WAITING TIME Thời gian chờ đóng tự động
3. AUTO OPEN WAITING TIME Thời gian mở tự động
4. SEAT/LID Bộ ngồi/nấp

4



Ấn **↕** để lựa chọn "AUTO OPEN WAITING TIME".

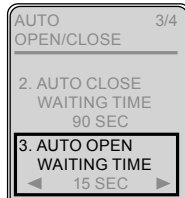

5



Ấn **↔** để lựa chọn "15SEC / 30SEC / 90SEC" sau đó ấn [ENTER].

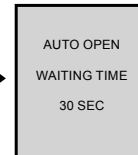
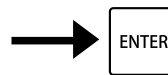
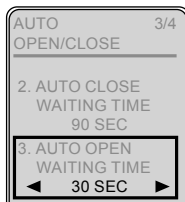

(Để quay lại **MENU**)

4



Ấn **↕** để lựa chọn "SEAT/ LID".

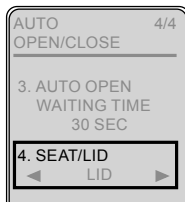

5



Ấn **↔** để lựa chọn "LID / SEAT·LID" sau đó ấn [ENTER].

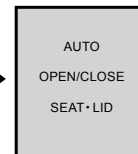
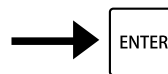





(Để quay lại **MENU**)

Thay đổi cài đặt

VỆ SINH

1  Ấn [MENU].

2  Ấn  để lựa chọn "AUTO FUNCTIONS" sau đó ấn [ENTER].

3  Ấn  để lựa chọn "CLEANING" sau đó ấn [ENTER].

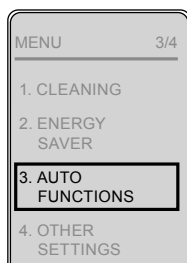

ENTER

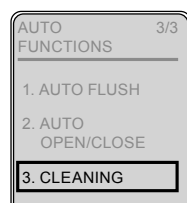

ENTER

Chọn hay không chọn tự động phun sương vào lòng bàn cầu

PHUN SƯƠNG TRƯỚC

Chọn hay không chọn cài đặt tự động khử mùi khi bắt đầu ngồi lên bệ ngồi.

BỘ KHỬ MÙI

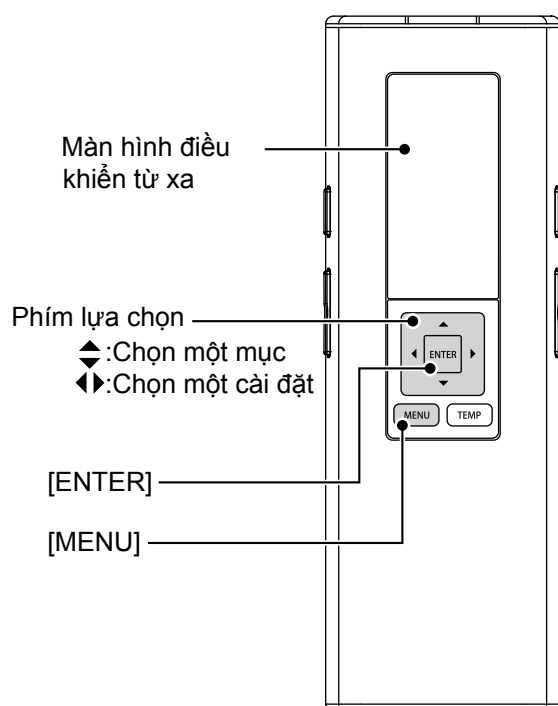

Các mục hiển thị trên màn hình

1. PRE-MIST Phun sương trước
2. DEODORIZER Khử mùi

4



Ấn để lựa chọn "PRE-MIST".



5



Ấn để lựa chọn "ON/OFF" sau đó ấn [ENTER].

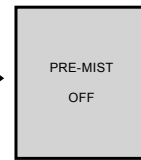
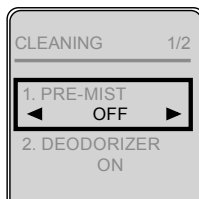

(Để quay lại → MENU)

4



Ấn để lựa chọn "DEODORIZER".

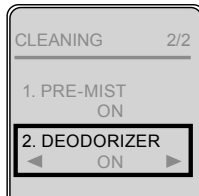

5



Ấn để lựa chọn "ON/OFF" sau đó ấn [ENTER].

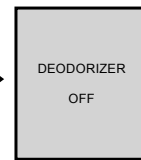
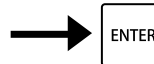



(Để quay lại → MENU)

Thay đổi cài đặt

CÀI ĐẶT KHÁC

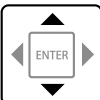
1  Ấn [MENU].

2  Ấn  để lựa chọn "OTHER SETTINGS" sau đó ấn [ENTER].

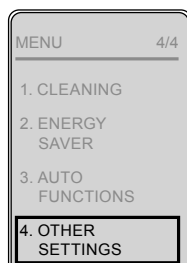

Chọn hoặc không chọn
tiếng bíp
BÍP

Cài đặt có hay không tự
động xối nước cho bàn cầu
và bộ nắp & bệ ngồi tại các
khoảng thời gian cố định để
phòng ngừa đóng băng
(Trang 50)

**CHỐNG ĐÓNG
BĂNG**

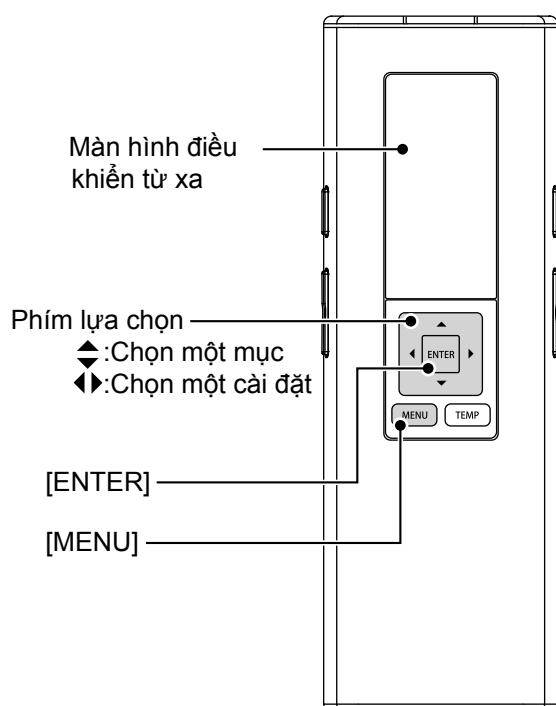

Các mục hiển thị trên màn hình

1. BEEP Bíp
2. ANTI FREEZING Chống đóng băng
3. SETTING LOCK Khóa cài đặt
4. PERSONAL SETTING LOCK Khóa cài đặt cá nhân

4



Ấn để lựa chọn "BEEP".

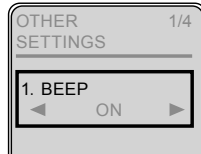

5



Ấn để lựa chọn "ON/OFF" sau đó ấn [ENTER].

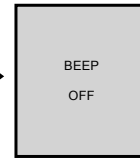
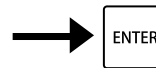
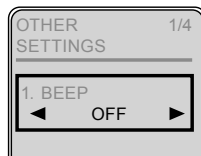

(Để quay lại → MENU)

4



Ấn để lựa chọn "ANTI FREEZING".



5



Ấn để lựa chọn "ON/OFF" sau đó ấn [ENTER].

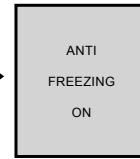
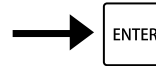
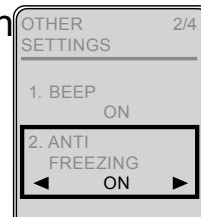



(Để quay lại → MENU)

Thay đổi cài đặt

CÀI ĐẶT KHÁC

1  Ấn [MENU].

2  Ấn  để lựa chọn "OTHER SETTINGS" sau đó ấn [ENTER].

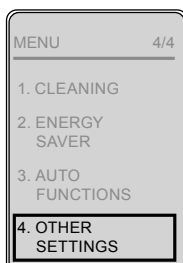

Lựa chọn có hay không sử dụng khóa cài đặt

KHÓA CÀI ĐẶT

Lựa chọn có hay không sử dụng khóa cài đặt cá nhân

KHÓA CÀI ĐẶT CÁ NHÂN

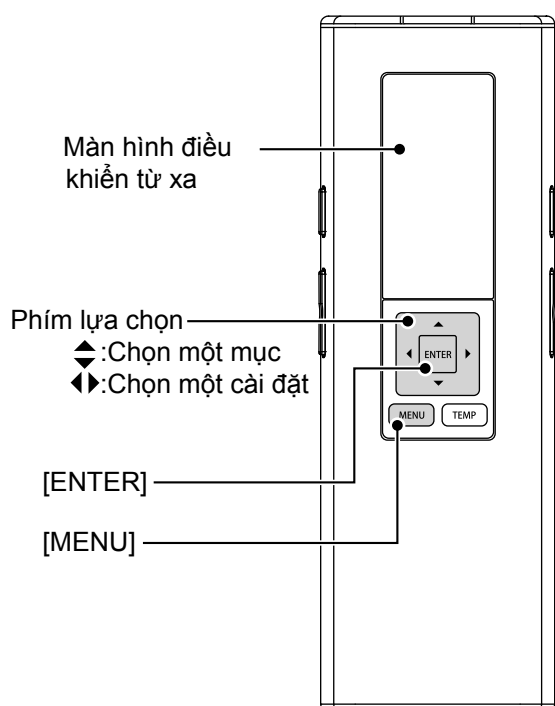

Các mục hiển thị trên màn hình

1. BEEP Bíp
2. ANTI FREEZING Chống đóng băng
3. SETTING LOCK Khóa cài đặt
4. PERSONAL SETTING LOCK Khóa cài đặt cá nhân

3 Ấn  để lựa chọn "SETTING LOCK".



4 Ấn  để lựa chọn "ON/OFF" sau đó ấn [ENTER].

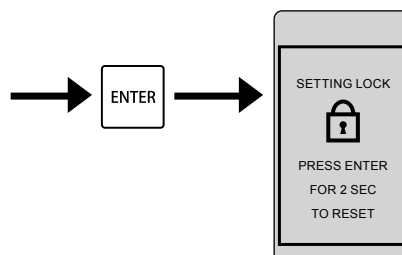

5 Kiểm tra hiển thị trên màn hình





Màn hình hiển thị khi khóa cài đặt

Cách hủy khóa cài đặt:
Ấn [ENTER] trong 2 giây hoặc lâu hơn

*Nếu bạn muốn khóa lại sau khi hủy, bạn có thể thiết lập lại cài đặt

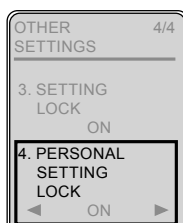
3 Ấn  để lựa chọn "PERSONAL SETTING LOCK".



4 Ấn  để lựa chọn "ON/OFF" sau đó ấn [ENTER].

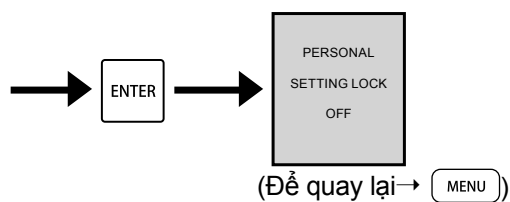
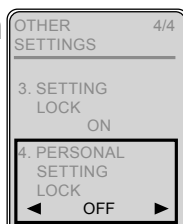

Cần làm gì?

Nếu không có nước do mất điện hay mất nước

■ Bạn có thể xả bồn cầu bằng tay gạt (dùng để xả trong trường hợp mất điện)

1 Kéo tay gạt ở bên phải thân chính của Washlet

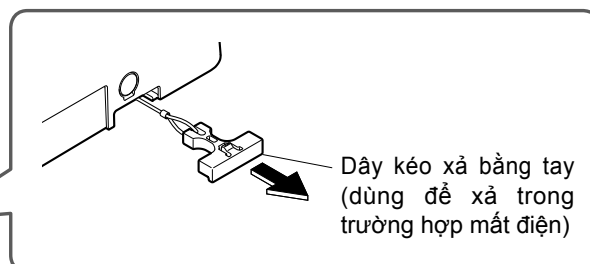
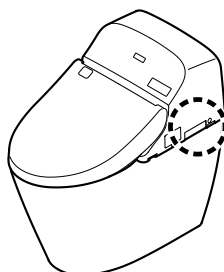

2 Kéo tay gạt trong 4 giây hoặc lâu hơn

- Kéo tay gạt để xả bồn cầu. Khi xả xong (sau khoảng 4 giây), thả tay gạt

- * Khi kết nước đang trong quá trình hồi lại nước (đạt lượng nước tối đa trong khoảng 60 giây), bạn không thể xả nước vào bồn cầu. Hãy đợi ít nhất 60 giây sau đó xả lại một lần nữa

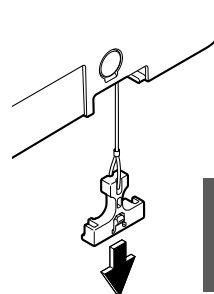

Khoảng 4 giây hoặc lâu hơn

3 Đưa tay gạt về vị trí cũ

Chú ý!

- Khi nguồn điện được khôi phục, hãy đảm bảo phải thực hiện xả nước. (Để ngăn ngừa chất bẩn còn lại trong ống xả.)

Nếu nước không chảy do bị cúp nước

1 Dùng một xô để dội nước.

2 Nếu mực nước thấp sau khi dội, đổ thêm nước. (Chống mùi hôi)

Chú ý!

- Nếu có sự cố với nguồn nước, thiết lập rửa bồn cầu về chế độ "OFF". (Trang 36)
- Khi nguồn nước được phục hồi, đảm bảo tiến hành xả nước (Để ngăn chất thải không đọng lại trong đường ống.)

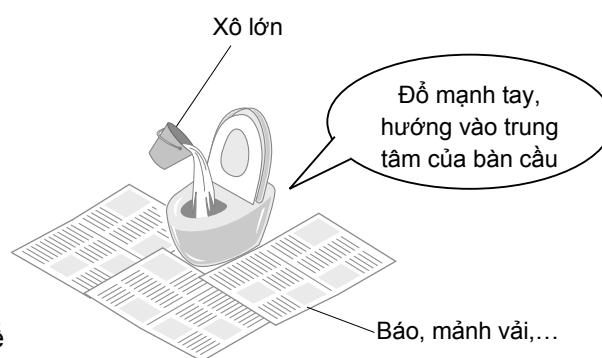

Nếu không thể vận hành với điều khiển từ xa

■ Chức năng xả vẫn có thể thực hiện bằng cách bấm nút xả trên màn hình chính

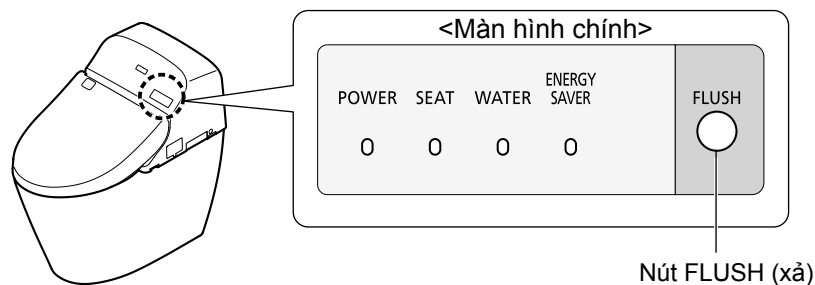

■ Pin có thể đã bị hết.
Thay thế pin mới

● Cách thay pin

- 1** Chuyển cầu dao trên bảng phân phối điện về OFF.
• Đèn POWER LED tắt.
- 2** Tháo điều khiển từ xa khỏi giá treo.
(Trang 12)
- 3** Mở nắp và thay pin AA.
(Trang 12)
- 4** Gắn điều khiển từ xa vào giá treo.
- 5** Bật cầu dao trên bảng phân phối điện về ON.
• Đèn POWER LED sáng

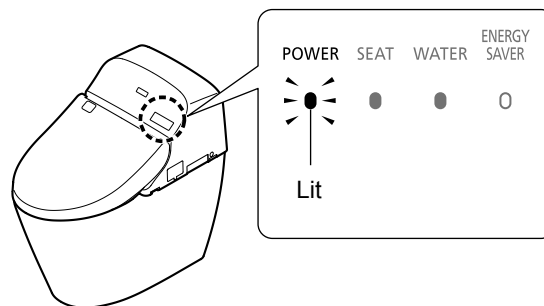

Chú ý!

- Các chức năng đã cài đặt "ON/OFF" chẳng hạn như tiết kiệm năng lượng có thể bị hủy khi thay thế pin. Hãy cài đặt lại lần nữa.

Cần làm gì?

Chống hư hỏng do đóng băng

Khi nhiệt độ môi trường xuống dưới 0°C, hãy tiến hành các biện pháp để chống đóng băng.

Chú ý!

- Khi nhiệt độ môi trường xuống dưới 0°C, đừng sử dụng tính năng tiết kiệm năng lượng (Có thể gây hư hỏng sản phẩm).
- Làm ấm phòng tắm hay tiến hành các biện pháp chống đóng băng sao cho nhiệt độ môi trường không xuống dưới 0°C.
- Trước khi tiến hành công việc, cài đặt "AUTO FUSH"(TỰ ĐỘNG XẢ) (Trang 36) và "AUTO OPEN/CLOSE" (TỰ ĐỘNG MỞ/ ĐÓNG) (Trang 38) về chế độ "OFF".

Cách chống đóng băng (Chế độ động)

Đây là phương pháp tự động xối nước ngắt quãng vào bồn cầu và kết nước vào khoảng thời gian cố định để ngăn ngừa đóng băng

■ Cách cài đặt (Trang 44)

- Bật chế độ chống đóng băng "ANTI FREEZING" thành "ON" bằng điều khiển từ xa

Khi chế độ chống đóng băng ANTI FREEZING được bật, nó hoạt động như sau □

- Đèn POWER LED nhấp nháy.
- Bồn cầu xả ngắt quãng trong khoảng 5 phút.
- Khoảng 50 ml nước chảy ngắt quãng gần vòi rửa trong khoảng 5 phút.
(Vòi rửa vẫn đang thu vào.)

Bồn cầu xả ngắt quãng trong khoảng 5 phút.

Nước chảy ngắt quãng gần vòi rửa trong khoảng 5 phút

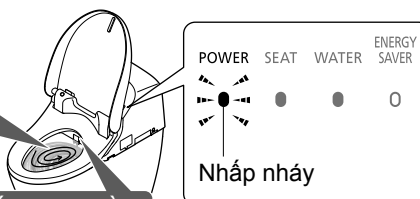

Không sử dụng trong thời gian dài

Nếu bồn cầu đặt tại nơi bạn sẽ không dùng trong thời gian dài, hãy xả sạch nước.

(Nước trong bồn có thể bị nhiễm bẩn và gây kích ứng da hay các vấn đề khác)

(Nước có thể đóng băng và gây hỏng sản phẩm)

Nếu nước có thể bị đóng băng

Nếu nước trong bồn cầu có thể bị đóng băng khi không sử dụng trong thời gian dài, hãy thực hiện các biện pháp chống đóng băng

■ Chống hư hỏng do đóng băng (xem phía trên)

Nếu nước có thể không đóng băng (tiếp)

1

Đóng van khóa nước

- Ngừng cấp nước

2

Ấn [FULL FLUSH] trên điều khiển từ xa

(Tháo nước để xả)

⚠ Chú ý



Không tháo van xả lọc nước trong khi van khóa nước đang mở.

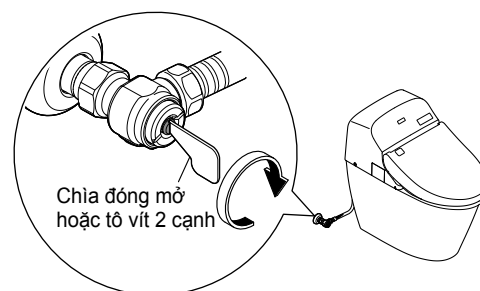

□ Nếu không nước sẽ chảy ra ngoài □



Nếu nước có thể không đóng băng (tiếp)

3 Tháo nước trong ống

- (1) Kéo dài vòi rửa.
- Thực hiện bằng cách bấm nút phía sau điều khiển từ xa

- Ấn [MENU].
- Ấn  để lựa chọn "CLEANING". Ấn [ENTER].
- Use  để lựa chọn "WAND CLEANING MODE ON/OFF".

Ấn [ENTER] để kéo dài vòi rửa.

- Giữ vòi rửa ở trạng thái kéo dài cho đến khi không còn nước chảy ra từ vòi rửa

Ấn [ENTER] lần nữa để vòi rửa thu lại
(Giảm áp suất đường ống cấp nước)

- Tháo phích cắm điện.
- Tháo nắp và van xả long nước.
(Trang 30 Bước 4)
- Sau khi tháo hết nước, lắp lại van xả lọc nước.
(Trang 31 Bước 6)
- Không lắp nắp.

4 Tháo đầu bịt nước

- Nước sẽ chảy ra từ xung quanh vòi rửa (trong khoảng 90 giây)

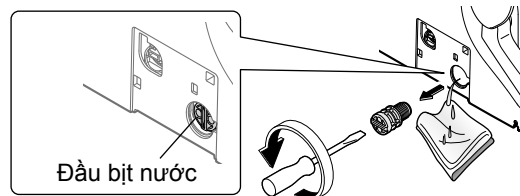

5 Lắp lại đầu bịt nước và nắp

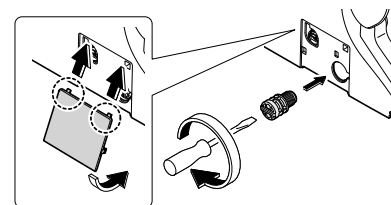

- Cho chất chống đóng băng vào nước trong lòng bàn cầu sẽ giảm nguy cơ bị đóng băng (Dung dịch chống đóng băng không được xả đi mà phải thu hồi lại trước khi sử dụng lại bàn cầu và vớt bỏ)

■ Để sử dụng lại Washlet

- Cần phải cấp lại nước. (Xem bên dưới)

Cấp lại nước

1 Mở van khóa nước

- Kiểm tra xem nước có bị rò rỉ từ các đường ống hay từ bộ nắp và bệ ngồi không.

2 Nếu nguồn điện chưa được bật ON Bật cầu dao trên bảng phân phối điện về ON.

3 Tháo nước từ vòi rửa

- Ấn xuống phần bên phải của bệ ngồi
- Ấn [REAR] trên điều khiển từ xa để tháo nước từ vòi rửa trong khoảng 2 phút
(Sẽ mất khoảng tối đa 1 phút trước khi nước chảy ra. Hứng nước bằng cốc giấy hoặc đồ đựng khác)

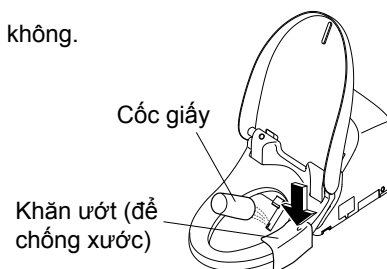

■ Nếu nước còn lại bên trong bị đóng băng và không chảy ra

- Làm nóng bên trong nhà vệ sinh, sau đó làm áp ống cấp nước và van khóa nước bằng khăn thấm nước nóng

Xử lý sự cố

Đầu tiên, hãy thử các biện pháp được mô tả từ trang 53 - 58. Nếu sự cố vẫn còn, hãy tham khảo ý kiến của người lắp đặt, người bán hàng.

Với các trường hợp sau, chuyển cầu dao trên bảng phân phối điện về OFF và sau đó bật lại lần nữa

Nếu các triệu chứng tương tự vẫn còn, liên lạc với bên lắp đặt, người bán hàng

- **Tắt cả các đèn LED đều nhấp nháy**

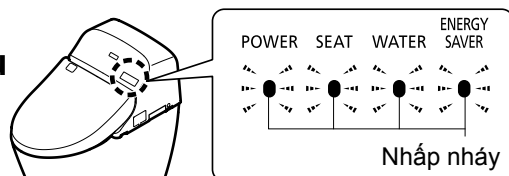

* Bạn không thể xả nước vào bồn cầu cho đến khi đèn dừng nhấp nháy. Làm theo mục "Nếu không có nước do bị cúp điện (trang 48) nếu như bạn cần xả nước"

⚠ CHÚ Ý

! Nếu có rò rỉ nước, đóng van khóa nước lại.

Trước tiên vui lòng kiểm tra

Đèn POWER LED có sáng không?

- **Đèn LED có nhấp nháy trên màn hình chính không?**

→ Chế độ chống đóng băng "ANTI FREEZING" đang được bật. (Trang 44, 50)

- **Cầu dao trên bảng phân phối có được bật lên không?**

→ Kiểm tra xem có mất điện hay cầu dao đã chuyển sang chế độ "OFF".

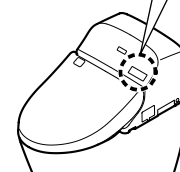
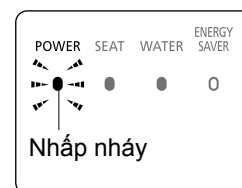

Đèn ENERGY SAVER LED có sáng không?

- **Khi đèn LED này sáng, bộ tiết kiệm năng lượng (trang 22) đang vận hành, do đó nhiệt độ bề bồn cầu có thể được giảm xuống hay bộ sưởi có thể bị tắt.**

Điều khiển từ xa có hoạt động?

- **Có phải điều khiển từ xa đã bị hết pin?**

→ Thay pin. (Trang 49)

- **Thiết bị truyền hay nhận tín hiệu điều khiển từ xa có bị chặn không?**

→ Loại bỏ vật cản, bụi, nước hay các vật chặn khác.

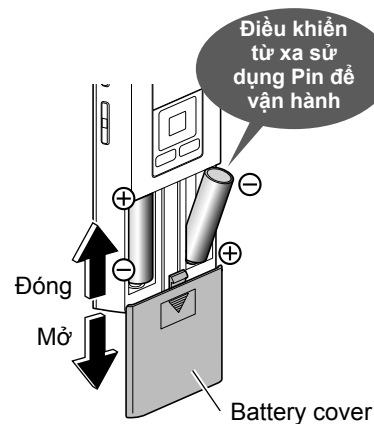

Thiết bị truyền tín hiệu điều khiển từ xa

Thiết bị nhận tín hiệu điều khiển từ xa

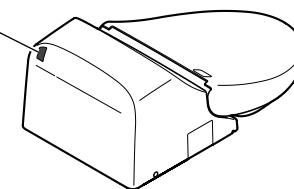

Vệ sinh phía sau và phía sau nhẹ nhàng, vệ sinh phía trước, vòi rửa

Sự cố	Kiểm tra	Trang
Vòi rửa không kéo dài ra (hoặc nước rửa không chảy ra)	<ul style="list-style-type: none"> ● Bạn có ngồi trên bàn cầu trong ít nhất 2 giờ liên tục không? (Nếu có, thiết bị dừng hoạt động để đảm bảo an toàn) → Hãy đứng dậy và sau đó sử dụng lại. 	-
	<ul style="list-style-type: none"> ● Nếu áp suất nguồn nước giảm mạnh, chẳng hạn nếu nước được sử dụng ở nơi khác hay mất nước, chức năng này có thể bị dừng để đảm bảo an toàn → Chuyển cầu dao trên bảng phân phối về chế độ OFF và đợi trong khoảng 10 giây trước khi bật lại lần nữa. Nếu vấn đề này vẫn xuất hiện → Có thể bị hỏng. Liên hệ với cửa hàng để được hỗ trợ. 	-
	<ul style="list-style-type: none"> ● Công tắc bộ ngồi sẽ không bật trừ phi bạn ngồi lên bộ ngồi đúng cách → Ngồi lên bộ ngồi. 	9
	<ul style="list-style-type: none"> ● Bạn có đang dùng tấm bọc bệ bồn cầu, tấm bọc nắp bàn cầu hay bệ ngồi cho trẻ nhỏ không? → Loại bỏ bất kỳ tấm bọc nào. Khi sử dụng bệ ngồi cho trẻ nhỏ hay ghế mềm, hãy tháo ra sau khi dùng 	9
Vòi rửa kéo dài nhưng nước không chảy ra/Áp suất nước rửa yếu	<ul style="list-style-type: none"> ● Có xảy ra mất nước không? → Ấn nút [STOP] và đợi đến khi nguồn nước được khôi phục 	-
	<ul style="list-style-type: none"> ● Van khóa nước có bị đóng lại? 	13
	<ul style="list-style-type: none"> ● Van xả lọc nước có bị tắc không? → Làm sạch bộ lọc. 	30
	<ul style="list-style-type: none"> ● Áp suất nước có được đặt ở mức thấp? 	15
	<ul style="list-style-type: none"> ● Đầu phun nước có bị lỏng không? → Vặn chặt đầu phun nước 	51
Nước phun rửa lạnh	<ul style="list-style-type: none"> ● Nhiệt độ nước được thiết lập về "OFF" hay ở mức thấp? 	20
	<ul style="list-style-type: none"> ● Khi nhiệt độ của nguồn cấp nước hay phòng tắm thấp, nhiệt độ nước có thể thấp trong lần đầu phun nước. 	-
	<ul style="list-style-type: none"> ● Chức năng tiết kiệm năng lượng có đang hoạt động không? <ul style="list-style-type: none"> • Nếu đèn tiết kiệm năng lượng ENERGY SAVER LED đang sáng và đèn nguồn POWER LED tắt trên màn hình chính, tính năng hẹn giờ tiết kiệm năng lượng đang được kích hoạt • Khi bạn ngồi lên bệ ngồi, bộ đun nước sẽ bật lên tạm thời và nước sẽ nóng lên trong khoảng 10 phút → Bạn có thể tắt chức năng tiết kiệm năng lượng từ "ON" sang "OFF". 	22 24
Dừng trong khi đang sử dụng	<ul style="list-style-type: none"> ● Chế độ vệ sinh phía sau, phía sau nhẹ, vệ sinh phía trước hay rộng sẽ tự động dừng lại sau 5 phút sử dụng liên tiếp. 	-
	<ul style="list-style-type: none"> ● Công tắc bệ ngồi có gặp khó khăn trong việc nhận biết không? → Thử ngồi lại. Nếu bạn đứng dậy nhẹ nhàng hay ngồi hướng về phía trước của bệ ngồi, công tắc bệ ngồi có thể tạm thời không thể phát hiện sự hiện diện của bạn. 	9
Nước chảy ra đột ngột từ vòi rửa	<ul style="list-style-type: none"> ● Đèn POWER LED (xanh lá) trên màn hình chính có nhấp nháy không? <ul style="list-style-type: none"> • Chức năng chống đóng băng "ANTI FREEZING (chế độ động)" đang được bật. (Nước chảy ngắt quãng từ gần vòi rửa và xả vào bàn cầu trong khoảng 5 phút) 	44
	<ul style="list-style-type: none"> ● Nước có thể thỉnh thoảng chảy ra xung quanh vòi rửa khi nó kéo dài ra từ bình nước ấm 	15

Xử lý sự cố

Sấy khô bằng khí nóng

Sự cố	Kiểm tra	Trang
Nhiệt độ thiết bị sấy thấp	<ul style="list-style-type: none"> Nhiệt độ có được cài đặt ở mức thấp? 	20
Dừng trong khi đang sử dụng	<ul style="list-style-type: none"> Tính năng này sẽ tự động dừng sau 10 phút sử dụng liên tiếp. Công tắc bộ ngồi có gặp khó khăn trong việc phát hiện không? <ul style="list-style-type: none"> → Thử ngồi lại. Nếu bạn đứng dậy nhẹ nhàng hay ngồi hướng về phía trước của bộ ngồi, công tắc bộ ngồi có thể tạm thời không thể phát hiện sự chuyển động của bạn. 	- 9

Xả nước

Sự cố	Kiểm tra	Trang
Không xả nước	<ul style="list-style-type: none"> Van khóa nước đã được mở hoàn toàn chưa? 	13
	<ul style="list-style-type: none"> Có xảy ra mất điện không? <ul style="list-style-type: none"> → Bạn có thể xả nước vào bồn cầu bằng tay gạt (dùng để xả nước trong trường hợp mất điện). 	48
	<ul style="list-style-type: none"> Có xảy ra cúp nước không? <ul style="list-style-type: none"> → Dùng xô để dội nước 	48
	<ul style="list-style-type: none"> Tất cả các đèn LED trên màn hình chính có nhấp nháy không? <ul style="list-style-type: none"> → Chuyển cầu dao trên bảng phân phối về chế độ OFF và bật lại lần nữa. Nếu vấn đề này vẫn xuất hiện → Có thể bị hỏng. Liên hệ với cửa hàng để được hỗ trợ. 	52
Bồn cầu không xả nước khi ấn nút	<ul style="list-style-type: none"> Bạn có ấn nút này liên tục không? (Sau khi ấn nút xả nước, nó sẽ không hoạt động trong khoảng 20 giây tiếp theo.) Đèn LED trên màn hình chính có nhấp nháy không? <ul style="list-style-type: none"> • Kẹt nước đang đư□ c□p nước (M□t khoảng tối đa □□ giây) 	-
Lòng bồn cầu không tự động rửa hay định thời gian hoãn lại (Tự động làm sạch bồn cầu)	<ul style="list-style-type: none"> "AUTO FLUSH" có được đặt về "OFF" không? → Bật "ON". 	36
	<ul style="list-style-type: none"> Ngay cả khi "AUTO FLUSH" được bật, nó sẽ vẫn không hoạt động trong các trường hợp sau: <ul style="list-style-type: none"> • 60 giây sau khi bồn cầu được xả. → Sau 60 giây, xả bằng điều khiển từ xa • Khi thời gian ngồi trên bộ ngồi từ 6 giây trở xuống. <ul style="list-style-type: none"> → □Xả bằng điều khiển từ xa • Sau khi sử dụng bồn cầu khi đứng và không đi ra khỏi phía trước của bồn cầu <ul style="list-style-type: none"> → Đứng cách bồn cầu khoảng 30 cm trở lên và đợi khoảng 3 giây • Khi nước hay bụi bắn dính vào cảm biến. <ul style="list-style-type: none"> → Loại bỏ bụi bẩn. Công tắc bộ ngồi sẽ không bật trừ phi bạn ngồi lên bộ ngồi đúng cách <ul style="list-style-type: none"> → Ngồi lên bộ ngồi. 	14 14 -
	<ul style="list-style-type: none"> Có thể thay đổi thời gian hẹn giờ tự động vệ sinh bồn cầu. (Sau khoảng 10 giây → sau khoảng 5 đến 15 giây) 	10 9
	<ul style="list-style-type: none"> Có thể thay đổi thời gian hẹn giờ tự động vệ sinh bồn cầu. (Sau khoảng 10 giây → sau khoảng 5 đến 15 giây) 	36
	<ul style="list-style-type: none"> "AUTO FLUSH" có được bật "ON" không? → Bạn có thể tắt nó Công tắc bộ ngồi hay cảm biến thân gặp khó khăn để bật lên hay nhận diện□ <ul style="list-style-type: none"> → Ngồi lại vào bộ ngồi. Nếu bạn nâng hông khỏi bộ ngồi trong khi sử dụng hay ngồi hướng về trước công tắc bộ ngồi có thể không bật lên và do đó chức năng tự động phun rửa có thể được kích hoạt trong khi đang sử dụng <ul style="list-style-type: none"> → Loại bỏ bụi khỏi cảm biến 	36 9
Bồn cầu tự động xả nước	<ul style="list-style-type: none"> Đèn POWER LED (xanh lá) trên màn hình chính có nhấp nháy không□ <ul style="list-style-type: none"> • Chức năng chống đóng băng "ANTI FREEZING" được bật. (Nước chảy ngắt quãng từ vòi rửa và xả vào bồn cầu trong khoảng 5 phút.) 	44 50

Xả nước

Sự cố	Kiểm tra	Trang
Kéo tay gạt (để xả khi mất điện) nhưng nước không xả ra	<ul style="list-style-type: none"> ● Kéo tay gạt (để xả khi mất điện) trong 4 giây hoặc lâu hơn để xả bàn cầu 	48
Chất thải không được xả sạch hoàn toàn	<ul style="list-style-type: none"> ● Van khóa nước có mở hoàn toàn không 	13
	<ul style="list-style-type: none"> ● Bộ lọc nước có bị tắc không? → Vệ sinh bộ lọc. 	32
	<ul style="list-style-type: none"> ● Nút xả hoàn toàn và xả nhẹ nhàng có được sử dụng đúng cách không? <ul style="list-style-type: none"> • Xả hoàn toàn (cho chất thải rắn): lên đến 10 m giấy vệ sinh • Xả nhẹ nhàng (cho chất thải lỏng): lên đến 3 m giấy vệ sinh 	14
	<ul style="list-style-type: none"> ● Việc xả nước có thể gặp khó khăn tùy theo tính gắn kết của chất thải. → Xả nước bàn cầu lần nữa. Nếu bàn cầu không thể sạch bằng cách xả nước, loại bỏ vết bẩn bằng bàn chải hay các dụng cụ tương tự 	-
	<ul style="list-style-type: none"> ● Chất thải có thể sẽ không được xả hoàn toàn khi két nước đang được cấp nước → Khi đèn POWER LED trên màn hình chính sáng và nước đã được đổ đầy vào két, xả bàn cầu 	-
Khối lượng nước xả thay đổi	<ul style="list-style-type: none"> ● Từ ban đầu, khối lượng xả có thể được điều chỉnh tự động. Khối lượng xả có thể không bình thường trong khoảng thời gian đầu. Nó sẽ trở nên bình thường khi việc điều chỉnh hoàn tất 	-
Có cặn trên bề mặt bàn cầu	<ul style="list-style-type: none"> ● Dầu và các bụi bẩn khó thấy khác có thể dính vào bề mặt bàn cầu. → Làm sạch bàn cầu bằng chất tẩy trung tính (không gây ăn mòn) 	27

Bệ và nắp bàn cầu (TỰ ĐỘNG MỞ/ĐÓNG)

Sự cố	Kiểm tra	Trang
Nắp bàn cầu không tự động mở	<ul style="list-style-type: none"> ● Chức năng tự động mở/đóng "AUTO OPEN/CLOSE" có bị tắt "OFF"? → Bật lên 	38
	<ul style="list-style-type: none"> ● Cảm biến chuyển động gặp khó khăn trong việc phát hiện? → Loại bỏ chất bẩn trên cảm biến 	10
	<ul style="list-style-type: none"> ● Ngay cả khi bật "AUTO OPEN/CLOSE" sẽ không hoạt động trong khoảng 15 giây sau khi nắp hoặc bệ ngồi đóng lại <ul style="list-style-type: none"> • Khi nắp được đóng lại bằng tay (Để giúp sản phẩm thân thiện với người dùng hơn, khoảng thời gian được thiết lập từ khi nắp bàn cầu được đóng lại cho đến khi nó được mở ra) → Rời khỏi và đợi khoảng 15 giây trước khi đến gần bàn cầu lại lần nữa, hoặc mở và đóng bằng tay 	-
	<ul style="list-style-type: none"> ● Cảm biến nhận diện có thể gặp khó khăn khi nhiệt độ phòng vượt quá 30°C. → Mở và đóng bằng tay 	9
	<ul style="list-style-type: none"> ● Thời gian chờ tự động mở "AUTO OPEN DELAY" được đặt 30 giây/90 giây? 	40
	<ul style="list-style-type: none"> ● Sau khi bật cầu dao trên bảng phân phối điện về ON, nắp bàn cầu sẽ không tự động mở trong khoảng từ 10 đến 10 giây → Mở và đóng bằng tay 	-
	<ul style="list-style-type: none"> ● Tấm phủ nắp và bệ ngồi có được gắn vào không? → Tháo bỏ tất cả các tấm phủ 	9

Xử lý sự cố

Bệ và nắp bàn cầu (TỰ ĐỘNG MỞ/ĐÓNG)

Sự cố	Kiểm tra	Trang
Nắp bàn cầu không tự động đóng lại	<ul style="list-style-type: none"> ● Chức năng tự động mở/đóng "AUTO OPEN/CLOSE" có bị tắt "OFF"? →Bật lên ● Khi bạn không ngồi trên bệ ngồi bàn cầu, hay khi thời gian ngồi trên bệ ngồi bàn cầu hay đứng trước nó ít hơn 6 giây, bệ ngồi bàn cầu và nắp bàn cầu sẽ đóng lại sau khoảng 5 phút. ● Nếu chúng không tự động đóng lại dù đã bật "AUTO OPEN/CLOSE" về "ON", cảm biến chuyển động có thể đã nhận biết sai →Nếu có vật phản xạ ở phía trước, như gương hay kính, loại bỏ vật đó hay sử dụng tấm màn hay các vật khác để che nó lại. 	38 - 9
Nắp bàn cầu tự động mở	<ul style="list-style-type: none"> ● Cảm biến tiếp xúc trực tiếp với ánh sáng mặt trời? →Đừng để cảm biến tiếp xúc với ánh sáng mặt trời, bởi vì nó có thể khiến cho việc nhận diện trở nên không chính xác. ● Có bộ sườn trong phạm vi nhận diện của cảm biến chuyển động không? →Đừng đặt trong phạm vi nhận diện của cảm biến. ● Bồn tiểu hay chậu rửa cũng được đặt trong nhà vệ sinh phải không? →Cảm biến này có thể phát hiện ai đó đang sử dụng bồn tiểu, khiến nắp bàn cầu đóng hay mở ra. ● Khi cửa nhà vệ sinh mở, cảm biến có thể nhận biết người đi qua trước bàn cầu 	9
Nắp bàn cầu tự động đóng	<ul style="list-style-type: none"> ● Chức năng tự động mở/đóng "AUTO OPEN/CLOSE" có được bật "ON"? →Bạn có thể tắt "OFF". ● Thời gian chờ tự động đóng "AUTO CLOSE DELAY" có được đặt là "25s"? ● Công tắc bệ ngồi sẽ không bật trừ phi bạn ngồi lên bệ ngồi đúng cách →Ngồi lên bệ ngồi. 	38 38 9
Nắp và bệ ngồi bàn cầu mở đồng thời	<ul style="list-style-type: none"> ● Nắp/bệ ngồi "SEAT/LID" có được cài đặt "Tự động mở và đóng nắp và bệ ngồi" không? 	40
Dừng (hay đóng) khi đang mở	<ul style="list-style-type: none"> ● Nếu nắp hay bệ ngồi bàn cầu gặp vật cản trong lần đầu mở sau khi bật ON cầu dao trên bảng phân phối, nó có thể làm dừng (hay đóng) một phần trong lần vận hành tiếp theo. →Loại bỏ vật cản và chuyển cầu dao trên bảng phân phối về chế độ OFF. Bật ON lại sau khoảng 5 giây. Sau đó, ấn nút "MỞ/ĐÓNG (Bệ ngồi)" trên điều khiển từ xa 	14
Thời gian mở thay đổi	<ul style="list-style-type: none"> ● Cảm biến nhận diện có thể gặp khó khăn khi nhiệt độ phòng vượt quá 30°C. Chẩn hạn như vào mùa hè 	9
Không thể mở và đóng bằng điều khiển từ xa	<ul style="list-style-type: none"> ● Nếu nó mở tự động →Kiểm tra xem "Điều khiển từ xa có hoạt động không?" ● Nếu chức năng mở tự động cũng không hoạt động <ul style="list-style-type: none"> • Nắp bàn cầu có thể được gắn không đúng cách. →Gắn lại cho đúng. ● Việc cảm biến phát hiện sai có thể xảy ra khi vận hành dưới đèn huỳnh quang. 	52 28

Bộ bàn cầu và nắp bàn cầu

Sự cố	Kiểm tra	Trang
Bộ ngồi bàn cầu không ấm	<ul style="list-style-type: none"> Nhiệt độ bộ bàn cầu được đặt về "OFF" hay ở mức thấp? 	20
	<ul style="list-style-type: none"> Chức năng tiết kiệm năng lượng có đang được vận hành? <ul style="list-style-type: none"> Chức năng tiết kiệm năng lượng được bật khi đèn ENERGY SAVER LED bật và đèn POWER LED tắt trên màn hình chính Khi bạn ngồi lên bộ ngồi, bộ sưởi bộ ngồi sẽ tạm thời bật lên và bộ ngồi sẽ ấm lên trong khoảng 15 phút → Bạn có thể tắt chức năng tiết kiệm năng lượng về "OFF" nếu nó được bật 	22 24
	<ul style="list-style-type: none"> Bạn có ngồi trong thời gian dài không? Sau khi ngồi khoảng 20 phút, nhiệt độ bắt đầu giảm xuống và sau khoảng 1 giờ, bộ sưởi sẽ bị tắt "OFF". → Đứng lên khỏi bộ ngồi bàn cầu và ngồi lại Bạn có đặt bất kỳ vật gì lên nắp và bộ ngồi không? → Loại bỏ vật đặt trên nắp và bộ ngồi. 	-
	<ul style="list-style-type: none"> Công tắc bộ ngồi sẽ không bật trừ phi bạn ngồi lên bộ ngồi đúng cách → Ngồi lên bộ ngồi. 	9
	<ul style="list-style-type: none"> Tấm phủ nắp và bộ ngồi có được gắn vào không? → Tháo bỏ tất cả các tấm phủ 	9

Bộ tiết kiệm năng lượng

Sự cố	Kiểm tra	Trang
Đèn ENERGY SAVER LED không sáng	<ul style="list-style-type: none"> Bạn có ngắt cầu dao trên bảng phân phối điện, hay có sự cố về điện nào không? Đèn ENERGY SAVER LED trên màn hình chính sẽ tắt khi nguồn điện được bật lại kể cả khi đã bật tính năng tiết kiệm năng lượng (Tính năng này sẽ bật trong khoảng 24 kể từ khi các cài đặt được ghi lại.) 	-
Hẹn giờ tiết kiệm năng lượng không hoạt động	<ul style="list-style-type: none"> Có phải bạn đã thay pin điều khiển từ xa? Hẹn giờ tiết kiệm năng lượng "TIMER ENERGY SAVER" Có thể bị hủy khi thay pin → Cài đặt lại hẹn giờ tiết kiệm năng lượng vào thời gian mà bạn muốn 	24
Tự động tiết kiệm năng lượng không hoạt động	<ul style="list-style-type: none"> Do tính năng này cần mất vài ngày để nhận biết tình trạng sử dụng trước khi khởi động bộ tiết kiệm năng lượng, lượng năng lượng tiết kiệm được có thể sẽ ít tùy thuộc vào mức độ thường xuyên sử dụng → Kiểm tra tính năng tiết kiệm năng lượng 	22

Bộ khử mùi

Sự cố	Kiểm tra	Trang
Bộ khử mùi dường như không hoạt động	<ul style="list-style-type: none"> Bộ khử mùi "DEODORIZER" có bị tắt "OFF"? → Bật về "ON". 	42
	<ul style="list-style-type: none"> Sau khi ngồi xuống, bạn không nghe thấy tiếng vận hành. → Ngồi lại vào bộ ngồi bàn cầu Nếu bạn nghe thấy tiếng vận hành khi bạn ngồi xuống bộ. → Làm sạch bộ lọc khử mùi. 	- 27
Có mùi lạ phát ra	<ul style="list-style-type: none"> Bạn có đang dùng bộ làm mát khí hay bộ khử mùi mà bạn mua riêng không? Làm vậy có thể làm giảm hiệu quả của bộ khử mùi Washlet hay gây ra mùi lạ → Loại bỏ bộ làm mát khí hay bộ khử mùi 	-

Xử lý sự cố

Khác		
Sự cố	Kiểm tra	Trang
Nước rò rỉ ở chỗ nối ống nước	<ul style="list-style-type: none"> Nếu có bất kỳ đai ốc ở chỗ kết nối bị lỏng, cố định chắc chắn lại bằng dụng cụ chuyên dụng. → Nếu nước vẫn không ngừng rò rỉ, đóng van khóa nước và sửa chữa. 	-
Màn hình trên điều khiển từ xa bị tắt	<ul style="list-style-type: none"> Màn hình bị tắt khi không ấn bất kỳ nút nào trên điều khiển từ xa trong khoảng 5 phút hoặc lâu hơn 	12
Bộ phận nắp rửa không ổn định	<ul style="list-style-type: none"> Có khe hở giữa đệm bệ ngồi bàn cầu và bàn cầu để kích hoạt công tắc bệ ngồi. Khi bạn ngồi lên bệ ngồi bàn cầu, bệ ngồi bàn cầu sẽ lún xuống một chút để kích hoạt công tắc bệ ngồi. 	9
Bộ phận nắp rửa gây tiếng ồn	<p>Khi bạn ngồi lên bệ ngồi</p> <ul style="list-style-type: none"> Bạn nghe thấy tiếng vận hành chuẩn bị phun sương trong lòng bàn cầu → Bạn có thể tắt đi 	18 42
Bạn cảm nhận không khí trong lòng bàn cầu khi ngồi trên bệ ngồi	<ul style="list-style-type: none"> Sương được phun vào trong lòng bàn cầu để làm cho chất bẩn khó bám vào khi bạn ngồi trên bệ ngồi. Bạn có thể cảm nhận không khí khi sương được phun vào → Bạn có thể tắt đi 	18 42
Nước bắn ra khi sử dụng bàn cầu	<ul style="list-style-type: none"> Nước trong bàn cầu mà được dùng để khử mùi hôi của chất thải là nguyên nhân gây bắn nước. → Đặt một lớp giấy vệ sinh lên bề mặt của nước có thể làm giảm nước bắn ra. 	-
Khi rửa, bạn nghe thấy tiếng lóc bóc bên dưới sàn nhà	<ul style="list-style-type: none"> Xả nước bàn cầu và kiểm tra âm thanh phát ra từ ống xả. Sử dụng thiết bị để duy trì mức nước cần thiết trong bàn cầu 	-
Khi rửa, bạn nghe thấy tiếng róc rách	<ul style="list-style-type: none"> Khi bàn cầu được xả nước cùng với chất thải, âm thanh này là do không khí, chất thải và nước bị đẩy qua hệ thống 	-
Phải mất thời gian lâu để nước trong két nước cấp lại đầy	<ul style="list-style-type: none"> Van khóa nước đã được mở hoàn toàn chưa? 	13
	<ul style="list-style-type: none"> Bộ lọc nước hoặc van xả lọc nước có bị tắc? → Làm sạch bộ lọc. 	30 32
Có tiếng gió trong ống cấp nước sau khi xả	<ul style="list-style-type: none"> Áp lực cấp nước có thể cao. → Nhẹ nhàng xoay van khóa nước về bên phải cho đến khi không còn nghe thấy tiếng gió nữa 	-

Thông số kỹ thuật

Mục		TCF9433A			
Nguồn điện định mức		AC 220 - 240 V, 50 Hz / 60 Hz			
Công suất tiêu thụ định mức		267 - 312 W			
Loại bộ đun nước nóng		Loại kết nước			
Chiều dài dây điện		1.2 m			
Mức độ chống nước		IPX4			
Thân bàn cầu	Khối lượng xả		Xả hoàn toàn 4.5 L, Xả nhẹ 3.0 L		
	Hệ thống cấp nước		Hệ thống kết nước âm tường		
	Kiểu xả		Xả xoay		
	Kiểu bàn cầu		Thân dài		
	Chống đóng băng (chế độ động)	Khối lượng xả (động)	45 L/h		
Tính năng	Vệ sinh	Khối lượng phun	Vệ sinh phía sau	Xấp xỉ 0.27 - 0.43 L/min (áp suất nước 0.20 MPa)	
			Vệ sinh nhẹ phía sau	Xấp xỉ 0.27 - 0.43 L/min (áp suất nước 0.20 MPa)	
			Vệ sinh phía trước	Xấp xỉ 0.29 - 0.43 L/min (áp suất nước 0.20 MPa)	
		Nhiệt độ nước		Phạm vi nhiệt độ điều chỉnh được: OFF, khoảng 30°C đến 40°C	
		Thể tích bình chứa		0.64 L	
		Công suất bộ gia nhiệt		195 - 232 W	
		Thiết bị an toàn		Cầu chì nhiệt, công tắc ngắt quá nhiệt (loại lưỡng kim tự động hồi lại), công tắc chống chạy không tải	
	Thiết bị chống chảy ngược		Ngắt chân không		
	Bộ sấy khí ẩm	Nhiệt độ khí ẩm*		Phạm vi nhiệt độ điều chỉnh được: khoảng 37°C đến 55°C	
		Lưu lượng luồng khí		Xấp xỉ 0.29 m ³ /phút	
		Công suất bộ gia nhiệt		185- 220 W	
		Thiết bị an toàn		Cầu chì nhiệt	
	Sưởi ấm bề ngồi	Nhiệt độ bề mặt		Phạm vi nhiệt độ điều chỉnh được : OFF, khoảng 28°C đến 36°C (chế độ tự động tiết kiệm năng lượng: khoảng 26°C)	
		Công suất bộ gia nhiệt		45-54 W	
		Thiết bị an toàn		Cầu chì nhiệt	
	Bộ khử mùi	Phương pháp		Khử mùi O ₂	
		Lưu lượng luồng khí		Xấp xỉ 0.16 m ³ /phút	
		Công suất tiêu thụ		Xấp xỉ 5.3 W	
	Áp suất cấp nước		Áp lực nước yêu cầu tối thiểu : 0.05 MPa (động) Áp lực nước yêu cầu tối đa: 0.75 MPa (tĩnh)		
	Nhiệt độ nước cấp		0°C đến 35°C		
Nhiệt độ môi trường		0°C đến 40°C			
Kích thước		W 391 mm × D 728 mm × H 684 mm			
Trọng lượng		Khoảng 48.7 kg (Nắp rửa khoảng 8.7 kg, thân bàn cầu khoảng 40.0 kg)			

* Nhiệt độ quanh đầu ra khí ẩm được đo bởi TOTO.