



For installers

- Please explain the features and operation of the product to the customer.
- If the product will not be used for a long time (like when it is installed in an unoccupied, newly constructed building),
 - Turn off power at the breaker on the distribution board or disconnect the power plug.
 - To avoid leakage, remove the batteries from the remote control.

Para instaladores

- Por favor, explíquelo al cliente las funciones del producto y cómo usarlas.
- Si el producto no se utilizará durante un período prolongado, como en el caso de realizar la instalación en un edificio construido recientemente y que aún está desocupado,
 - Apague el disyuntor del tablero de distribución o desconecte el enchufe de alimentación.
 - Retire las baterías del control remoto para evitar fugas en las baterías.

Pour les installateurs

- Veuillez expliquer les fonctionnalités et le fonctionnement du produit au client.
- Si vous ne comptez pas utiliser le produit pendant une longue période, comme lorsque vous l'installez dans une nouvelle construction encore inoccupée,
 - Désactivez le disjoncteur sur panneau de répartition ou débranchez la fiche d'alimentation.
 - Retirez les piles de la télécommande pour éviter toute fuite des piles.

시공업자님께 드리는 부탁 말씀

- 취급설명서의 보증서에 필요사항을 기입한 후 반드시 고객에게 전해주시시오.
- 제품의 기능, 사용방법에 대해서 사용자에게 설명해 주십시오.
- 신속이나 공사 등으로 고객에게 제품이 전달되기까지 시간이 걸릴 경우;
 - 분전반의 차단기를 OFF로 하거나 전원 플러그를 뽑아 주십시오.
 - 건전지 누액의 누출을 방지하기 위해 리모컨에서 건전지를 분리하여 주십시오.

Dành cho người lắp đặt

- Hãy giải thích cho khách hàng về cách sử dụng và tính năng của sản phẩm.
- Nếu sản phẩm lâu không sử dụng (chẳng hạn như chờ để lắp trong tòa nhà mới)
 - Ngắt điện trên bảng điều khiển hoặc rút phích cắm điện.
 - Nếu áp suất cấp nước thấp thì bàn cầu có thể không xả được.

ถึงผู้ติดตั้ง

- กรุณาอธิบายเกี่ยวกับวิธีการใช้งานและฟังก์ชันของผลิตภัณฑ์ให้แก่ลูกค้าได้รับทราบ
- กรณีที่ไม่มีการใช้งานผลิตภัณฑ์เป็นเวลานาน (เมื่อติดตั้งผลิตภัณฑ์ในอาคารที่เพิ่งสร้างเสร็จและยังไม่มีผู้อยู่อาศัยอยู่)
 - ให้ถอดปลั๊กไฟหรือสับเบรกเกอร์ที่แผงวงจรไฟ (OFF)
 - ถอดแบตเตอรี่ออกจากรีโมตคอนโทรลเพื่อป้องกันไม่ให้สารละลายในแบตเตอรี่รั่วออกมา

TOTO

NEOREST NX

MS902CUMFG(CS902KZU)/
MS903CUMFX(CS903KZU)
CS902 Series/CS903 Series
CS902형
Dòng CS902/ Dòng CS903
CS902 ชุด /CS903 ชุด

Installation Guide / Guía de instalación / Guide d'installation / 시공설명서 / Hướng dẫn lắp đặt / คำแนะนำในการติดตั้ง

Required / Obligatorio / Obligatoire / 반드시 실시 / Bắt buộc / สิ่งที่ต้องทำ	P.2
Safety Cautions Precauciones de seguridad Consignes de sécurité 안전상의 주의 Chú ý về an toàn ข้อควรระวังด้านความปลอดภัย	P.7 P.10 P.14 P.18 P.22 P.26
Precautions before installation Antes de la instalación Avant l'installation 설치 전의 주의 Chú ý trước khi lắp đặt ข้อควรระวังก่อนการติดตั้ง	P.9 P.12 P.16 P.20 P.24 P.28
Included Parts / Partes incluidas / Pièces incluses / 동봉 부품 / Phụ kiện đóng kèm / ชิ้นส่วนที่นำมา	P.30
Required items / Herramientas necesarias / Outils nécessaires / 설치 공구 / Các dụng cụ, vật tư cần chuẩn bị / รายการที่ต้องใช้	P.33
Part diagram / Acerca de las piezas / À propos des pièces de rechange / 각 부분의 설명 / Sơ đồ phụ kiện / แผนภาพชิ้นส่วน	P.34
Installation procedure / Método de instalación / Méthode d'installation / 설치 방법 / Trình tự lắp đặt / ขั้นตอนการติดตั้ง	P.35
Trial run / Puesta en funcionamiento / Mise en service / 시운전 / Vận hành thử / การทดสอบการใช้งาน	P.58

Required
Obligatorio
Obligatoire
반드시 실시
Bắt buộc
สิ่งที่ต้องทำ

Use the protective sheet when installing the toilet bowl. /
Use la lámina protectora al instalar la taza del inodoro. /
Utilisez la plaque de protection lorsque vous installez la cuvette. /

손상 방지 시트를 사용하여 변기를 설치하십시오. /
Sử dụng tấm bảo vệ khi lắp đặt thân cầu. /
กรุณาติดตั้งโถสุขภัณฑ์โดยการใช้แผ่นรองป้องกันรอย

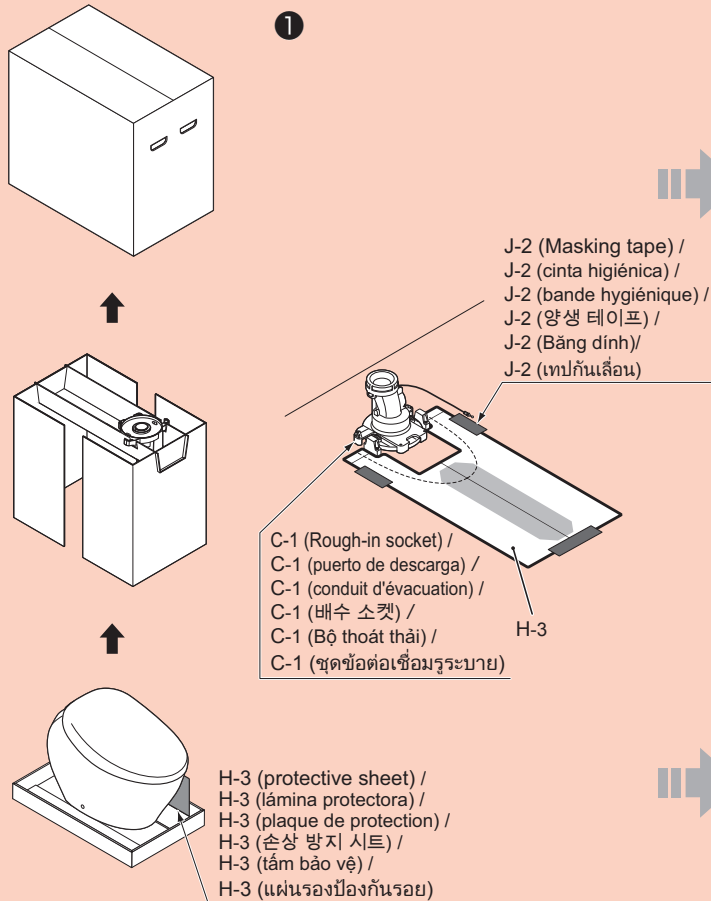

(CS902 Series) /
Serie MS902 /
(Serie CS902) /
Série MS902 /
(Série CS902) /
CS902형 /
Dòng CS902 /
CS902 ชุด

MS902 Series /
(CS902 Series) /
Serie MS902 /
(Serie CS902) /
Série MS902 /
(Série CS902) /
CS902형 /
Dòng CS902 /
CS902 ชุด

MS903 Series /
(CS903 Series) /
Serie MS903 /
(Serie CS903) /
Série MS903 /
(Série CS903) /
Dòng CS903 /
CS903 ชุด

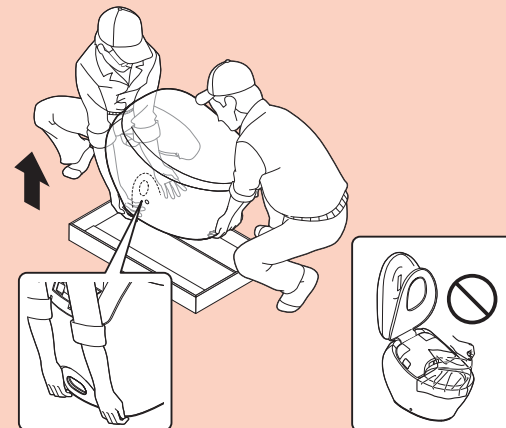
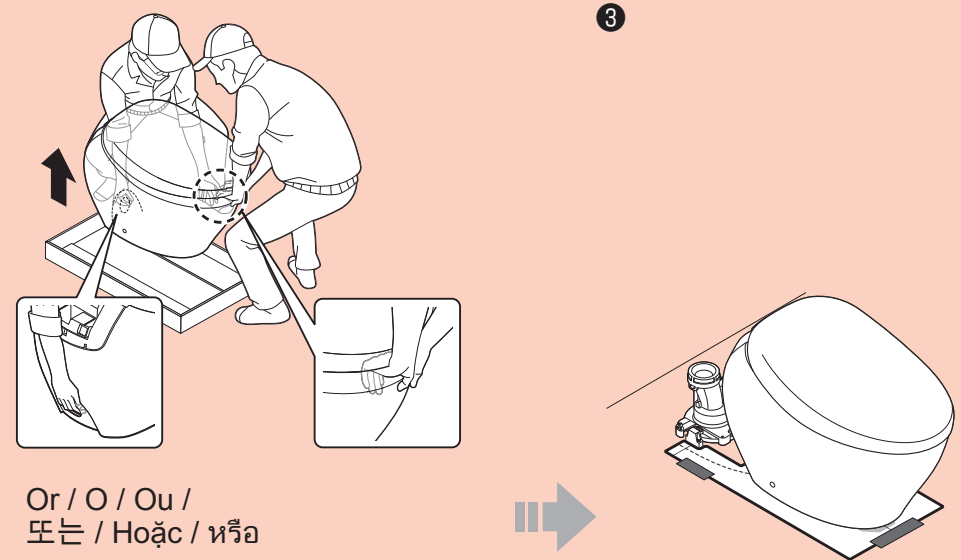

* Refer to "Installation procedure 9 to 19" on pages 40 and 43 for details. /
* Para obtener más información, consulte «Procedimiento de instalación de 9 a 19» en las páginas 40 y 43. /
* Reportez-vous à la « Procédure d'installation 9 à 19 » aux pages 40 et 43 pour obtenir plus de détails. /
※ 자세한 내용은 40~43페이지의 설치 방법 9~19를 참조하십시오. /
* Để biết thêm chi tiết, tham khảo "Trình tự lắp đặt từ 9 đến 19" ở trang 40 đến 43. /
* ดูรายละเอียดที่ "ขั้นตอนการติดตั้ง 9 ถึง 19" ในหน้า 40 และ 43

Required
Obligatorio
Obligatoire
반드시 실시
Bắt buộc
สิ่งที่ต้องทำ

Install the rough-in socket wire to the manual lever. /
Instale el alambre del puerto de descarga en la palanca manual. /
Raccordez le câble d'évacuation au levier de déclenchement. /

배수 소켓에 달린 와이어를 수동 레버에 설치하십시오. /
Nối dây từ bộ thoát thải đến tay kéo xả. /
กรุณาติดตั้งสายลวดของชุดข้อต่อระบายเข้ากับที่ตั้งชักโครกมือ

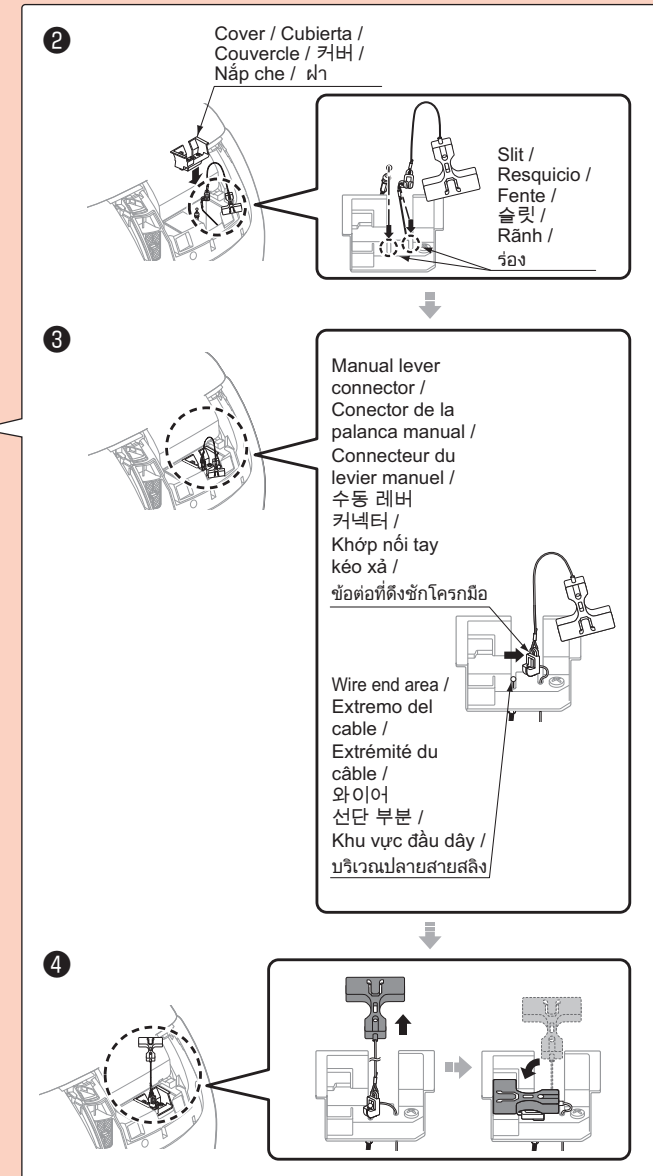
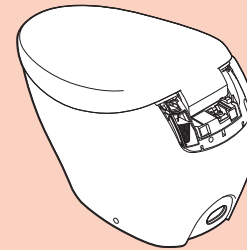
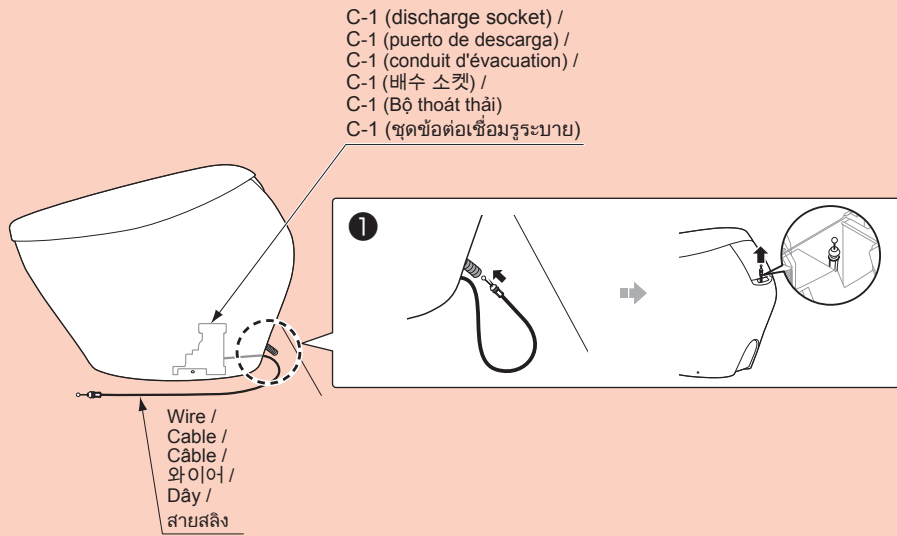

- * Refer to "Installation procedure 22 to 26 " on pages 46 and 51 for details. /
- * Para obtener más información, consulte «Procedimiento de instalación de 22 a 26 » en las páginas 46 y 51. /
- * Reportez-vous à la « Procédure d'installation 22 à 26 » aux pages 46 et 51 pour obtenir plus de détails. /
- ※ 자세한 내용은 46~51페이지의 설치 방법 22~26 을 참조하십시오. /
- * Để biết thêm chi tiết, tham khảo "Trình tự lắp đặt từ bước 22 đến 26 " ở trang 46 đến 51. /
- * ดูรายละเอียดที่ "ขั้นตอนการติดตั้ง 22 ถึง 26 " ในหน้า 46 และ 51

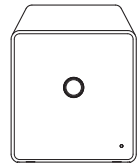

If a body sensor is included:
Si incluye un sensor corporal:
Si un capteur de détection corporelle est inclus :
인체 감지 센서가 동봉되어 있는 경우:
Nếu có cảm biến đóng kèm:
ในกรณีที่มีเซ็นเซอร์ตรวจจذبร่างกาย:

- Combination settings are configured for the top unit and body sensor.
Do not install any sensor other than the included one.
- Los ajustes de combinación están configurados para la unidad superior y el sensor corporal.
No instale ningún sensor que no sea el incluido.
- Les réglages des combinaisons sont configurés pour l'unité supérieure et le capteur de détection corporelle.
N'installez pas de capteur autre que celui qui est inclus.
- 본체와 인체 감지 센서는 세트로 설정 되어 있습니다.
동봉된 센서 이외는 설치하지 마십시오.
- Cài đặt kết nối được định cấu hình cho bộ ngồi và cảm biến cơ thể người.
Không lắp đặt bất kỳ cảm biến nào khác với cảm biến đóng kèm.
- เซ็นเซอร์ตรวจจذبร่างกาย จะถูกประกอบและติดตั้งมากับตัวเครื่อง
กรุณาอย่าติดตั้งเซ็นเซอร์อื่น ๆ ที่ไม่ได้มากับแพ็คเกจ

Example: For remote control No. 12345678 / Ejemplo: Para el mando a distancia n.º 12345678
Exemple : Pour la télécommande n.º12345678 / 예) 리모컨 No.12345678의 경우
Ví Dụ: Với bộ điều khiển từ xa mã 12345678 / ตัวอย่าง: สำหรับรีโมทคอนโทรล หมายเลข 12345678

Rear side of remote control
Lado posterior del mando a distancia
Côté arrière de la télécommande
리모컨 뒷면
Mặt sau của bộ điều khiển từ xa
ด้านหลังรีโมทคอนโทรล

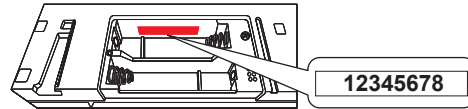

Example. For body sensor No.12345678 / Ejemplo. Para el sensor corporal n.º12345678
Exemple. Pour le capteur de détection corporelle n.º12345678 / 예. 인체 감지 센서 No.12345678
Ví dụ. Đối với cảm biến cơ thể người mã 12345678 / (ตัวอย่าง) กรณีเซ็นเซอร์ตรวจจذبร่างกาย หมายเลข 12345678

Rear side of the body sensor
Parte posterior del sensor corporal
Côté arrière du capteur de détection corporelle
인체 감지 센서 뒷면
Mặt sau của cảm biến cơ thể người
ด้านหลังเซ็นเซอร์ตรวจจذبร่างกาย

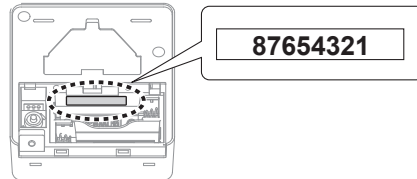

Rear side of the top unit
Parte posterior de la unidad superior
Côté arrière de l'unité supérieure
본체 뒷면 / Mặt sau của bộ ngồi
ด้านหลังตัวเครื่อง

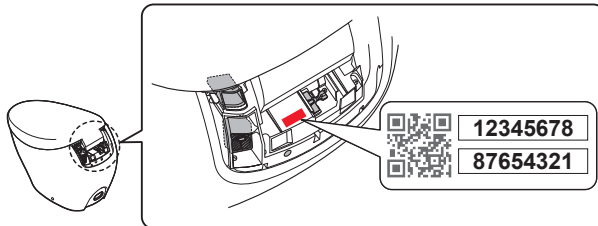

Check the top unit and body sensor No. (8 digits) to verify the combination.

Revise la unidad superior y el sensor corporal n.º (8 dígitos) para verificar la combinación.

Vérifiez le numéro de l'unité supérieure et du capteur de détection corporelle (8 chiffres) pour valider la combinaison.

본체와 인체 감지 센서 번호(8자리)로 세트 구성을 확인하십시오.

Kiểm tra mã của bộ ngồi và cảm biến cơ thể người (8 chữ số) để xác nhận kết nối.

กรุณาตรวจสอบ ว่าตัวตลกซ์กับและเซ็นเซอร์ตรวจจذبร่างกายนั้นถูกเช็คเข้าคู่ตรงกัน ด้วยหมายเลขทั้ง 8 หลัก

EN

For installers

Seat sensor (built-in)

- A label is attached on the seat sensor area.
(It shows the customer where the seat sensor is.)

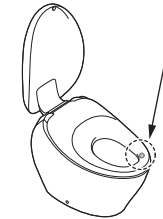

→ Refer to **Remote control mounting**
33 on page 55

- The main unit and remote control are configured as a pair.
Install the included item only.

Example: For remote control No. 12345678

Remote control back side

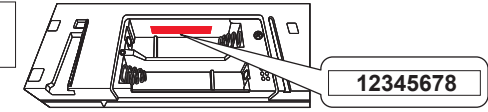

Main unit back side

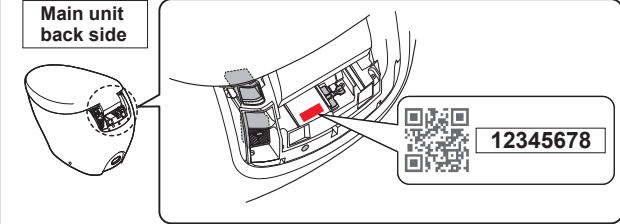

Check the numbers on the main unit and remote control (8 digits) to confirm that they are a pair.

Safety Precautions

Be sure to read these Safety Precautions carefully prior to installation, and always be sure to follow the safety warnings and instructions.



This symbol indicates misuse may result in death or serious injury.



This symbol indicates misuse may result in injury or physical damage.

WARNING

- Do not use this product with any power supply other than the one specified (220 - 240 V AC at 50 Hz/60 Hz (for USA: 120 V AC at 60 Hz; for Hong Kong: 220 V AC at 50 Hz)).
(Doing so may result in heat or fire.)
- Do not use the product when the power cord or power source connection is damaged or the power source connection is loose.
(Doing so may result in electrical shock or fire.)
- Do not install a power connecting part directly beneath a water supply location. Do not allow the water supply hose to touch the power connecting part.
(Condensation may seep into the outlet, resulting in fire or electrical shock.)
- Use only potable water according to the laws and ordinances of the region of use.
Do not use seawater or reclaimed water.
(Doing so may result in skin inflammation or other ailments.)
- Do not install the product on moving vehicles such as boats or RV's.
(Doing so could cause a fire, electric shock, a short circuit, or other malfunctions. The toilet seat, lid, product main body or other part might come loose and fall off, resulting in injury.)
- Do not do anything that may damage the power cord or power source connection.
Do not strike, yank, twist, excessively bend, damage, alter, or heat any power cord or power source connection. Also, do not place anything heavy on, bind or pinch them.
(Using a damaged electrical cord may result in a fire, electrical shock, heat or a short circuit.)
- Do not exceed the rated capacity of your electrical outlets or wiring equipment.*
(Using a single outlet to supply power to many devices by using an extension cord or other adapters may result in fire from excess heat.)
- Do not use this product in environments subject to temperatures of 0 ° or below.
(The toilet may freeze and break, causing injury or leaks that may damage property.)

⚠ WARNING

- **Be sure to plug the power cord (A-3) all the way into the wall socket (A-3-1).**
[If the product does not have a power plug]
Confirm that the power source connection is connected correctly.²
(Doing so may result in electrical shock or fire.)
- **Always use a grounded (3-prong) electrical outlet and that is connected to a ground fault circuit interrupter (30 mA or less).**
- **[Korea, Asia, Oceania, the Middle East, Macau]**
Make sure to waterproof the power plug by using a silicon rubber sealant.¹
(A power plug that has not been waterproofed may cause fire or electric shock.)
¹If the power plug is not waterproof, ask the installer to waterproof it.
- **To unplug, hold the power plug, not the power cord.**¹
Do not unplug by pulling the power cord.¹
(Pulling on the power cord may cause damage and result in fire or heat.)
- **This is an electrical product. Do not locate it anywhere water is likely to get on it. Do not locate the product in a humid environment where water may form on the surface of the product. When using the product in a bathroom, install a ventilation fan or opening, so that the bathroom has sufficient airflow to avoid extreme humidity.**
(Failure to do so may result in electrical shock or fire.)
- **When carrying this product by itself, always hold it by the porcelain section. Carrying it by holding any other section could break the product, causing injury, material damage or a water leak.**
- **If the electric cord is damaged, avoid danger by having the manufacturer's repair department or equivalent specialist replace it.**
- **Always connect the product to the cold water supply.**
(Connecting to hot water supply may result in burns and equipment damage.)
- **When installing this product, comply with the regional codes and standards on installation work.**
- **[Korea, Asia, Oceania, the Middle East, Macau]**
Check that the product is electrically grounded appropriately.
(If a ground is not installed, a breakdown or electrical current leak may result in electrical shock.)
For a ground, use copper wire with a ground resistance of 100 Ω max. and a diameter of 1.6 mm (1/8") min.
¹If there is no ground installed, ask the installer to put in a ground.
- **Confirm that wiring is connected correctly (L terminal: Live, N terminal: Neutral).**
(Incorrect wiring may cause mechanical failure)
- **All-pole disconnection incorporated in the fixed wiring shall be provided.**

¹If the product has a power plug.

²If the product does not have a power plug.

⚠ CAUTION

- **Do not subject the toilet to strong forces or impacts.**
(Otherwise, the toilet may break, causing injury or leaks that may damage property.)
- **Do not lift the product by the toilet seat or toilet lid.**
(Doing so may result in the product main body dislodging, falling and causing injury.)
- **Do not excessively bend the flexible water supply hose, or damage it with cigarette fire, a cutter, etc.**
(Doing so could damage or cause water leaks in the flexible water supply hose that could result in flooding damage to property, such as household belongings.)
- **Do not remove the water filter with the shutoff valve left open.**
(Leaving the shutoff valve open could cause water to spray that could result in flooding damage to property, such as household belongings.)
- **Carry out the installation work according to this manual.**
(Otherwise, damage or water leaks may occur.)
- **Be sure to use the included or specified parts for installation work.**
(Otherwise, parts may not be attached correctly.)
- **Be sure to carry and install this product with at least two people.**
(Otherwise, you could injure your lower back or drop the toilet bowl, causing damage and injury.)
- **Make sure that the water filter is tight after installation.**
(Failure to securely tighten it may cause a water leak.)
- **Make sure the plus and minus signs on the batteries are aligned correctly before inserting them.**
(Otherwise, the batteries may leak fluid, generate heat, rupture, or ignite.)
- **When the product will not be used for a long time, remove the batteries from the remote control and body sensor (K-1).**
(Failure to do so may cause the batteries to leak fluid.)

- This product is classified as Class I Equipment and must be grounded.
- Install this equipment so that the electrical outlet and power breaker are accessible.
- Use the new hose set included with this equipment. Do not reuse an old hose set.

Precautions before installation

- Make sure that dirt from the silicone-based seal material does not adhere within the toilet bowl.
- Secure the space required for toilet installation and at the same time, check door opening/closing for possible interference.
- Turn on the electricity and water supply for the product only after all other installation work is complete.
- Do not damage the connection components on the water supply hose.
- The water supply pressure ranges from 7.25 PSI (0.05 MPa) <dynamic> - 108.78 PSI (0.75 MPa) <static>. Use the unit within the said pressure range. If the water supply pressure is low, toilet bowl cleaning may not be performed.
The product automatically measures water pressure conditions in the operating environment during toilet bowl cleaning and adjusts the volume of toilet bowl flush water used.
- The temperature of the water supply should be within a range of 0 to 35 °C(32-95 °F). Make sure the temperature is within this range.
- Working ambient temperature is within the range of 0 to 40 °C(32-104 °F). Make sure the temperature is within this range.
- Prepare an outlet position in advance that conforms to the regulations in your country.
- Make sure before installation that the water supply source and water drain pipe are in the specified positions according to the diagram.
- If there is a gap between the discharge pipe and floor, fill it with mold-resistant silicone-based seal material (Mediseal).
Doing otherwise may cause water to leak downstairs.
- Perform wiring according to the product specifications (rated 10 A or higher, 220 - 240 V AC at 50 Hz/60 Hz(for USA: rated 15 A or higher, 120 V AC at 60 Hz; for Hong Kong: rated 10 A or higher, 220 V AC at 50 Hz)).
^{*} Power supply, rated power consumption is indicated on the label of this product.
- The power cord is 1.2 m (3.93 ft) (for Singapore: 5.0 m (16.40 ft)).
Check that the outlet is provided in a location appropriate for this length.
- Because a water flow test is conducted on each product at the factory, water may remain inside the product.
This water does not indicate a problem with the product.

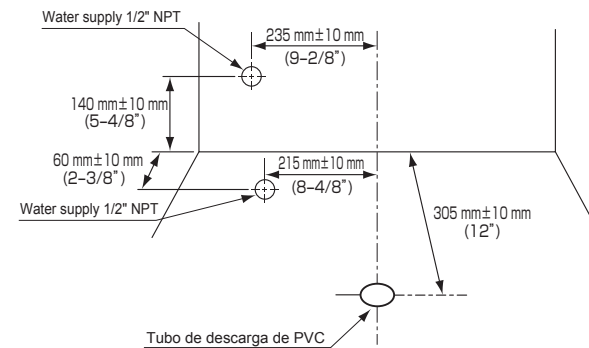

- Before installing the product, be sure to completely wash out any dirt, sand, etc. from inside the water supply pipe.

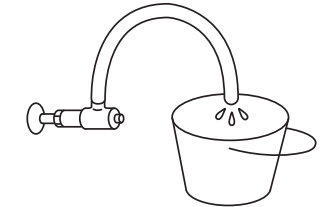

Para instaladores

Sensor del asiento (incorporado)

- Hay una etiqueta adherida en la zona del sensor del asiento. (muestra al cliente la ubicación del sensor del asiento).

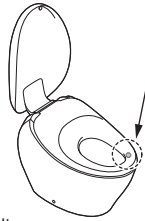

→ Consulte

Instalación del control remoto

33 en la página 55

- La unidad principal y el mando a distancia están configurados en pareja. **Instale únicamente el elemento incluido.**

Ejemplo: Para el mando a distancia n.º 12345678

Parte trasera del mando a distancia

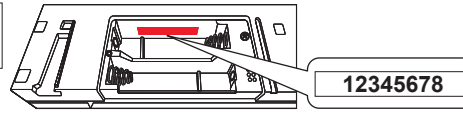

Parte trasera de la unidad principal

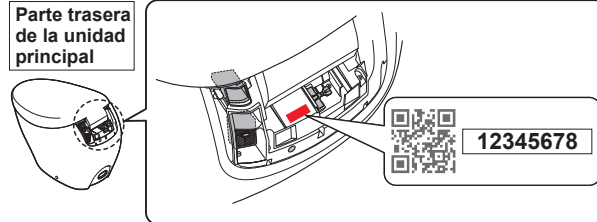

Compruebe los números de la unidad principal y del mando a distancia (8 dígitos) para confirmar que son pareja.

Precauciones de Seguridad

Asegúrese de leer estas Precauciones de seguridad detenidamente antes de la instalación y siga en todo momento las instrucciones y las advertencias de seguridad.



ADVERTENCIA

Indica que el manejo incorrecto de este producto puede provocar lesiones graves o mortales.



PRECAUCIÓN

Indica que el manejo incorrecto de este producto puede provocar lesiones o daños materiales.

ADVERTENCIA

- **No utilice ninguna otra fuente de alimentación que no sea la indicada (120 V CA, 60 Hz).** (De lo contrario, puede presentarse un incendio o calentamiento).
- **No utilice el producto si el cable de alimentación o la conexión de la fuente de alimentación están dañados o la conexión de la fuente de alimentación está floja.** (De lo contrario, puede presentarse un incendio o una descarga eléctrica).
- **No instale una pieza de conexión eléctrica directamente debajo de una ubicación de suministro de agua. No deje que la manguera de suministro de agua entre en contacto con la pieza de conexión eléctrica.** (El agua de la condensación puede ingresar en el tomacorriente, lo que causará un incendio o una descarga eléctrica).
- **Utilice únicamente agua potable de acuerdo con las leyes y ordenanzas de la región de uso.**
No utilice agua de mar ni agua regenerada. (Puede provocar irritación en la piel y fallas de funcionamiento).
- **No instale el producto en cuerpos móviles como vehículos, botes y embarcaciones.** (De lo contrario, puede presentarse un incendio, una descarga eléctrica o una falla de funcionamiento). (El asiento del inodoro, la tapa, el cuerpo principal del producto o cualquier otra parte pueden aflojarse y caerse, lo que puede provocar lesiones).
- **No haga nada que pueda dañar el cable de alimentación o la conexión de la fuente de alimentación.** No haga nada que pueda dañar el cable de alimentación o la conexión a la fuente de alimentación. No golpee, estire, retuerza, doble excesivamente, dañe, altere o caliente ningún cable de alimentación o conexión a la fuente de alimentación. Asimismo, no ponga nada pesado sobre ellos, ni los una o los apriete. (La utilización de cables eléctricos dañados puede causar un incendio, una descarga eléctrica, un calentamiento o un cortocircuito).
- **No supere la capacidad nominal de sus tomas de corriente o equipos de cableado.** (Si se conectan demasiados enchufes en un mismo tomacorriente, por ejemplo, si se usan tomacorrientes triples, puede producirse un incendio por calentamiento).
- **No utilice este producto en entornos donde la temperatura no supere los 0 °C,** (ya que el inodoro podría congelarse y romperse, provocando lesiones o fugas que podrían ocasionar daños materiales).

ADVERTENCIA

- **Asegúrese de enchufar el cable de alimentación (A-3) hasta el fondo en la toma de corriente de la pared (A-3-1).** [Si el producto no tiene enchufe de alimentación] **Confirme que la conexión a la fuente de alimentación sea correcta.** (Hacerlo puede provocar una descarga eléctrica o un incendio.).
- **Utilice siempre un tomacorriente con conexión a tierra (tripolar) y conéctelo a un interruptor de circuito por pérdida a tierra (30 mA o menos).**
- [Corea, Asia, Oceanía, Oriente Medio, Macau] **Compruebe que el enchufe está impermeabilizado con caucho de silicona.** (un enchufe que no esté impermeabilizado puede provocar incendios o descargas eléctricas).
* Si el enchufe no está impermeabilizado, pídale al instalador que hizo la instalación que lo impermeabilice.
- **Para desenchufar, sostenga el enchufe, no el cable de alimentación.** No desenchufe tirando del cable de alimentación. (Tirar del cable de alimentación puede causar daños y provocar fuego o calor.)
- **Este es un producto eléctrico. No lo instale en un lugar donde se pueda mojar ni donde la humedad sea demasiado alta como para que se forme agua sobre la superficie de este producto.** Cuando se utiliza en el baño, instale un ventilador o una abertura de ventilación y asegúrese de que el aire circule en todo el baño. (De lo contrario, puede presentarse un incendio o una descarga eléctrica).
- **Cuando traslade este producto, siempre sosténgalo por la parte de porcelana. Si se lo sostiene por otra parte, se puede romper el producto, causar lesiones y daños materiales, y una filtración de agua.**
- **Si el cable eléctrico está dañado, para evitar peligros, siempre solicite al departamento de reparaciones del fabricante o a un especialista equivalente que lo reemplace.**
- **Conecte siempre el producto al suministro de agua fría.** (Si se conecta al suministro de agua caliente, puede causar quemaduras y daños al equipo).
- **Cuando instale este producto, cumpla con las restricciones nacionales para el trabajo de instalación.**
- [Corea, Asia, Oceanía, Oriente Medio, Macau] **Verifique que esté instalada la conexión a tierra correcta.** (Si la conexión a tierra no está instalada y se produce una interrupción del servicio o una fuga de corriente eléctrica, puede presentarse una descarga eléctrica). Para la conexión a tierra, utilice un cable de cobre con una resistencia de conexión a tierra máxima de 100 Ω y un diámetro mínimo de 1,6 mm (1/8").
*Si la conexión a tierra no está instalada, pídale al contratista que realizó la instalación que instale la conexión a tierra.
- **Compruebe que el cableado está conectado correctamente (terminal L: activo, terminal N: neutro).** (Una conexión del cableado incorrecta puede provocar un fallo mecánico)
- **Se facilitará una desconexión de todos los polos incorporada en el cableado fijo.**

PRECAUCIÓN

- **No someta el inodoro a grandes fuerzas o impactos.** (De lo contrario, el inodoro podría romperse, provocando lesiones o fugas que podrían ocasionar daños materiales).
- **No levante este producto tomándolo del asiento del inodoro o de la tapa del inodoro.** (De lo contrario, el cuerpo principal del producto puede aflojarse y caerse, lo que puede provocar lesiones).
- **No doble en exceso la manguera flexible de suministro de agua ni la dañe con un cigarrillo, un cúter, etc.** (Esto podría provocar daños o fugas de agua en esta manguera que podrían resultar en daños por inundación en propiedades, como los enseres domésticos).
- **No retire el filtro de agua si la válvula de cierre está abierta.** (Si deja la válvula de cierre abierta, pueden producirse fugas de agua que podrían provocar daños por inundación en propiedades, como los enseres domésticos).
- **Lleve a cabo el trabajo de instalación siguiendo este manual** (ya que, de lo contrario, podrían producirse daños o fugas de agua).
- **Asegúrese de utilizar las piezas especificadas o incluidas para el trabajo de instalación.** (o, de lo contrario, las piezas podrían no quedar sujetas correctamente).
- **Asegúrese de transportar e instalar este producto con dos personas al menos.** (o, de lo contrario, podría lesionarse la zona lumbar o se le podría caer la taza del inodoro y provocar daños y lesiones).
- **Asegúrese de que el filtro de agua quede apretado tras la instalación.** (o, de lo contrario, podría provocar una fuga de agua).
- **Verifique los signos más y menos de las baterías antes de insertarlas.** (De lo contrario, las baterías pueden tener fugas de líquido, calentarse, romperse o prenderse).
- **Si el producto no se va a utilizar durante un período prolongado, retire las baterías del control remoto y del compartimiento de baterías.** (Si no lo hace, las baterías pueden tener fugas de líquido.)

Antes de la instalación

- Asegúrese de que los restos del material de sellado de silicona no se adhiera al interior de la taza del inodoro.
 - Compruebe que hay suficiente espacio para instalar el inodoro y que nada impide la apertura y cierre de la puerta.
 - Conecte la electricidad y el suministro de agua para el producto solo después de haber terminado todo el trabajo de instalación.
 - No dañe los extremos de conexión de la manguera de suministro de agua.
 - La rango de presión de suministro de agua varía entre 7,25 PSI (0,05 MPa) <dinámica> y 108,78 PSI (0,75 MPa) <estática>. Use la unidad dentro de dicho rango de presión. Si la presión del suministro de agua es baja, es posible que no se realice la limpieza de la taza del inodoro.
- El producto mide automáticamente las condiciones de presión del agua en el entorno operativo durante la limpieza del inodoro y ajusta el volumen de agua de descarga que utiliza el inodoro.
- La temperatura del suministro de agua debe estar dentro de un rango de 0 a 35 °C (32-95 °F). Asegúrese de que la temperatura se encuentre dentro de este rango.
 - La temperatura ambiente de trabajo es de entre 0 a 40 °C (32-104 °F). Asegúrese de que la temperatura se encuentre dentro de este rango.
 - Prepare con anterioridad un lugar para el tomacorriente, que cumpla con las normas de su país.
 - Antes de la instalación, compruebe que tanto la ubicación de retirada del suministro de agua como la de la tubería de descarga están posicionadas correctamente.
 - Si queda espacio vacío entre la tubería de descarga y el suelo, rellénelo con material de sellado a base de silicona antimoho (Mediseal). De no hacerlo, podrían producirse fugas de agua en plantas inferiores.
 - Lleve a cabo el cableado correctamente siguiendo las especificaciones del producto (potencia media 15 A o superior, 120 V CA (60 Hz)).
 - * El suministro eléctrico y el consumo eléctrico medio se indican en la etiqueta de la parte posterior del producto.
 - El cable de alimentación mide 3.93 ft (1.2 m). Compruebe que el tomacorriente esté ubicado a una distancia adecuada.
 - Debido a que en fábrica se realiza una prueba de circulación de agua, es posible que quede agua dentro del producto. Esto no significa que haya algún problema con el producto.

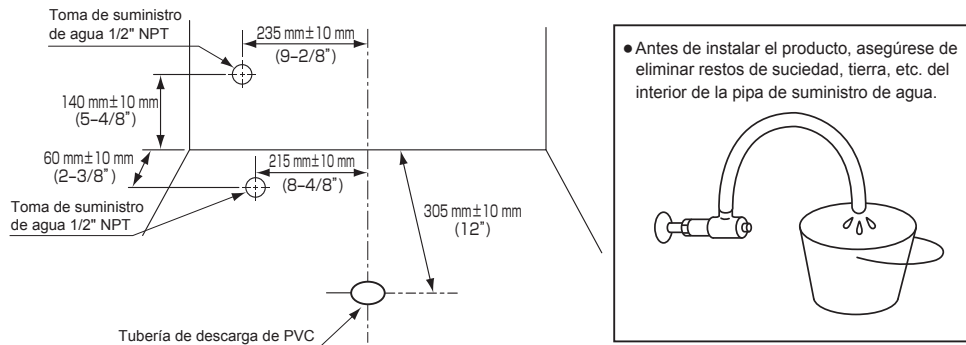

Pour les installateurs

Captreur de siège (intégré)

- Une étiquette est attachée au niveau du capteur de siège. (Elle indique au client où se trouve le capteur du siège.)

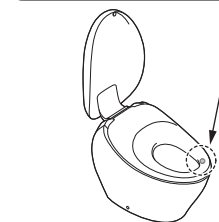

→ Reportez-vous à

Montage de la commande à distance

33 à la page 55

- **La partie principale et la télécommande sont configurées en paire. Installez uniquement l'élément inclus.**

Exemple : Pour la télécommande n° 12345678

Face arrière de la télécommande

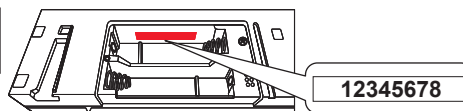

Face arrière de la partie principale

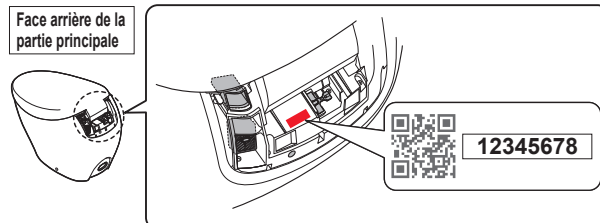

Vérifiez les chiffres figurant sur la partie principale et la télécommande (8 chiffres) pour confirmer qu'elles forment une paire.

Mesures de sécurité

Assurez-vous de lire attentivement ces précautions de sécurité avant l'installation et veillez à toujours suivre les avertissements et instructions de sécurité.



Indique qu'une mauvaise manipulation pourrait entraîner la mort ou des blessures graves.



Indique qu'une mauvaise manipulation pourrait entraîner des blessures ou des dégâts matériels.

AVERTISSEMENT

- **N'utilisez aucune alimentation autre que celle spécifiée (120 V CA, 60 Hz).**
(Ceci pourrait engendrer un incendie ou un chauffage.)
- **N'utilisez pas le produit lorsque le cordon d'alimentation ou la connexion à la source d'alimentation est endommagé ou lorsque la connexion à la source d'alimentation est lâche.**
(Ceci pourrait engendrer un incendie ou un choc électrique.)
- **N'installez pas de pièce de raccordement d'alimentation directement sous un point d'alimentation en eau.**
(L'eau issue de la condensation pourrait s'infiltrer dans la prise, entraînant un choc électrique ou un incendie.)
- **Utilisez uniquement de l'eau potable, conformément à la législation en vigueur pour le lieu d'utilisation. N'utilisez pas d'eau de mer ni d'eau récupérée.**
(Elle pourrait engendrer une irritation de la peau et un dysfonctionnement.)
- **N'installez pas le produit sur des corps mobiles tels que les véhicules, les bateaux ou les navires.**
(Ceci pourrait engendrer un incendie, un choc électrique, un court-circuit ou un dysfonctionnement. Le siège des toilettes, l'abattant des toilettes, le corps principal du produit ou d'autres pièces pourraient se desserrer et tomber, entraînant des blessures.)
- **Veillez à ne pas endommager le cordon d'alimentation ou la connexion de la source d'alimentation.**
Ne faites rien qui pourrait endommager le câble d'alimentation ou la connexion à l'alimentation.
Ne frappez pas, ne tirez pas, ne tordez pas, ne pliez pas excessivement, n'abîmez pas, ne modifiez pas ou ne chauffez pas le câble d'alimentation ou la connexion de l'alimentation. De même, ne placez rien de lourd dessus, ne les attachez pas et ne les pincez pas.
(L'utilisation d'un cordon électrique endommagé pourrait entraîner un incendie, un choc électrique, un chauffage ou un court-circuit.)
- **N'utilisez pas de prise de courant au-delà de la puissance spécifiée.**
(Le branchement d'un nombre trop élevé de fiches dans la même prise, par exemple l'utilisation de prises multiples, pourrait engendrer un incendie à cause du chauffage.)
- **N'utilisez pas ce produit dans des environnements soumis à des températures de 0 ° ou moins.**
(le WC pourrait geler, se briser et entraîner ainsi des blessures ou des dommages matériels dus à des fuites.)

AVERTISSEMENT

- **Veillez à brancher le cordon d'alimentation (A-3) à fond dans la prise de courant (A-3-1).**
[Si le produit n'a pas de fiche d'alimentation]
Vérifiez que le raccordement à la source d'alimentation est correctement branché.
(Cela pourrait entraîner un incendie ou un choc électrique.)
- **Utilisez toujours une prise de courant mise à la terre et branchez à un disjoncteur de fuite de terre (30 mA ou moins).**
- **[Corée, Asie, Océanie, Moyen-Orient, Macao]**
Vérifiez que la prise de courant est étanchéifiée avec un caoutchouc de silicone.
(Une prise de courant non étanche peut entraîner un risque d'incendie ou de décharge électrique.)
* Si la prise de courant n'est pas étanchéifiée, demandez au professionnel responsable de l'installation de l'étanchéifier.
- **Pour la débrancher, tenez la fiche électrique et pas le cordon électrique.**
Ne débranchez pas la fiche en tirant le cordon électrique.
(Le fait de tirer le cordon électrique pourrait engendrer des dégâts et provoquer un choc électrique ou un incendie.)
- **Ce produit est un dispositif électrique. Ne l'installez pas à un endroit dans lequel de l'eau peut s'infiltrer facilement, ou dans un endroit présentant une humidité si élevée que de l'eau peut se former à la surface du produit. Pour l'utilisation dans une salle de bains, installez un ventilateur ou une bouche d'aération et assurez une bonne circulation d'air dans la salle de bains.**
(Le non respect de cette instruction pourrait engendrer un incendie ou un choc électrique.)
- **Lorsque vous transportez ce produit, tenez-le toujours par la section en porcelaine. Le fait de le transporter en tenant toute autre section pourrait briser le produit, engendrer des blessures, des dégâts matériels et une fuite d'eau.**
- **Si le cordon électrique est endommagé, afin d'éviter tout danger, faites-le remplacer par le service de réparation du fabricant ou par un spécialiste agréé.**
- **Branchez toujours le produit à l'alimentation en eau froide.**
(Le fait de le brancher à l'alimentation en eau chaude pourrait engendrer des brûlures et des dégâts de l'équipement.)
- **Lors de l'installation de ce produit, respectez les restrictions nationales sur les travaux d'installation.**
- **[Corée, Asie, Océanie, Moyen-Orient, Macao]**
Vérifiez qu'une mise à la terre appropriée soit installée.
(Si la mise à la terre n'est pas installée, en cas de panne ou de fuite de courant électrique, l'absence de mise à la terre pourrait engendrer un choc électrique.)
Pour la mise à la terre, utilisez un fil de cuivre avec une résistance de terre maximale de 100 Ω et un diamètre de 1,6 mm (1/8") minimum.
*Si aucune mise à la terre n'est installée, demandez à l'entrepreneur qui a effectué les travaux d'en installer.
- **Confirmez que le câblage est raccordé correctement (borne L : sous tension, borne N : neutre).**
(Un mauvais câblage peut entraîner une défaillance mécanique)
- **Un dispositif de coupure du circuit d'alimentation doit être installé.**

MISE EN GARDE

- **Ne soumettez pas le WC à des forces ou à des chocs.**
(Sinon, le WC pourrait être endommagé et entraîner ainsi des blessures ou des dommages matériels dus à des fuites.)
- **Ne soulevez pas ce produit en le tenant par le siège ou par l'abattant des toilettes.**
(Ceci pourrait engendrer le desserrement et la chute du corps principal du produit, entraînant des blessures.)
- **Ne pliez pas le tuyau flexible d'alimentation en eau de façon excessive, et ne l'endommagez pas avec le feu d'une cigarette, un cutter, etc.**
(Sinon vous pourriez endommager le tuyau d'alimentation en eau ou provoquer une fuite d'eau et causer des dommages matériels, par exemple à des équipements ménagers.)
- **Ne retirez pas le filtre à eau lorsque le robinet d'arrêt est ouvert.**
(Si le robinet d'arrêt est ouvert, cela pourrait entraîner des éclaboussures d'eau et causer des inondations et des dommages matériels, par exemple à des équipements ménagers.)
- **Effectuez les travaux d'installation conformément à ces instructions.**
(Sinon, des dégâts ou des fuites d'eau peuvent survenir.)
- **Veillez à bien utiliser les pièces spécifiées ou fournies pour les travaux d'installation.**
(Sinon certaines pièces pourraient ne pas être fixées correctement.)
- **Assurez-vous de porter et d'installer ce produit avec deux personnes au moins.**
(Sinon, vous pourriez vous blesser le dos ou laisser tomber la cuvette, ce qui entraînerait des dommages ou des blessures.)
- **Assurez-vous que le filtre à eau est bien fixé après l'installation.**
(S'il n'est pas bien fixé, cela pourrait entraîner une fuite d'eau.)
- **Vérifiez les signes plus et moins sur les piles avant de les insérer.**
(Sinon, cela peut provoquer une fuite du liquide de pile, générer de la chaleur, provoquer une rupture, ou prendre feu.)
- **Lorsque le produit ne va pas être utilisé pendant une période prolongée, retirez les piles de la télécommande et du boîtier de pile.**
(Dans le cas contraire, cela peut provoquer une fuite du liquide de pile.)

Avant l'installation

- Assurez-vous que des saletés du matériau d'étanchéité à base de silicone ne collent pas à l'intérieur de la cuvette.
- Vérifiez que l'espace soit suffisant pour installer le WC et que rien n'obstrue l'ouverture ou la fermeture de la porte.
- Ne mettez en marche l'alimentation électrique et l'alimentation en eau du produit que lorsque tous les autres travaux d'installation sont terminés.
- N'endommagez pas les extrémités de branchement du flexible d'alimentation en eau.
- La plage de pression d'alimentation en eau est comprise entre 7,25 PSI (0,05 MPa) <dynamique> et 108,75 PSI (0,75 MPa) <statique>. Utilisez l'unité dans la plage de pression indiquée. Si la pression d'alimentation en eau est faible, le nettoyage de la cuvette des toilettes pourrait ne pas fonctionner.

Le produit mesure automatiquement les conditions de pression d'eau dans l'environnement de fonctionnement au cours du nettoyage de la cuvette des toilettes et règle le volume d'eau de rinçage de la cuvette utilisée.

- La température de l'alimentation en eau devrait se trouver dans une plage de 0 à 35 °C(32-95 °F). Assurez-vous que la température se trouve dans cette plage.
- La température ambiante de fonctionnement varie entre 0 à 40 °C(32-104 °F). Assurez-vous que la 32-95 température est dans cette zone.
- Disposez d'avance une prise conforme aux réglementations de votre pays.
- Avant l'installation, vérifiez que l'emplacement de l'évacuation de l'alimentation en eau et celui du tuyau d'évacuation sont positionnés correctement.
- S'il y a un espace entre le tuyau d'évacuation et le sol, comblez-le avec un matériau d'étanchéité (Mediseal) à base de silicone et résistant aux moisissures.

Procéder autrement peut causer des fuites d'eau vers l'étage inférieur.

- Effectuez le câblage correctement selon les spécifications de ce produit (puissance nominale 15 A ou plus, 120 V CA (60 Hz)).
* L'alimentation électrique et la consommation nominale sont indiquées sur l'étiquette au dos du produit.
- Le cordon d'alimentation a 3,93 ft (1,2 m) de long.

Vérifier que la prise de courant à utiliser se trouve à une distance appropriée à cette longueur.

- Compte tenu du fait que chaque produit subit un test d'écoulement de l'eau en usine, il peut rester de l'eau dans le produit. La présence de l'eau n'indique pas une anomalie du produit.

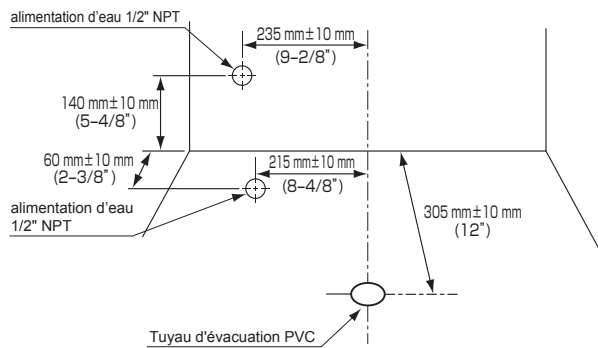

- Avant d'installer le produit, assurez-vous de bien nettoyer la saleté, le sable ou d'autres éléments qui peuvent se trouver à l'intérieur du tuyau d'alimentation en eau.

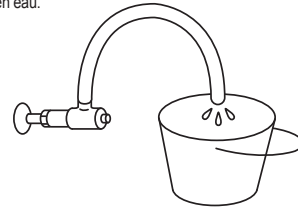

시공업자님께 드리는 부탁 말씀

착좌 센서(내장)

- 착좌 센서부에 라벨이 부착되어 있습니다.
(고객에게 착좌 센서의 위치를 알리기 위함)

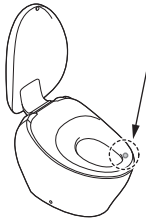

→ P.55 리모컨 설치
33 참조

- 본체와 리모컨은 '세트'로 설정되어 있습니다.
동봉된 제품 이외는 사용하지 마십시오.

예) 리모컨 No.12345678의 경우

리모컨 뒷면

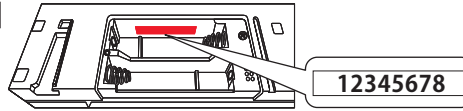

본체 뒷면

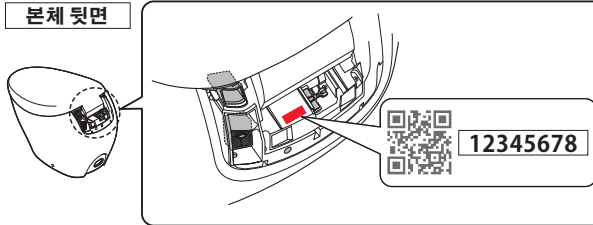

본체와 리모컨의 No.(8자리)로 일련번호를 확인하십시오.

안전상의 주의

시공 전에 반드시 「안전상의 주의」를 잘 읽고 안전상의 경고 및 주의 사항을 지키십시오.

경고	잘못 취급하면 사람이 사망하거나 중상을 입을 가능성이 예상되는 내용을 표시합니다.	주의	잘못 취급하면 사람이 부상을 입을 가능성 및 물적 손해의 발생이 예상되는 내용을 표시합니다.
-----------	---	-----------	---

경고

- 지정된 전원 이외에는 사용하지 마십시오(교류220 V, 60 Hz).
(화재나 감전이 발생할 수 있습니다.)
- 전원 코드 또는 전원 접속부가 손상되었거나, 전원 접속부가 느슨한 상태에서는 사용하지 마십시오.
(화재나 감전이 발생할 수 있습니다.)
- 급수 위치의 바로 아래에 전원 접속부를 설치하거나, 급수 호스와 전원 플러그/콘센트가 닿지 않게 하십시오.
(결로수 등으로 인해 콘센트에 물이 들어가면 화재나 감전이 발생할 수 있습니다.)
- 사용하는 지역의 법령 규칙에 준수하여 음용수 이외는 사용하지 마십시오.
바닷물 · 재생수도 사용하지 마십시오.
(피부 염증을 일으키거나 기기가 고장날 수 있습니다.)
- 차량, 선박 등 이동 수단에는 설치하지 마십시오.
(화재나 감전, 단락, 고장이 생길 수 있습니다.)
(시트, 시트 커버, 본체 등이 분리되어 낙하하면 부상을 입을 수 있습니다.)
- 전원 코드 또는 전원 접속부가 파손될 수 있는 행위는 삼가하십시오.
전원 코드나 전원 접속부를 던지지 않기, 잡아당기지 않기, 비틀지 않기, 억지로 구부리지 않기, 손상시키지 않기, 가공하지 않기, 가열하지 않기, 무거운 물건을 올려놓지 않기, 묶지 않기, 틈새에 끼우지 않기.
(손상된 상태로 사용하면 화재나 감전, 발열 및 단락이 발생할 수 있습니다.)
- 콘센트의 정격을 초과하여 사용하지 마십시오.
(문어발 배선 등으로 정격을 초과하면 발열에 의해 화재가 발생할 수 있습니다.)
- 0 °C 이하의 환경에서는 사용하지 마십시오.
(동결 파손으로 다치거나 누수로 인해 가재 도구 등이 젖는 재산 피해가 발생할 수 있습니다.)

경고

- 전원 플러그(A-3)는 콘센트(A-3-1)에 확실하게 꽂으십시오.
[전원 플러그가 접속되지 않은 경우]
전원의 연결부가 올바르게 연결되어 있는지 확인하십시오.
(화재나 감전이 발생할 수 있습니다.)
- 반드시 접지(3극) 전원 콘센트를 사용하여 누전 차단기(30 mA이하)에 연결하십시오.
- [한국, 아시아, 오세아니아, 중동, 마카오]
전원 플러그가 실리콘 고무로 방수 처리되어 있는지 확인하십시오.
(방수 처리하지 않으면 화재나 감전이 발생할 수 있습니다.)
※방수 처리가 되어 있지 않은 경우에는 시공 업체에 의뢰하십시오.
- 전원 플러그를 뺄 때는 전원 코드가 아닌 전원 플러그를 잡으십시오.
전원 코드를 잡아당겨 전원 플러그를 빼지 마십시오.
(전원 코드를 잡아당기면 전원 코드가 파손되어 화재 및 발열이 생길 수 있습니다.)
- 본 제품은 전기 제품으로 물이 들어가기 쉬운 장소 또는 습기가 많은 장소에는 설치하지 마십시오.
욕실 안에서 사용하는 경우에는 환풍기 또는 환기구를 설치하여 욕실 안에 공기가 잘 통하도록 하십시오.
(화재나 감전이 발생할 수 있습니다.)
- 제품을 이동시킬 경우에는 반드시 도기 부분을 잡아 주십시오.
다른 부분을 잡고 옮기면 파손되어 부상이나 물적 손해, 누수가 발생할 수 있습니다.
- 만일 전원 코드가 파손되었다면 위험 방지를 위해 반드시 제조사의 수리 전문가에게 의뢰하여 교환하십시오.
- 제품은 반드시 냉수 공급부에 연결하십시오.
(화상 또는 기기가 고장이 발생할 수 있습니다.)
- 본 제품을 설치할 때는 각 나라의 설치 공사 제약 조건에 따르십시오.
- [한국, 아시아, 오세아니아, 중동, 마카오]
접지가 제대로 되어 있는지 확인하십시오.
(접지되어 있지 않으면 고장 또는 누전 시 감전이 발생할 수 있습니다.)
접지 저항이 100 Ω 이하이며, 직경이 1.6 mm 이상인 동선을 사용하여 접지합니다.
※접지가 되어 있지 않은 경우에는 시공 업체에 의뢰하십시오.
- 전원 코드가 바르게 접속(극 : 라이브, N극 : 뉴트럴)되어 있는지 확인해 주십시오.
(기기 고장의 원인이 됩니다.)
- 전원 설비 측에 전원 차단 장치를 설치하십시오.

주의

- 변기에 강한 힘이나 충격을 주지 마십시오.
(도기부가 파손되어 상처를 입거나 누수의 발생으로 가재 등이 젖는 재산상 손해 발생의 위험이 있습니다.)
- 시트, 시트 커버를 잡고 제품을 들어올리지 마십시오.
(본체가 분리되어 낙하하면 부상을 입을 수 있습니다.)
- 급수 호스를 무리하여 구부리거나 담뱃불이나 칼 등으로 흠집을 내지 마십시오.
도기부가 파손되어 상처를 입거나 누수의 발생으로 가재 등이 젖는 재산상 손해 발생의 위험이 있습니다.
(급수 호스가 파손되어 누수의 발생으로 가재 등이 젖어 재산상 손해 발생의 위험이 있습니다.)
- 지수전을 연 상태에서 급수필터를 분해하지 마십시오.
(지수전을 닫지 않으면 물이 분출되어 가재 등이 젖는 재산상 손해 발생의 위험이 있습니다.)
- 시공 설명서에 따라 확실하게 시공하십시오.
(바르게 설치하지 않으면 누수, 감전, 화재가 발생할 수 있습니다.)
- 설치 공사에 사용하는 부품은 반드시 부속 부품 및 지정 부품을 사용하십시오.
(정상적으로 설치되지 않을 수 있습니다.)
- 운반 및 설치는 반드시 2명 이상이 실시하십시오.
(허리를 다치거나 변기를 떨어뜨려 파손되면 부상을 입을 수 있습니다.)
- 급수 필터를 설치할 때는 확실하게 조이십시오.
(확실하게 조이지 않으면 누수가 발생할 수 있습니다.)
- 건전지의 +/- 표시를 확인하여 넣어 주십시오.
(건전지 누액이나 발열 및 파열로 화재의 원인이 됩니다.)
- 장기간 사용하지 않을 때는 리모컨 또는 건전지박스에서 건전지를 분리하여 주십시오.
(건전지 누액이 나오는 원인이 됩니다.)

- 이 기기는 클래스I에 속하기 때문에 접지해야 합니다.
- 이 기기의 출력 플러그나 전원 차단기는 손이 닿는 곳에 설치하십시오.
- 이 기기에 부속되어 있는 새로운 호스 세트를 사용하고 낡은 호스 세트는 재이용 하지 마십시오.

설치 전의 주의

- 변기 볼 내에 실리콘계 실링재의 오염이 남지 않도록 주의 하십시오.
- 설치에 필요한 공간을 확보 한 후에, 화장실 문의 개폐에 문제가 없는지 확인하십시오.
- 제품의 통전 및 통수는 설치 작업을 완료 한 후에 실시하십시오.
- 급수호스의 선단 접속부에 상처가 나지 않도록 주의하십시오.
- 급수압력 범위는 0.05 MPa<유동 시>~0.75 MPa<정지시>입니다. 이 압력 범위에서 장치를 사용하십시오.
급수 압력이 낮으면 양변기 세정이 안 되는 경우가 있습니다.
변기 세정 시에 자동으로 사용 환경의 수압 조건을 계속하여 변기 세정 수량을 조정합니다.
- 급수온도는 0-35 °C입니다. 이 온도범위에서 사용하십시오.
- 주위 사용 온도는 0-40 °C입니다. 이 온도범위에서 사용하십시오.
- 각국의 제약 조건에 맞춰 미리 콘센트 위치를 확보하십시오.
- 시공 전에 급수관 인출 위치 및 배수관이 정해진 위치에 있는지 확인하십시오.
- 배수관과 바닥 사이에 틈이 있는 경우 곰팡이 방지 실리콘계 실링재로 마감하십시오.
아래층에 누수가 발생할 우려가 있습니다.
- 본 제품의 사양(정격 10 A이상, 교류220 V (60 Hz))에 적합한 배선을 사용하십시오.
※전원, 정격 소비전력은 본 제품 라벨에 표시되어 있습니다.
- 전원 코드의 길이는 1.8 m입니다.
콘센트가 전원 코드 길이에 적합한 위치에 있는지 확인하십시오.
- 출하 전에 통수 검사를 하기 때문에 제품 안에 물이 남아 있는 경우가 있으나, 제품에는 문제가 없습니다.

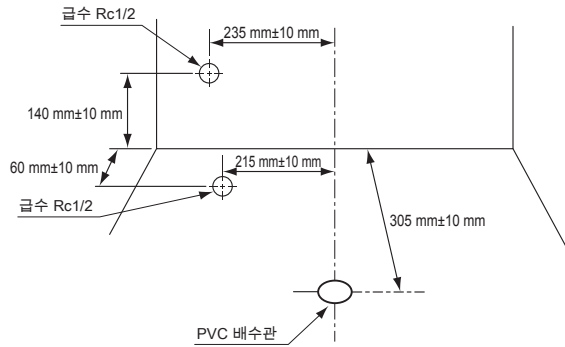

• 제품을 설치하기 전에 반드시 급수관 내의 먼지, 모래 등을 완전히 씻어내십시오.

Dành cho người lắp đặt

Cảm biến bề ngồi (lắp sẵn)

- Nhấn được gắn trên khu vực cảm ứng bề ngồi. (nhấn giúp khách hàng nhận biết được vị trí của cảm biến bề ngồi)

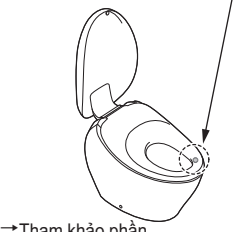

→ Tham khảo phần **Lắp bộ điều khiển từ xa** bước số 33 ở trang 55

● **Thân chính và bộ điều khiển từ xa được lắp theo cặp. Không lắp đặt phụ kiện khác với phụ kiện đi kèm.**

Ví dụ: Với bộ điều khiển từ xa mã 12345678

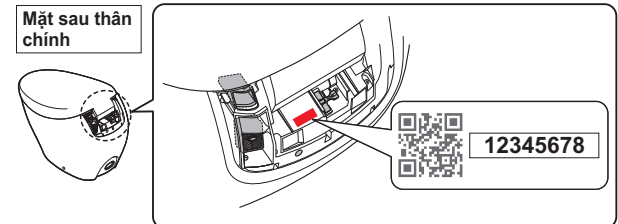
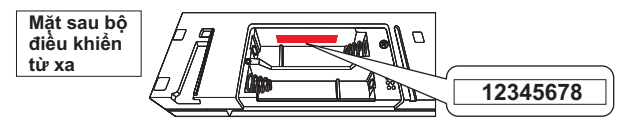

Kiểm tra mã của thân chính và bộ điều khiển từ xa (8 số) để xác nhận rằng chúng là một cặp.

Chú ý về an toàn

Vui lòng đọc kỹ Chú ý về an toàn trước khi tiến hành lắp đặt cũng như luôn tuân thủ các Cảnh báo và Chú ý về an toàn.

	Biểu tượng này biểu thị rằng nếu sử dụng không đúng cách thì sẽ có nguy cơ gây ra thương tích nghiêm trọng hoặc tử vong cho người sử dụng.		Biểu tượng này hiển thị rằng nếu sử dụng không đúng cách thì sẽ có nguy cơ gây ra thiệt hại về tài sản và thương tích cho người sử dụng.
Cảnh báo		Chú ý	

⚠ Cảnh báo

- **Không sử dụng nguồn điện khác với nguồn điện chỉ định (AC 220-240V, 50Hz/60Hz).** (nếu không, có thể gây ra chập điện, cháy nổ)
- **Không sử dụng sản phẩm khi dây điện hoặc phích cắm điện bị hỏng hoặc bị lỏng.** (nếu không, có thể sẽ gây ra cháy nổ, điện giật)
- **Không lắp phích cắm điện ở bên dưới vị trí cấp nước. Không để dây cấp nước chạm vào phích cắm hoặc ổ điện.** (nếu không, ổ điện có thể bị ngâm nước do hơi nước ngưng tụ sẽ gây ra cháy nổ, điện giật)
- **Nước sử dụng cần phải đạt tiêu chuẩn nước sinh hoạt theo quy định của Bộ Y tế.**
Không sử dụng nước biển hoặc nước tái chế. (nếu không, có thể gây ra viêm da, hồng hóc)
- **Không lắp đặt trên các phương tiện chuyển động như xe cộ, tàu thuyền...** (nếu không, có thể gây ra các sự cố cháy nổ, điện giật, chập điện hoặc bề ngồi, nắp đậy, thân sản phẩm có thể bị lỏng, bung ra, rơi xuống gây bị thương cho con người)
- **Không làm bất cứ điều gì có thể gây hồng hóc cho dây nguồn hoặc phích cắm điện.** Đối với dây nguồn thì không được đập, kéo căng, xoắn, cố uốn, làm xước, cắt gọt, làm nóng dây, không đặt vật nặng đè lên dây, buộc hay gài bất cứ thứ gì vào dây. (nếu dây bị trầy xước mà cứ để nguyên như vậy sử dụng thì có thể sẽ gây ra cháy nổ, điện giật, phát nhiệt, chập điện)
- **Không sử dụng ổ cắm vượt quá khả năng chịu tải của ổ.** (nếu vượt quá khả năng chịu tải của ổ, ví dụ như dùng một ổ cắm nguồn mà cắm dùng cho quá nhiều thiết bị bằng cách cắm thêm ổ cắm chia thì có thể sẽ phát nhiệt dẫn đến hỏa hoạn)
- **Không sử dụng sản phẩm này ở môi trường bằng hoặc thấp hơn 0°C.** (Nếu không, bồn cầu có thể bị đóng băng hoặc nứt vỡ, gây chấn thương hoặc rò nước làm cho đồ gia dụng bị dính nước dẫn đến thiệt hại về mặt tài sản)

⚠ Cảnh báo

- **Đảm bảo cắm chặt hết cỡ phích cắm điện (A-3) vào ổ cắm trên tường (A-3-1).**
[Nếu sản phẩm không có phích cắm điện]
Đảm bảo kết nối chắc chắn với nguồn điện. (nếu không, có thể bị điện giật hoặc hỏa hoạn)
- **Luôn luôn sử dụng ổ cắm điện có nối đất (3 chạc) và ổ phải được nối với át tô mát có nối đất (30 mA trở xuống).**
- **[Hàn Quốc, Châu Á, Châu Đại Dương, Trung Đông, Ma Cao]**
Hãy xác nhận rằng phích cắm điện đã được xử lý chống thấm nước bằng si-li-côn. (nếu không, có thể sẽ gây ra cháy nổ, điện giật)
*Trường hợp phích cắm điện chưa được xử lý chống thấm nước, hãy liên hệ với đại lý hoặc thợ lắp đặt để được xử lý.
- **Khi tháo phích cắm điện thì cắm vào thân phích cắm điện chứ không cắm vào dây.** Không được tháo phích cắm điện bằng cách cầm dây điện để kéo. (nếu không, có thể sẽ làm hỏng hóc dẫn đến cháy nổ, phát nhiệt)
- **Sản phẩm này là đồ điện tử nên không được lắp đặt ở những vị trí dễ bị nước ngấm vào hoặc nơi có độ ẩm lớn dễ tạo giọt nước bám vào bề mặt sản phẩm.**
Trường hợp sử dụng ở trong phòng tắm thì hãy lắp quạt thông gió hoặc tạo lỗ thông gió để không khí có thể lưu thông bên trong phòng tắm để làm khô không khí bên trong phòng tắm. (nếu không, có thể sẽ gây ra cháy nổ, điện giật)
- **Khi vận chuyển sản phẩm đơn lẻ cần chú ý cầm nắm vào phần sứ. Nếu vận chuyển mà cầm nắm vào phần khác của sản phẩm thì có thể sẽ gây hư hỏng dẫn đến rò nước, bị thương và thiệt hại về mặt tài sản.**
- **Nếu dây điện bị hỏng hóc, để tránh nguy hiểm, hãy trao đổi với người có chuyên môn hoặc bên sửa chữa của nhà cung cấp để được thay thế.**
- **Luôn kết nối sản phẩm với nguồn nước lạnh.** (nếu kết nối với nguồn nước nóng thì có nguy cơ bị bỏng hoặc hồng hóc thiết bị)
- **Khi lắp đặt sản phẩm này, hãy tuân thủ theo các quy định về lắp đặt của từng quốc gia.**
- **[Hàn Quốc, Châu Á, Châu Đại Dương, Trung Đông, Ma Cao]**
Hãy xác nhận rằng sản phẩm được nối đất một cách hợp lý. (nếu không, khi có rò rỉ điện hoặc sự cố xảy ra, có thể sẽ bị điện giật)
Điện trở nối đất phải ≤100 Ω, sử dụng đường kính dây đồng ≥ 1.6 mm
*Khi không được nối đất, hãy liên hệ, yêu cầu đại lý hoặc thợ lắp đặt để được xử lý.
- **Xác nhận hệ thống điện được lắp đúng (cực L: kết nối với dây lửa, cực N: kết nối với dây trung tính).** (kết nối điện sai pha lửa, trung tính có thể dẫn đến thiết bị không hoạt động)
- **Phải lắp đặt toàn bộ át tô mát cho các dây cố định.**

⚠ Chú ý

- **Không đặt vật nặng lên bàn cầu hoặc để bàn cầu bị va chạm.** (nếu không, bồn cầu có thể bị vỡ và gây bị thương hoặc rò rỉ nước dẫn đến thiệt hại về mặt tài sản)
- **Không nhấc sản phẩm lên bằng cách nắm vào nắp hoặc bề ngồi.** (nếu không, phần thân sản phẩm bị tuột, rơi ra có thể sẽ gây bị thương)
- **Không bẻ quá mạnh dây cấp nước hoặc để thuốc lá, dao cắt chạm vào làm hỏng dây cấp nước.** (nếu không, có thể gây hư hại hoặc rò nước trong dây cấp nước làm cho đồ gia dụng bị dính nước dẫn đến bị thiệt hại về tài sản)
- **Không tháo bộ lọc cấp nước khi van dừng đang mở.** (không đóng van dừng mà cứ tháo bộ lọc cấp nước ra có thể khiến nước phun ra làm cho đồ gia dụng bị dính nước dẫn đến bị thiệt hại về mặt tài sản)
- **Việc lắp đặt phải tuân thủ theo Hướng dẫn lắp đặt.** (nếu lắp không đúng, có thể sẽ gây ra rò nước, điện giật, cháy nổ)
- **Đảm bảo những phụ kiện đi kèm hoặc được chỉ định phải được sử dụng đầy đủ cho việc lắp đặt.** (nếu không, các phụ kiện có thể không được lắp đúng cách)
- **Đảm bảo có ít nhất hai người vận chuyển và tiến hành lắp đặt sản phẩm.** (nếu không, có thể gây tổn thương lưng dưới hoặc làm rơi thân cầu, gây hư hại hoặc bị thương)
- **Sau khi lắp đặt, kiểm tra để đảm bảo bộ lọc nước đã được lắp vào.** (nếu không, có thể gây rò rỉ nước)
- **Đảm bảo lắp đúng cực dương của pin vào phía kí hiệu +, cực âm của pin vào phía có kí hiệu -.** (nếu không, pin có thể bị chảy nước, phát nhiệt, vỡ hoặc cháy)
- **Nếu không sử dụng sản phẩm trong một thời gian dài, hãy tháo pin ở trong bộ điều khiển từ xa và hộp pin ra.** (nếu không, pin có thể bị chảy nước)

- Sản phẩm này thuộc loại I nên cần phải nối đất chống giật.
- Lắp đặt thiết bị này ở vị trí sao cho dễ tiếp cận ổ cắm điện hoặc cầu dao nguồn.
- Hãy sử dụng dây cấp nước mới được đóng kèm vào sản phẩm này, không sử dụng lại dây cấp nước cũ.

Chú ý trước khi lắp đặt

- Khi trám bít khe hở bằng si-li-côn, chú ý không để si-li-côn bám vào trong lòng bàn cầu.
- Đảm bảo không gian cần thiết cho việc lắp đặt bàn cầu và đồng thời kiểm tra việc đóng/ mở cửa có bị vướng hay không.
- Hãy tiến hành cấp điện và nước cho sản phẩm sau khi hoàn tất toàn bộ các khâu lắp đặt.
- Không làm hỏng khớp nối của dây cấp nước.
- Áp suất cấp nước từ 0.05MPa [áp suất động] đến 0.75MPa [áp suất tĩnh]. Hãy sử dụng thiết bị trong phạm vi áp suất nói trên.
Nếu áp suất cấp nước thấp thì bàn cầu có thể không xả được.
Khi xả, sản phẩm sẽ tự động đo điều kiện áp suất nước của môi trường sử dụng và điều chỉnh lượng nước xả.
- Đảm bảo nhiệt độ nước cấp trong phạm vi 0~35°C.
- Đảm bảo nhiệt độ môi trường xung quanh trong phạm vi 0~40°C.
- Vui lòng xác định trước vị trí của ổ cắm điện theo quy định của quốc gia (nếu có).
- Đảm bảo trước khi lắp đặt, nguồn cấp nước và ống thoát nước đều ở đúng vị trí quy định như trong sơ đồ.
- Nếu có khe hở giữa đường ống thoát thải và sàn, hãy trám bít kín khe hở bằng si-li-côn chống nấm mốc.
Nếu không nước có thể rò rỉ xuống dưới sàn.
- Hãy đi dây phù hợp với thông số kỹ thuật của sản phẩm này (khả năng chịu tải lớn hơn hoặc bằng 10A, AC 220~240V, 50Hz/60Hz).
*Hiệu điện thế, công suất định mức được ghi trên nhãn của sản phẩm này.
- Dây nguồn dài 1,2 m.
Kiểm tra xem ổ cắm có được đặt ở vị trí thích hợp với chiều dài này không.
- Do kiểm tra tính năng trước khi xuất hàng nên sẽ có trường hợp còn đọng nước bên trong sản phẩm, điều này là bình thường và không có vấn đề gì đối với sản phẩm.

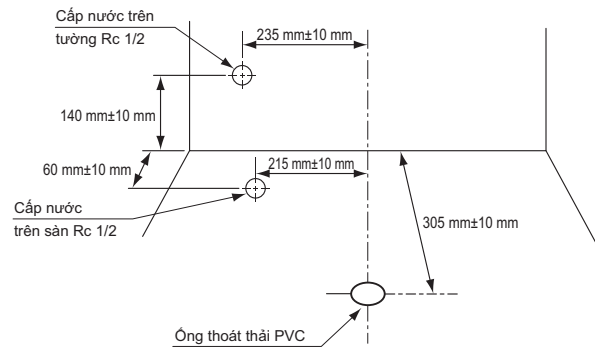

- Trước khi lắp đặt sản phẩm, hãy đảm bảo xả sạch hoàn toàn bụi bẩn, cát, v.v... bên trong đường ống cấp nước.

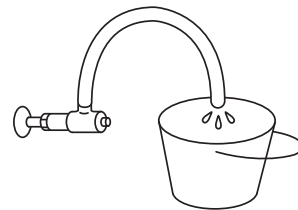

ถึงผู้ติดตั้ง

เซ็นเซอร์ฟารองนั่ง (ในตัว)

- ฉลากแปะอยู่บริเวณเซนเซอร์ของฟารองนั่ง (สัญลักษณ์แสดงตำแหน่งเซ็นเซอร์เพื่อให้ง่ายต่อการติดตั้ง)

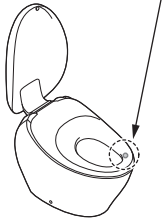

→ โปรด **การติดตั้ง**
33 ในหน้า 55

● ตัวโถสุขภัณฑ์และรีโมทคอนโทรลถูกเชื่อมต่อด้วยกันเป็นคู่ กรุณาอย่าติดตั้งกับอุปกรณ์กล่องอื่น

ตัวอย่าง: สำหรับรีโมทคอนโทรล หมายเลข 12345678

ด้านหลังของรีโมทคอนโทรล

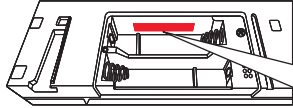

12345678

ด้านหลังของตัวเครื่อง

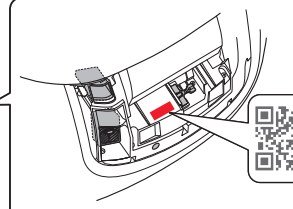

12345678

ตรวจสอบหมายเลขบนตัวโถสุขภัณฑ์และรีโมทคอนโทรล (ตัวเลข 8 หลัก) เพื่อยืนยันว่าเป็นคู่กัน

ข้อควรระวังด้านความปลอดภัย

โปรดอ่านคำเตือนเพื่อความปลอดภัยอย่างถี่ถ้วนก่อนทำการติดตั้ง และต้องปฏิบัติตามคำแนะนำและคำเตือนเพื่อความปลอดภัย

⚠	สัญลักษณ์นี้บ่งชี้ว่าการใช้งานผิดอาจทำให้เกิดการบาดเจ็บร้ายแรงหรือถึงแก่ความตายได้	⚠	สัญลักษณ์นี้บ่งชี้ว่าการใช้งานผิดอาจทำให้เกิดการบาดเจ็บหรือผลิตภัณฑ์เกิดความเสียหายทางกายภาพได้
คำเตือน		ข้อควรระวัง	

⚠ คำเตือน

- ห้ามต่อผลิตภัณฑ์เข้ากับแหล่งจ่ายไฟแบบอื่นนอกเหนือจากที่ระบุไว้ (AC 220-240 V, 50 Hz / 60 Hz) (มิฉะนั้น อาจทำให้เกิดความร้อนสูง หรือไฟไหม้ได้)
- ห้ามใช้ผลิตภัณฑ์เมื่อสายไฟหรือจุดเชื่อมต่อแหล่งจ่ายไฟเสียหาย หรือเมื่อจุดเชื่อมต่อแหล่งจ่ายไฟหลวม (มิฉะนั้น อาจทำให้เกิดไฟฟ้าช็อตหรือไฟไหม้ได้)
- ห้ามติดตั้งส่วนที่ต่อกับสายไฟใต้ตำแหน่งจ่ายน้ำโดยตรง ห้ามให้ท่อจ่ายน้ำสัมผัสกับส่วนที่ต่อกับสายไฟ (ความชื้นหรือไอน้ำอาจแทรกเข้าไปในตำแหน่งและทำให้เกิดไฟฟ้าช็อตหรือไฟไหม้ได้)
- ไม่ใช้น้ำอุ่น ๆ นอกจากที่ข้อกำหนดของแต่ละพื้นที่กำหนดหรืออนุญาต กรุณาใช้น้ำสะอาดเท่านั้น ไม่ใช้น้ำทะเล หรือน้ำที่นำกลับมาใช้ใหม่ (มิฉะนั้น อาจทำให้ผิวหนังอักเสบหรือเกิดการเจ็บป่วยอื่นๆ ได้)
- ไม่ติดตั้งผลิตภัณฑ์ในยานพาหนะที่เคลื่อนที่ได้ เช่น ในเรือหรือรถ RV (มิฉะนั้น อาจทำให้เกิดไฟไหม้, ไฟฟ้าช็อต, ไฟลัดวงจร หรือความผิดปกติอื่นๆ) (ฟารองนั่ง, ฝาโถ, ตัวโถสุขภัณฑ์ หรือชิ้นส่วนอื่นๆ อาจหลวมและหลุดออกมา ทำให้เกิดการบาดเจ็บได้)
- ไม่กระทำการใดที่อาจทำให้สายไฟหรือจุดเชื่อมต่อแหล่งจ่ายไฟเกิดความเสียหาย กรุณาอย่าทาบ, ดึงแรงๆ, ไม้ขีด, ไม้จิ้มฟันมากเกินไป, อย่านำให้เป็นรอย, ห้ามตัดแปรง, ห้ามนำสิ่งของมีน้ำหนักมาวางทับ, ห้ามมัดหรือพันสายไฟและปลั๊กไฟ (การใช้สายไฟที่เสียหายอาจทำให้เกิดไฟไหม้, ไฟฟ้าช็อต, เกิดความร้อน หรือไฟลัดวงจร)
- ห้ามใช้กระแสไฟไปเกินความจุที่กำหนดของเต้ารับไฟฟ้าหรืออุปกรณ์เดินสายไฟ (การใช้เต้าเสียบปลั๊กอื่นเพื่อจ่ายไฟให้กับอุปกรณ์หลายๆ ชิ้น โดยใช้หัวต่อหรือแอดปเตอร์แบบอื่นๆ อาจทำให้เกิดไฟไหม้จากความร้อนที่สูงเกิน)
- ห้ามใช้ผลิตภัณฑ์ในสภาพแวดล้อมที่มีอุณหภูมิที่ 0° หรือต่ำกว่า (โถสุขภัณฑ์อาจแข็งตัวและแตก ก่อให้เกิด อาการบาดเจ็บหรือมีน้ำรั่วซึม ทำให้ทรัพย์สินเสียหาย)

⚠ คำเตือน

- ตรวจสอบให้แน่ใจว่าเสียบปลั๊กไฟ (A-3) เข้ากับเต้ารับ (A-3-1) เรียบร้อยดีแล้ว [ในกรณีที่ไม่มีปลั๊กไฟให้] กรุณาตรวจสอบจุดเชื่อมต่อแหล่งจ่ายไฟถูกเชื่อมต่ออย่างถูกต้อง (มิฉะนั้น อาจทำให้เกิดไฟฟ้าช็อตหรือไฟไหม้ได้)
- กรุณาใช้เต้าเสียบที่มีขั้วกราวด์ (แบบ 3 ขา) และต้องเชื่อมต่อเข้ากับ เครื่องตัดวงจรไฟฟ้าเมื่อกระแสรั่วลงดิน (Ground Fault Circuit Interrupter) ขนาด 30 มิลลิแอมป์หรือน้อยกว่า
- [เกาหลี, เอเชีย, หมู่เกาะทางแปซิฟิก, ตะวันออกกลาง, มาเก๊า] ตรวจสอบให้แน่ใจว่าได้ใช้วิธีการชิลโคเนลปิดปลั๊กไฟไว้ เพื่อให้สามารถกั้นน้ำได้ (ปลั๊กไฟที่ยังไม่ได้ชิลโคเนลให้สามารถกั้นน้ำได้ อาจทำให้เกิดไฟไหม้หรือ ไฟฟ้าช็อตได้) *กรณีปลั๊กไฟไม่สามารถกั้นน้ำได้ ร่องของหัวติดตั้งชิลโคเนลกั้นน้ำปลั๊กไฟให้
- เมื่อดึงปลั๊กออก ให้จับที่ตัวปลั๊ก ไม่ใช่ที่สายไฟ ห้ามดึงปลั๊กออกด้วยการดึงสายไฟ (การดึงที่สายไฟอาจทำให้เกิดความเสียหาย และเกิดไฟไหม้หรือความร้อนได้)
- ผลิตภัณฑ์นี้เป็นผลิตภัณฑ์ไฟฟ้า ห้ามวางผลิตภัณฑ์ไว้ในบริเวณที่อาจสัมผัสฝนน้ำ ห้ามวางผลิตภัณฑ์ไว้ในสภาพแวดล้อมที่มีความชื้นสูง เพราะอาจทำให้หมยค่น้ำก่อตัวขึ้นบนผลิตภัณฑ์ เมื่อใช้ผลิตภัณฑ์ในห้องสุขา ให้ติดตั้งพัดลมหรือช่องระบายอากาศ เพื่อให้ห้องสุขามีอากาศหมุนเวียนอย่างเพียงพอและป้องกันไม่ให้เกิดความชื้นมากเกินไป (มิฉะนั้น อาจทำให้เกิดไฟฟ้าช็อตหรือไฟไหม้ได้)
- เมื่อยกเคลื่อนย้ายผลิตภัณฑ์นี้เพียงชิ้นเดียว ให้จับตรงส่วนที่เป็นกระเบื้องเคลือบ การยกเคลื่อนย้ายผลิตภัณฑ์โดยจับที่ส่วนอื่นอาจทำให้ผลิตภัณฑ์แตกหักเสียหาย, ส่งผลให้เกิดการบาดเจ็บ, วัสดุเสียหาย หรือมีน้ำรั่วซึมได้
- หากสายไฟเสียหาย ต้องให้แผนกบริการซ่อมของผู้ผลิตหรือผู้ที่มีความชำนาญเทียบเท่ากันทำการเปลี่ยนสายไฟให้ใหม่ เพื่อป้องกันอันตรายที่อาจเกิดขึ้นได้
- ต่อผลิตภัณฑ์เข้ากับหัวจ่ายน้ำเย็นเท่านั้น (การต่อเข้ากับหัวจ่ายน้ำร้อนอาจทำให้เกิดแผลไหม้จากน้ำร้อนลวกและอุปกรณ์เสียหายได้)
- เมื่อติดตั้งผลิตภัณฑ์นี้ ให้ปฏิบัติตามกฎและมาตรฐานในท้องที่สำหรับงานติดตั้ง
- [เกาหลี, เอเชีย, หมู่เกาะทางแปซิฟิก, ตะวันออกกลาง, มาเก๊า] ตรวจสอบว่าต่อผลิตภัณฑ์ลงกราวด์อย่างถูกต้อง (หากยังไม่ได้ทำการต่อกราวด์ อาจเกิด ไฟฟ้าช็อตเมื่อมีกระแสไฟรั่วหรือเมื่อผลิตภัณฑ์เสียหาย) ใช้สายทองแดงที่มีความต้านทานสูงสุด 100 Ω และมีเส้นผ่านศูนย์กลางไม่ต่ำกว่า 1.6 มม. เป็นสายกราวด์ *หากยังไม่ได้ทำการต่อกราวด์ ให้ขอให้ผู้ติดตั้งต่อกราวด์ให้
- ตรวจสอบให้แน่ใจว่ามีการเชื่อมต่อสายไฟอย่างถูกต้องแล้ว (ขั้ว L : มีกระแสไฟฟ้าไหลผ่าน, ขั้ว N : เป็นกลาง). (การเดินสายไฟที่ไม่ถูกต้องอาจทำให้เกิดความชื้นของขิงกลได้)
- ต้องมีการติดตั้งอุปกรณ์ตัดการเชื่อมต่อไฟทั้งหมดตรงจุดยึดสายไฟ

⚠ ข้อควรระวัง

- ไม่ใช้หรือกระแทกโถสุขภัณฑ์ด้วยความรุนแรง (มิฉะนั้น โถสุขภัณฑ์อาจแตก ทำให้ได้รับบาดเจ็บหรือเกิดน้ำรั่วซึม ทำให้ทรัพย์สินเสียหายได้)
- ไม่ยกเคลื่อนย้ายผลิตภัณฑ์โดยจับที่ฟารองนั่งหรือฝาปิดโถสุขภัณฑ์ (มิฉะนั้น อาจทำให้ชิ้นส่วนหลักของผลิตภัณฑ์หลุดออกมา, หล่น และทำให้เกิดการบาดเจ็บได้)
- ไม่ปิดสายจ่ายน้ำมากเกินไป หรือทำให้เสียหายด้วยไฟจากม้วนบุหรี่หรือรอยจากคัตเตอร์ เป็นต้น (การทำเช่นนั้นอาจทำให้ น้ำรั่วจากสายจ่ายน้ำ ซึ่งจะทำให้เกิดน้ำท่วมซึ่ง ทำให้ทรัพย์สินเสียหาย เช่น ขีวของเครื่องใช้ภายในบ้าน เกิดความเสียหาย)
- ห้ามถอดตัวกรองน้ำในขณะที่หัวส่วเปิด-ปิดน้ำเปิดอยู่ (การเปิดวาล์วเปิด-ปิดน้ำค้างไว้ให้นานอาจทำให้มีน้ำกระเซ็นออกมาซึ่งทำให้เกิดน้ำท่วมซึ่งและทำให้ทรัพย์สินเสียหาย เช่น ขีวของเครื่องใช้ภายในบ้าน เกิดความเสียหาย)
- ติดตั้ง Washlet ให้ถูกต้องตามคำแนะนำในการติดตั้ง (การติดตั้งที่ไม่ถูกต้องอาจทำให้มีน้ำรั่ว, เกิดไฟฟ้าช็อตหรือไฟไหม้ได้)
- กรุณาตรวจสอบให้แน่ใจว่า ใช้ชิ้นส่วนที่มีมาให้หรือที่ระบุไว้สำหรับงานติดตั้ง (มิเช่นนั้น จะไม่สามารถติดตั้งชิ้นส่วนได้อย่างถูกต้อง)
- การติดตั้งและยกเคลื่อนย้ายผลิตภัณฑ์อย่างน้อยสองคน (มิเช่นนั้น อาจทำให้หลังส่วนล่างบาดเจ็บหรือท่าผลิตภัณฑ์หล่น ทำให้เกิดความเสียหายและได้รับบาดเจ็บ)
- หลังจากการติดตั้ง ตรวจสอบให้แน่ใจว่าตัวกรองน้ำแน่น (หากขันตัวกรองน้ำไม่แน่น อาจทำให้น้ำรั่วซึมได้)
- ตรวจสอบเครื่องหมาย + - บนแบตเตอรี่ให้เรียบร้อยก่อนใส่ (เพราะอาจเป็นสาเหตุให้ของเหลวในแบตเตอรี่รั่วซึม เกิดความร้อน แดกหรือเกิดเปลวไฟ)
- เมื่อไม่ใช้งานเป็นเวลานาน ให้นำแบตเตอรี่ออกจากรีโมทคอนโทรลหรือกล่องแบตเตอรี่ (เพราะอาจเป็นสาเหตุให้ของเหลวในแบตเตอรี่รั่วซึมได้)

- ผลิตภัณฑ์นี้ถูกจัดเป็นอุปกรณ์ประเภท I และต้องมีการต่อสายดิน
- ติดตั้งอุปกรณ์นี้เพื่อให้สามารถเข้าถึงเต้ารับไฟฟ้าและเบรกเกอร์ไฟฟ้าได้
- ใช้สายยางชุดใหม่ที่จัดส่งไปให้พร้อมกับผลิตภัณฑ์ ห้ามนำสายยางชุดเก่ากลับมาใช้





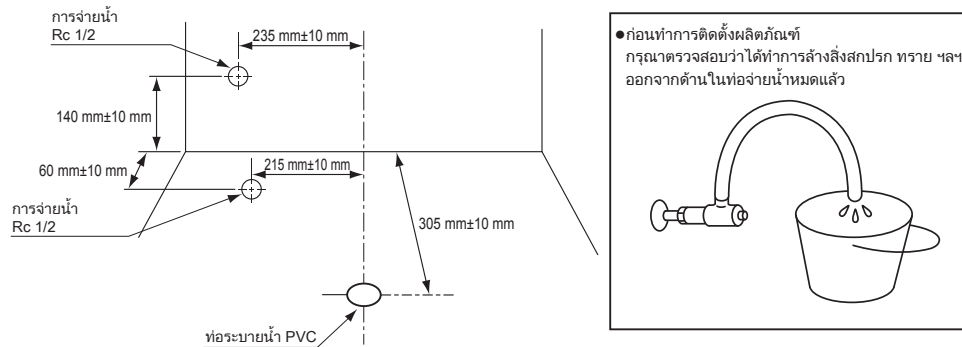





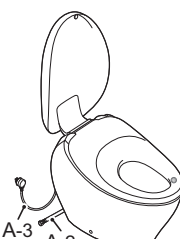
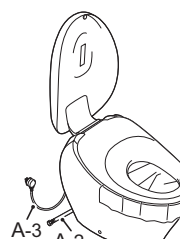



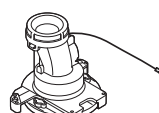





ข้อควรระวังก่อนการติดตั้ง

- ตรวจสอบให้แน่ใจว่าไม่มีคราบสกปรกจากวัสดุกันรั่วที่ทำจากซิลิโคนหลงเหลืออยู่ในโถสุขภัณฑ์
- จัดเตรียมพื้นที่สำหรับการติดตั้งและตรวจสอบการเปิด/ปิดของประตูเนื่องจากอาจมีการบวมระหว่างการติดตั้งได้
- เปิดไฟและหัวจ่ายน้ำให้ผลิตภัณฑ์ต่อเมื่อติดตั้งทุกอย่างเสร็จสมบูรณ์แล้วเท่านั้น
- อย่าทำให้ชิ้นส่วนสำหรับต่อสายยางจ่ายน้ำ เสียหาย
- ขอบเขตแรงดันน้ำที่จ่ายออก 0.05 MPa < โดนามิก > -0.75 MPa < คงที่ > ใช้งานชุดผลิตภัณฑ์ในช่วงแรงดันที่กำหนดไว้ หากแรงดันจ่ายน้ำต่ำ การทำความสะอาดโถสุขภัณฑ์อาจไม่สามารถทำงานได้ ผลิตภัณฑ์นี้จะวัดสภาวะของแรงดันน้ำในสภาพแวดล้อมการใช้งานโดยอัตโนมัติ ในระหว่างการทำความสะอาดโถสุขภัณฑ์ และปรับปริมาณการทำความสะอาดของน้ำที่ใช้ในโถสุขภัณฑ์
- อุณหภูมิของน้ำที่จ่ายต้องอยู่ในช่วง 0 ถึง 35 °C ตรวจสอบให้แน่ใจว่าอุณหภูมิมีค่าอยู่ในช่วงดังกล่าว
- อุณหภูมิของสภาวะแวดล้อมโดยรอบในการทำงานต้องอยู่ในช่วง 0 ถึง 40 °C ตรวจสอบให้แน่ใจว่าอุณหภูมิมีค่าอยู่ในช่วงดังกล่าว
- จัดเตรียมตำแหน่งที่จะติดตั้งเต้าเสียบล่วงหน้า เพื่อให้เป็นไปตามกฎข้อบังคับในประเทศของคุณ
- ตรวจสอบให้แน่ใจก่อนการติดตั้งว่า แหล่งจ่ายน้ำและท่อระบายน้ำ อยู่ในตำแหน่งที่ระบุไว้ตามแผนภาพ
- หากมีช่องว่างระหว่างท่อระบายและพื้น ให้อุดด้วยวัสดุกันรั่วที่ทำมาจากซิลิโคนและป้องกันเชื้อรา (Mediseal) หากไม่ดำเนินการดังกล่าว น้ำอาจรั่วซึมลงมาชั้นล่างได้
- กรณาดึงสายไฟตามข้อกำหนดของผลิตภัณฑ์นี้ (AC 220-240 V (50 Hz / 60 Hz))
- ความยาวสายไฟ 1.2 ม.
ตรวจสอบว่าเต้ารับอยู่ในตำแหน่งที่เหมาะสมกับความยาวนี้
- ผลิตภัณฑ์อาจมีน้ำค้างอยู่ภายในเนื่องจากผลิตภัณฑ์แต่ละชิ้นจะต้องผ่านการทดสอบการไหลของน้ำ โรงงานผลิต น้ำที่ค้างอยู่นี้ไม่ได้บ่งชี้ว่าผลิตภัณฑ์มีปัญหา





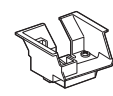

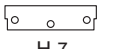
Included Parts / Partes incluidas / Pièces incluses / 동봉 부품 / Phụ kiện đóng kèm / ชิ้นส่วนที่นำมาด้วย

* Refer to the following and confirm that no parts are missing. / * Consulte la siguiente información y compruebe que no falten piezas. /
* Reportez-vous aux éléments suivants et confirmez qu'aucune pièce ne manque. / ※ 다음을 참조하여 부품이 있는지 확인하십시오. /
* Tham khảo các mục dưới đây và đảm bảo không thiếu phụ kiện nào. / * อ้างอิงจากรายการต่อไปนี้และตรวจสอบว่ามีชิ้นส่วนใดหายไป

 <p>A-1</p> <p>MS902 Series (CS902 Series)/ Serie MS902 (Serie CS902)/ Série MS902 (Série CS902)/ CS902형/ Dòng CS902/ CS902 ชุด</p>		 <p>Protective film spread MS903 Series (CS903 Series)/ Lámina protectora aplicada Serie MS903 (Serie CS903)/ Distributeur de film protecteur Série MS903 (Série CS903)/ Màng che đóng CS903/ สินค้าติดฟิล์มกันรอย CS903 ชุด</p>			
 <p>B-1</p>	 <p>B-2</p>	 <p>B-3</p>	<p>* Be sure to mount B-1. / * Asegúrese de instalar la B-1. / * Assurez-vous d'installer B-1. / ※ B-1을 반드시 설치하십시오. / * Đảm bảo lắp B-1 chính xác. / * ตรวจสอบให้แน่ใจว่าได้ติดตั้ง B-1 แล้ว</p>  <p>C-1</p>		
 <p>(ϕ 5x70) D-1</p>	 <p>(ϕ 8x40) D-2</p>	 <p>D-3</p>	<p>When using the floor flange, D-1 (2 pcs.), D-2 (2 pcs.) and D-3 (2 pcs.) are not used. / Cuando se usa la brida del suelo, D-1 (2 piezas), D-2 (2 piezas) y D-3 (2 piezas) no se usan. / Lors de l'utilisation de la bride du plancher, D-1 (2 pièces), D-2 (2 pièces) et D-3 (2 pièces) ne sont pas utilisés. / 바닥 플랜지를 사용하는 경우, D-1 (2개), D-2(2개), D-3 (2개)은 사용하지 않습니다. / Khi sử dụng bích nối sàn, không sử dụng D-1 (2 cái), D-2 (2 cái), và D-3 (2 cái). / เมื่อใช้หน้าแปลนยึดพื้น จะไม่ใช้ D-1 (2 ชิ้น), D-2 (2 ชิ้น) และ D-3 (2 ชิ้น)</p>		
 <p>E-1</p>	 <p>(ϕ 5x50) E-2</p>	 <p>(ϕ 8x40) E-3</p>	 <p>(ϕ 5.8x63) F-1</p>	 <p>F-2</p>	 <p>G-1</p>
 <p>H-1</p>	 <p>H-2</p>	 <p>H-3</p>	 <p>H-4</p>	 <p>H-7</p> <p>Cover * With fastening sheet / Cubierta * Con tornillo de fijación / Couvercle * Avec vis de serrage / 커버 ※ 고정용 나사 동봉 / Nắp che * Kèm vít lắp đặt / ฝา * ยึดด้วยสกรูยึด</p>	
 <p>H-5</p>	 <p>H-6</p>	 <p>H-7</p>	<p>(Operation guide) / (Guía de funcionamiento) / (Mode d'emploi) / (표시 패널) / (Bảng điều khiển) / (แผงยึดรีโมทคอนโทรล)</p>		

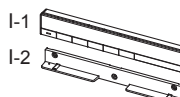
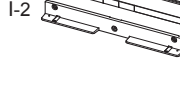
Included Parts / Partes incluidas / Pièces incluses / 동봉 부품 / Phụ kiện đóng kèm / ชิ้นส่วนที่นำมาด้วย

* Refer to the following and confirm that no parts are missing. / * Consulte la siguiente información y compruebe que no falten piezas. /
* Reportez-vous aux éléments suivants et confirmez qu'aucune pièce ne manque. / ※ 다음을 참조하여 부품이 있는지 확인하십시오. /
* Tham khảo các mục dưới đây và đảm bảo không thiếu phụ kiện nào. / * อ้างอิงจากรายการต่อไปนี้และตรวจสอบว่ามีชิ้นส่วนใดหายไป

 <p>I-1</p>	 <p>I-2</p>	 <p>I-3</p>	 <p>(ϕ 4x30) I-4</p>	 <p>(ϕ 6x28) I-5</p>	 <p>I-6</p> <p>(Anti-theft parts for remote control) / (Partes antirobo para el control remoto) / (Pièces antivol pour télécommande) / (리모컨 도난 방지 키트) / (phụ kiện chống trộm của bộ điều khiển từ xa.) / (ชิ้นส่วนป้องกันการลักขโมยสำหรับรีโมทคอนโทรล)</p>
--	--	--	---	---	---

Ask the customer if they would like H-7 and I-6 installed before beginning installation. If they will not be used, be sure to hand them over to the customer. /
Pregunte al cliente si le gustaría que le instalase los elementos H-7 e I-6 antes de comenzar la instalación. Si no van a utilizarse, asegúrese de entregárselos al cliente. /
Demandez au client s'il souhaite installer H-7 et I-6 avant de commencer l'installation. S'ils ne sont pas utilisés, veuillez à les remettre au client. /
H-7과 I-6은 반드시 고객의 의견을 들은 후 작업하십시오. 사용하지 않는 경우에는 반드시 고객에게 전달하십시오. /
Trước khi lắp đặt, hãy hỏi ý kiến khách hàng xem họ muốn lắp đặt H-7 hay I-6. Nếu không sử dụng, hãy giao lại các phụ kiện cho khách hàng. /

ถามลูกค้าว่าต้องการให้ติดตั้ง H-7 และ I-6 ก่อนเริ่มการติดตั้งหรือไม่ หากไม่มีการใช้งาน กรุณาส่งต่อให้ลูกค้า

* The product may be slightly different in shape than the product shown in the figure depending on the model /
* En algunos modelos, el producto puede presentar una forma ligeramente diferente a la del producto que aparece en la figura. /
* En fonction du modèle, le produit peut présenter une forme légèrement différente de celle illustrée. /
※ 제품 품번에 따라 위의 그림과 실제 제품이 다른 경우가 있습니다. /
* Hình dạng sản phẩm có thể hơi khác biệt so với sản phẩm trong mô tả tùy thuộc vào từng mã sản phẩm. /
* ผลิตภัณฑ์อาจมีรูปร่างแตกต่างจากผลิตภัณฑ์ที่แสดงในภาพ ซึ่งขึ้นอยู่กับรุ่นของผลิตภัณฑ์

Included Parts / Partes incluidas / Pièces incluses / 동봉 부품 / Phụ kiện đóng kèm / ชิ้นส่วนที่นำมาด้วย

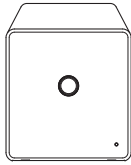

If a body sensor is included:
 Si incluye un sensor corporal:
 Si un capteur de détection corporelle est inclus :
 인체 감지 센서가 동봉되어 있는 경우:
 Nếu có cảm biến đóng kèm:
 ในกรณีที่มีเซ็นเซอร์ตรวจจับร่างกาย:

K-1	K-2	K-3	K-4	K-5	K-6
Anti-theft parts for body sensor Piezas antirrobo para el sensor corporal Pièces antivols du capteur de détection corporelle 인체 감지 센서 도난 방지용 부품 Phụ kiện chống trộm của bộ điều khiển từ xa ชิ้นส่วนป้องกันการโจรกรรมเซ็นเซอร์ตรวจจับร่างกาย			K-7	K-8	

K-7, K-8

- *Please ask the home owner if they would like anti-theft parts for body sensor (K-7, K-8) installed before starting installation.
Please leave the anti-theft kit with the owner if it is not installed.
- *Pregunte al propietario de la casa si les gustaría tener piezas antirrobo para el sensor corporal (K-7, K-8) instaladas antes de comenzar la instalación.
Deje el juego antirrobo al propietario si no está instalado.
- *Demandez au propriétaire de la maison s'il désire le montage des pièces antivols pour le capteur de détection corporelle (K-7, K-8) avant de commencer l'installation.
Laissez l'ensemble antivols au propriétaire s'il n'est pas installé.
- *인체 감지 센서 도난 방지용 부품(K-7, K-8)은 반드시 고객의 요구를 들은 후 작업하십시오.
사용하지 않는 경우에는 반드시 고객에게 전달하십시오.
- *Trước khi bắt đầu lắp đặt, hãy hỏi chủ nhà xem họ có muốn lắp đặt phụ kiện chống trộm dành cho cảm biến cơ thể người (K-7, K-8) hay không.
Nếu không lắp đặt, hãy đưa cho chủ nhà giữ bộ chống trộm.
- *ก่อนการติดตั้งชิ้นส่วนป้องกันการโจรกรรมเซ็นเซอร์ตรวจจับร่างกาย (K-7, K-8) กรุณาสอบถามความต้องการจากลูกค้าก่อน หากต้องการติดตั้ง จึงทำการติดตั้ง แต่ถ้าหากไม่มีความประสงค์กรุณาส่งมอบชิ้นส่วนป้องกันการโจรกรรมเซ็นเซอร์ตรวจจับร่างกายให้แก่ลูกค้า

Required items / Herramientas necesarias / Outils nécessaires / 설치 공구 / Các dụng cụ, vật tư cần chuẩn bị / รายการที่ต้องใช้

J-1	J-2	J-3	J-4
		Korea/Asia/Oceania/the Middle East/Macau/ Corea/Asia/Oceania/Oriente Medio/Macau/ Corée/Asie/Océanie/Moyen-Orient/Macao/ 한국/아시아/오세아니아/중동/마카오/ Hàn Quốc/Châu Á/Châu Đại Dương/Trung Đông/Ma Cao/ เกาหลี/เอเชีย/หมู่เกาะทางแปซิฟิก/ตะวันออกกลาง/มาเก๊า	
J-5	J-6	J-7	

**Part diagram / Acerca de las piezas / À propos des pièces de rechange /
각 부분의 설명 / Sơ đồ phụ kiện / แผนภาพชิ้นส่วน**

For water supply from the wall /
Para toma de suministro
de agua en la pared /
Pour l'alimentation
d'eau au mur /
벽 급수인 경우 /
Trường hợp cấp nước
từ tường /
สำหรับการจ่ายน้ำจากผนัง

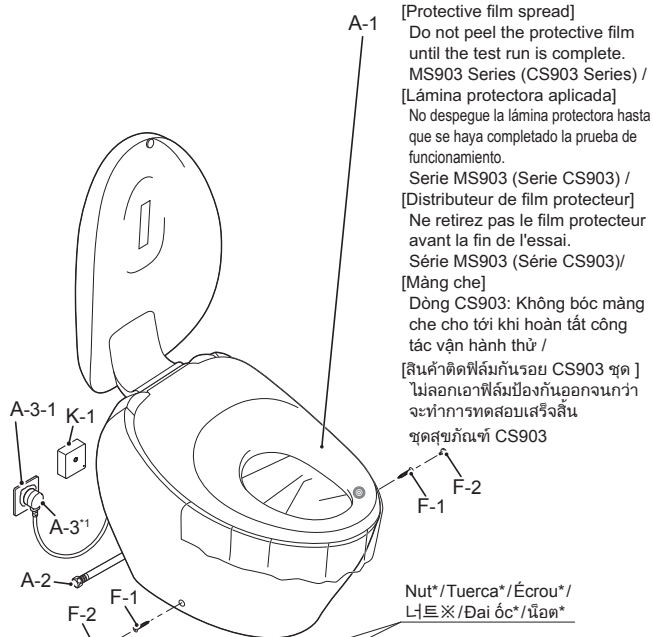
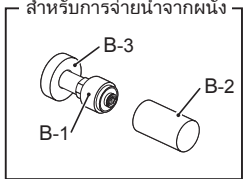

[Protective film spread]
Do not peel the protective film
until the test run is complete.
MS903 Series (CS903 Series) /
[Lámina protectora aplicada]
No despegue la lámina protectora hasta
que se haya completado la prueba de
funcionamiento.
Serie MS903 (Serie CS903) /
[Distributeur de film protecteur]
Ne retirez pas le film protecteur
avant la fin de l'essai.
Série MS903 (Série CS903)/
[Màng che]
Dòng CS903: Không bóc màng
che cho tới khi hoàn tất công
tác vận hành thử /
[สินค้าตัดฟิล์มกันรอย CS903 ชุด]
ไม่ลอกเอาฟิล์มป้องกันออกจนกว่า
จะทำการทดสอบเสร็จสิ้น
ชุดสุขภัณฑ์ CS903

*The floor flange, T-bolt and sealant
are not included. /

*La brida del suelo, el sellador y
T-perno no están incluidos. /

*La bride du plancher, T-boulon et
le produit d'étanchéité ne sont pas
inclus. /

※ 바닥 플랜지, 패킹재, 바닥 플랜지와
배수 스켓을 연결하는 부품은 제품에
포함되어 있지 않습니다. 별도로
준비하십시오. /

*Không bao gồm bích nối sàn,
bu lông chữ T và gioăng. /

*ไม่มีหน้าแปลนยึดพื้น,
สลักเกลียวรูปตัว T
และซีตึงกันกลิ่นมากับโถสุขภัณฑ์
ต้องสั่งแยก

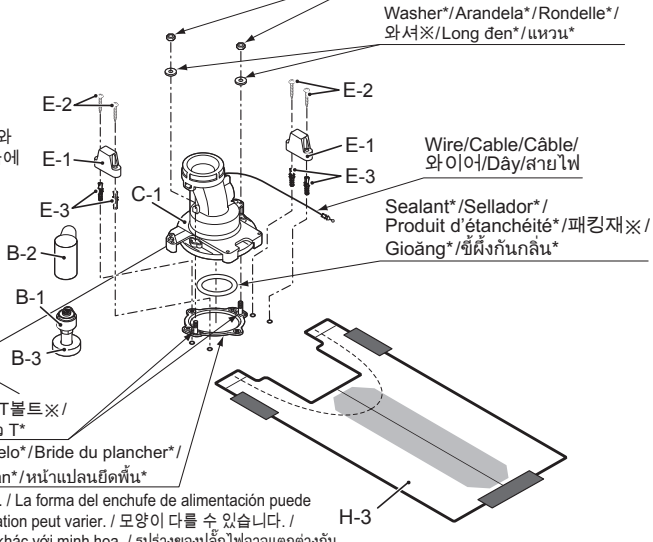

Washer*/Arandela*/Rondelle*/
와셔*/Long đen*/แหวน*

Wire/Cable/Câble/
와이어*/Dây/สายไฟ

Sealant*/Sellador*/
Produit d'étanchéité*/패킹재*/
Gioăng*/ซีตึงกันกลิ่น*

T-bolt*/T-Cerrojo*/T-Boulon*/T볼트*/
Bu lông chữ T*/สลักเกลียวรูปตัว T*

Floor flange*/Brida del suelo*/Bride du plancher*/
바닥 플랜지*/Bích nối sàn*/หน้าแปลนยึดพื้น*

*1 The shape of the power plug may vary. / La forma del enchufe de alimentación puede
variar. / La forme de la prise d'alimentation peut varier. / 모양이 다를 수 있습니다. /
Hình dạng của phích cắm điện có thể khác với minh họa. / รูปร่างของปลั๊กไฟอาจแตกต่างกัน

CAUTION Be sure to install the shutoff valve included with the product.
Doing otherwise could result in dirt contamination, causing shutoff
or discharge defects. / **PRECAUCIÓN** Asegúrese de instalar la válvula de cierre que se incluye con el producto.
De lo contrario, podría ensuciarse y provocar cortes o fallos de descarga. /

MISE EN GARDE Assurez-vous d'installer la vanne d'eau incluse avec le produit.
Sinon, cela pourrait entraîner une contamination des saletés
et provoquer un arrêt ou des défaillances d'évacuation. / **주의** 제품에 동봉된 지수전을 반드시 설치하십시오.
이물질이 걸려 지수, 토수 불량일 될 우려가 있습니다. /

Chú ý Hãy chắc chắn lắp đặt van dừng đi kèm sản phẩm.
Nếu không, có thể gây bẩn, dẫn tới tắc hoặc xả kém. / **ข้อควรระวัง** กรุณาตรวจสอบให้แน่ใจว่าติดตั้งวาล์วปิด-เปิดน้ำที่
ให้มาพร้อมกับโถสุขภัณฑ์
สิ่งสกปรกอาจทำให้เกิดปัญหาในการจ่ายน้ำได้

**Installation procedure / Método de instalación / Méthode d'installation /
설치 방법 / Trình tự lắp đặt / ขั้นตอนการติดตั้ง**

**Symbols and their meanings /
Signification des indications /
Symbols and their meanings /
표시 의미 /
Ý nghĩa của biểu tượng /
ความหมายของสัญลักษณ์**

- ↓ : Tasks that must be conducted by the installer. /
: Tareas que deben ser realizadas por el instalador. /
: Les tâches doivent être effectuées par l'installateur. /
: 시공자가 반드시 해야 하는 작업입니다. /
: Là thao tác phải được thực hiện bởi thợ lắp đặt. /
: ติดตั้งต้องทำ
- ↓ : Actions that the unit should perform automatically. /
: Acciones que la unidad debe realizar automáticamente. /
: Actions que l'unité devrait effectuer automatiquement. /
: 제품이 자동으로 실시하는 작업입니다. /
: Các thao tác trên sản phẩm sẽ tự động /
: สิ่งที่สุขภัณฑ์ควรทำโดยอัตโนมัติ
- 👁️ : Visual confirmation required. /
: Trabajo que se debe verificar. /
: Confirmation visuelle requise. /
: 반드시 확인해야 하는 작업입니다. /
: Là thao tác cần phải xác nhận lại. /
: ต้องตรวจดู
- ⇓ : Work flow direction. /
: Dirección del flujo de trabajo. /
: Flux de travail. /
: 작업 순서를 나타냅니다. /
: Hiển thị thứ tự của thao tác. /
: ขั้นตอนการทำงาน

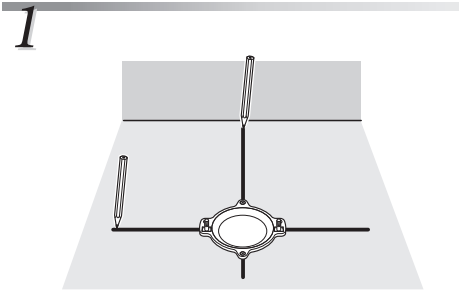
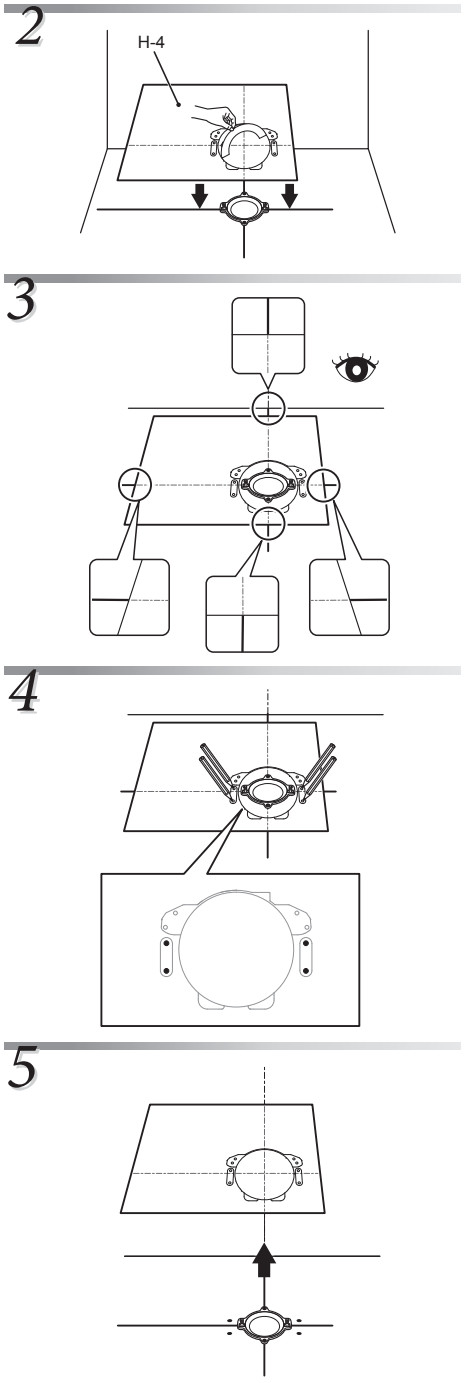

Confirm the direction of the water supply hose for the shutoff valve prior to installation! /

Assurez-vous que le robinet d'arrêt soit bien orienté par rapport au tuyau d'arrivée d'eau avant de l'installer! /

Xác định hướng của dây cấp nước cho van dừng trước khi lắp! /

Confirm the direction of the water supply hose for the shutoff valve prior to installation! /

지수전의 급수 인출 방향을 확인하고 설치하십시오! /

ก่อนดำเนินการติดตั้ง ให้ตรวจสอบทิศทางของท่อจ่ายน้ำสำหรับวาล์วเปิด-ปิดน้ำ

Shutoff valve installation direction for floor water supply /
 Dirección de instalación de la válvula de cierre para suministro de agua del fondo /
 Orientation du robinet d'arrêt pour un raccordement à une arriv e d'eau au sol /
바닥 급수인 경우 지수전 설치 방향 /
 Hướng lắp van dừng khi cấp nước dưới sàn /
 ทิศทางการติดตั้งวาล์วเปิด-ปิดน้ำสำหรับการจ่ายน้ำจากพื้น

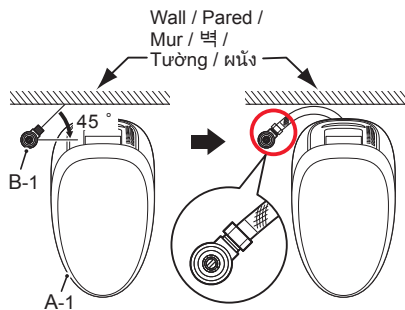

Shutoff valve installation direction for wall water supply /
 Dirección de instalación de la válvula de cierre para suministro de agua de pared /
 Orientation du robinet d'arrêt pour un raccordement à une arriv e d'eau au mur /
벽 급수인 경우 지수전 설치 방향 /
 Hướng lắp van dừng khi cấp nước trên tường /
 ทิศทางการติดตั้งวาล์วเปิด-ปิดน้ำสำหรับประปาฝั่งผนัง

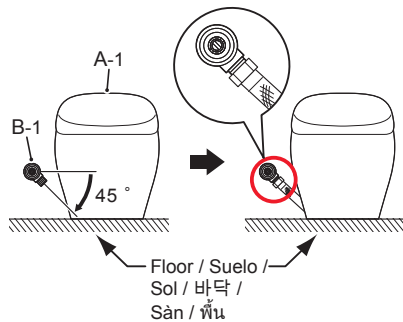

EN CAUTION

Required Install the water supply hose for the shutoff valve at an angle of 45° or less against the wall. Installation in the wrong direction could cause flushing defects or water leaks.

FR MISE EN GARDE

Obligatoire Placez le tuyau d'arrivée d'eau et le robinet d'arrêt à un angle maximum de 45° par rapport au mur. Une mauvaise orientation à l'installation peut provoquer des dysfonctionnements lors de l'évacuation ou des fuites d'eau.

VI Chú ý

Bắt buộc Lắp dây cấp nước và van dừng sao cho góc so với mặt tường nhỏ hơn hoặc bằng 45°. Nếu lắp sai hướng có thể gây lỗi xả nước hoặc rò rỉ nước.

ES PRECAUCIÓN

Obligatorio Instale la manguera de suministro de agua para la válvula de cierre a un ángulo de 45° o menos contra la pared. La instalación en la dirección incorrecta podría provocar defectos de la descarga o fugas de agua.

KO 주의

반드시 실시 지수전의 급수 인출 방향을 45° 범위로 설치하십시오. 잘못된 방향으로 설치하면 세정 불량 및 누수 우려가 있습니다.

TH ข้อควรระวัง

สิ่งที่ต้องทำ ติดตั้งท่อจ่ายน้ำสำหรับวาล์วเปิด-ปิดน้ำให้ทำมุมกับผนังไม่เกิน 45°. การติดตั้งผิดทิศทางอาจทำให้เกิดผลเสียต่อการกดชักโครกหรือทำให้น้ำรั่ว

* For right water supply, install in the water supply removal direction bilaterally symmetric with the left water supply in the figure above. /
 * Para el suministro de agua por la derecha, realice la instalación en la dirección de la retirada del suministro de agua de forma bilateral y simétrica con respecto al suministro de agua por la izquierda de la ilustración anterior. /
 * Pour une alimentation en eau correcte, installez la direction de l'évacuation de l'alimentation en eau de façon bilatéralement symétrique avec l'alimentation en eau à gauche sur l'illustration ci-dessus. /
 ※오른쪽 급수의 경우는 위 그림의 왼쪽 급수와 좌우대칭인 급수 인출 방향으로 설치하십시오. /
 * Trường hợp cấp nước bên phải, hãy bố trí nguồn cấp với kích thước đối xứng với nguồn cấp nước bên trái ở hình trên. /
 * กรณีที่จ่ายน้ำจากด้านขวา ให้ติดตั้งหันทิศทางของการจ่ายน้ำให้เท่ากันซ้ายขวาเทียบกับจุดจ่ายน้ำด้านซ้ายตามรูปภาพด้านบน

(Continued / Continuación / suite / 계속 / Tiếp theo / ต่อ)

For water supply from the floor /
 Para toma de suministro de agua en el suelo /
 Pour l'alimentation d'eau au plancher /
 바닥 급수인 경우 /
 Trường hợp cấp nước từ sàn /
 สำหรับการจ่ายน้ำจากพื้น

For water supply from the wall /
 Para toma de suministro de agua en la pared /
 Pour l'alimentation d'eau au mur /
 벽 급수인 경우 /
 Trường hợp cấp nước từ tường /
 สำหรับการจ่ายน้ำจากผนัง

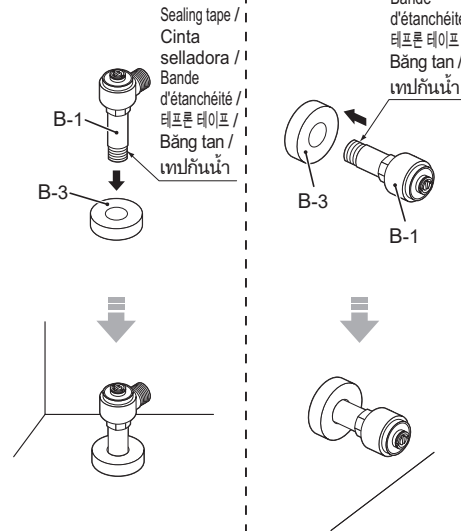

CAUTION

- If there is a gap between the straight pipe and the floor, fill it with mold-resistant silicone-based seal material (Mediseal), and then attach a cover seal (B-3). Doing otherwise may cause water to leak downstairs.
- Be sure to install the shutoff valve (B-1) included with the toilet. Dirt contamination could cause shutoff or discharge defects. /

PRECAUCIÓN

- Si queda espacio vacío entre la tubería de descarga y el suelo, rellénelo con material de sellado a base de silicona antimoho (Mediseal) y, a continuación, instale la cubierta (B-3). De no hacerlo, podrían producirse fugas de agua en plantas inferiores.
- Asegúrese de que instala la válvula de cierre (B-1). De lo contrario, podría ensuciarse y provocar cortes o fallos de descarga. /

MISE EN GARDE

- S'il y a un espace entre le tuyau droit et le sol, comblez-le avec un matériau d'étanchéité à base de silicone (Mediseal) puis installez le couvercle (B-3). Procéder autrement peut causer des fuites d'eau vers l'étage inférieur.
- Assurez-vous d'installer la vanne d'eau (B-1). Sinon, cela pourrait entraîner une contamination des saletés et provoquer un arrêt ou des défaillances d'évacuation. /

주의

- 스트레이트관과 바닥 사이에 틈이 있는 경우 곰팡이 방지 실리콘계 실링재로 마감한 후 커버(B-3)를 설치하십시오. 아래층에 누수가 발생할 우려가 있습니다.
- 지수전(B-1)을 반드시 설치하십시오. 이물질이 걸려 지수, 토수 불량일 우려가 있습니다. /

Chú ý

- Nếu có khe hở giữa ống cấp nước và sàn, hãy trám bít khe hở bằng si-li-côn chống nấm mốc, sau đó gắn nắp che (B-3). Nếu không, nước có thể rò rỉ xuống dưới sàn.
- Hãy chắc chắn lắp đặt van dừng (B-1) đi kèm bàn cầu. Nếu không, bụi bẩn có thể gây trục trặc về khóa nước hoặc xả. /

ข้อควรระวัง

- หากมีช่องว่างระหว่างท่อต่อกับพื้น ให้อุดด้วยวัสดุกันราซิลิโคนที่มีสารป้องกันเชื้อรา (Mediseal) หลังจากนั้นให้ประกอบตัวครอบ (B-3) หากไม่ดำเนินการดังกล่าว น้ำอาจรั่วซึมลงมาชั้นล่างได้
- ตรวจสอบให้แน่ใจว่าได้ติดตั้งวาล์วเปิด-ปิด (B-1) ที่ให้มาพร้อมกับโถสุขภัณฑ์ สิ่งสกปรกอาจทำให้เกิดปัญหาในการจ่ายน้ำได้

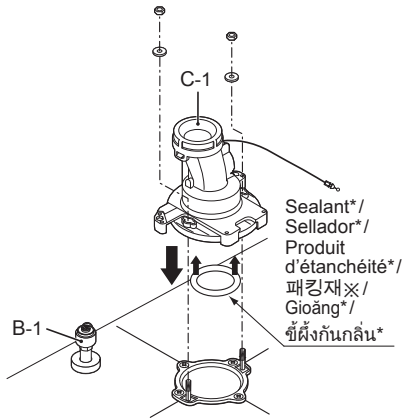

Sealant* /
Sellador* /
Produit
d'étanchéité* /
패킹재* /
Gioăng* /
ซีตึงกันกลิ่น*

CAUTION Set so that the sealant does not enter the drainage channel area (in the hatched area). Doing otherwise may cause inadequate flushing.

PRECAUCIÓN Asegúrese de que el sellador no se introduzca en el área del canal de drenaje. De lo contrario, podría causar un vaciado de la cisterna inadecuado.

MISE EN GARDE Assurez-vous que l'anneau de cire n'interfère pas avec l'ouverture de l'évacuation. Des interférences pourraient empêcher le bon fonctionnement de la chasse d'eau.

주의 패킹재가 배수로 부분(경사진 부분)에 들어가지 않도록 설치하십시오. 세정 불량 의 원인이 됩니다.

Chú ý Đặt gioăng sao cho không chạm vào khu vực kênh thoát nước (vùng gạch chéo). Nếu không, có thể khiến bàn cầu xả kém, thoát thải chậm.

ข้อควรระวัง ปรับตำแหน่งไม่ให้ซีตึงกันกลิ่นเข้าไปในบริเวณชุดเชื่อมต่อเชื่อมระบวบ (พื้นที่แรงง)
มีฉะนั้นอาจทำให้การชำระล้างสุขภัณฑ์ไม่มีประสิทธิภาพได้

Sealant* /
Sellador* /
Produit
d'étanchéité* /
패킹재* /
Gioăng* /
ซีตึงกันกลิ่น*



(Rear surface of floor flange connection area) *The figure is for a metal flange / (Superficie posterior del área de conexión de la brida de la planta) * La ilustración corresponde a una brida de metal / (Surface arrière de la zone de connexion de la brida du plancher)

*La figure représente une brida métallique / (바닥 플랜지 연결 부분면) ※그림은 금속 플랜지의 경우 / *Mặt trái phần kết nối của bích nối sàn (hình trên là trường hợp bích bằng kim loại) / (พื้นผิวส่วนหลังของพื้นที่เชื่อมต่อหน้าแปลนยึดพื้น) *ภาพประกอบเป็นภาพหน้าแปลนโลหะ

EN CAUTION

Caution in handling of the Sealant

(For plastic flange)

Sealant for plastic flange

(For plastic flange)

(For metal flange)

Sealant

Required

ES PRECAUCIÓN

Precaución al manejar el Sellador

(Para brida de plástico)

Sellador para brida de plástico

(Para brida de metal)

Sellador

Necesaria

FR MISE EN GARDE

Attention lors de la manipulation du Produit d'étanchéité

(Pour une brida en plastique)

Produit d'étanchéité

(Pour une brida en métal)

Produit d'étanchéité

Requis

KO 주의

패킹재 설치 시 주의 사항

(수지 플랜지용)

수지 플랜지용 패킹재

수지 플랜지

(금속 플랜지용)

패킹재

반드시 실행

VI Chú ý

Chú ý khi lắp gioăng

(Với bích bằng nhựa)

Gioăng cho bích bằng nhựa

Bích bằng nhựa

(Với bích bằng kim loại)

Gioăng

Bắt buộc

TH ข้อควรระวัง

ข้อควรระวังในการจัดการซีตึงกันกลิ่น

(สำหรับหน้าแปลนพลาสติก)

ซีตึงกันกลิ่นสำหรับหน้าแปลนพลาสติก

หน้าแปลนพลาสติก

(สำหรับหน้าแปลนโลหะ)

ซีตึงกันกลิ่น

สิ่งที่ต้องทำ

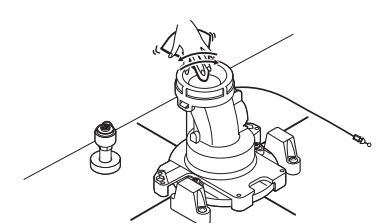
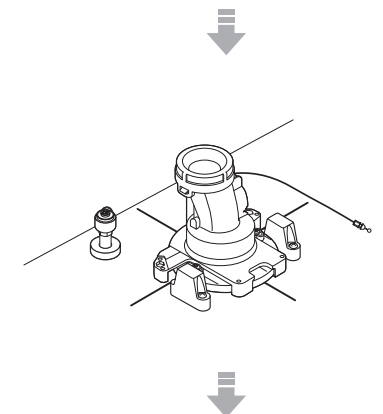
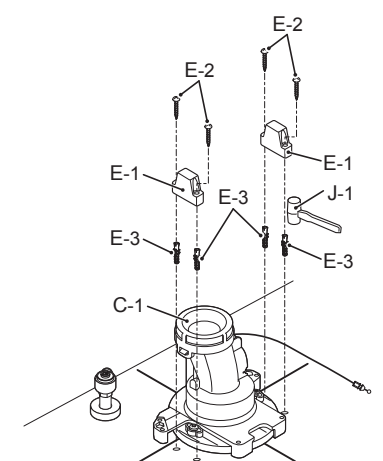

9

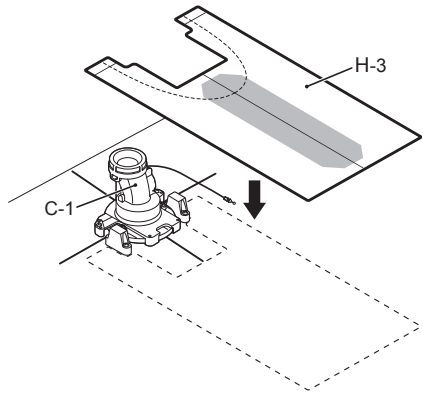

- * Confirm that there is no dirt, etc. when installing. /
- * Compruebe que no haya suciedad y demás al realizar la instalación. /
- * Vérifiez l'absence de saleté, etc. lors de l'installation. /
- * 설치할 때 이물질이 없는지 확인하십시오. /
- * Đảm bảo không có bụi bẩn, rác... khi lắp đặt. /
- * ตรวจสอบว่าไม่มีคราบสกปรกเมื่อทำการติดตั้ง

10

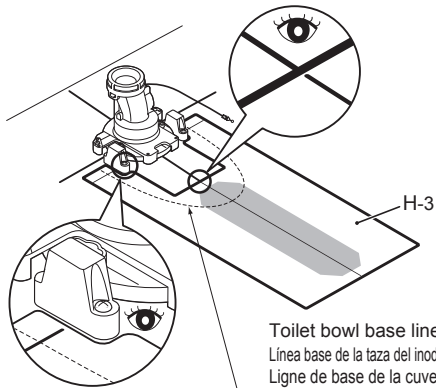

Toilet bowl base line /
 Línea base de la taza del inodoro /
 Ligne de base de la cuvette des toilettes /
 변기 하부 라인 /
 Đường viền chân đế thân cầu /
 เส้นขอบฐานโถสุขภัณฑ์

11

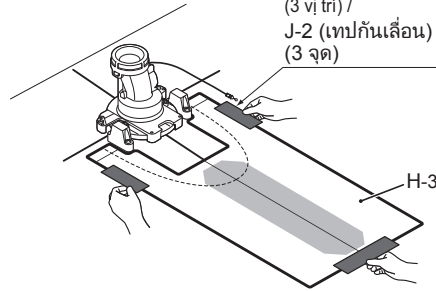

- J-2 (Masking tape)
(3 locations) /
- J-2 (cinta higiénica)
(3 ubicaciones) /
- J-2 (bande hygiénique)
(3 emplacements) /
- J-2 (양생 테이프)
(세 곳) /
- J-2 (Băng dính)
(3 vị trí) /
- J-2 (เทปกั้นเลื้อน)
(3 จุด)

CAUTION Attach hygienic tape on the outside of the protective sheet. If it is attached on the inside, it will become impossible to remove the protective sheet after the toilet bowl is installed. /

PRECAUCIÓN Coloque cinta higiénica en el exterior de la lámina protectora. Si se coloca en el interior, será imposible despegar la lámina protectora una vez se haya instalado la taza del inodoro. /

MISE EN GARDE Fixez la bande hygiénique à l'extérieur de la plaque de protection. Si elle est fixée à l'intérieur, il devient impossible de retirer la plaque de protection une fois la cuvette des toilettes installée. /

주의 양생 테이프는 손상 방지 시트의 바깥쪽에 붙이십시오. 안쪽에 붙이면 변기 설치 후에 손상 방지 시트를 제거할 수 없습니다. /

Chú ý Dán băng dính phía bên ngoài tấm bảo vệ. Nếu dán ở phía bên trong, sẽ không thể gỡ tấm bảo vệ ra sau khi lắp thân cầu. /

ข้อควรระวัง ติดเทปกั้นเลื้อนที่ด้านนอกของแผ่นรองป้องกัน ถ้ามานติดภายใน จะทำให้ไม่สามารถเอาแผ่นรองป้องกันออกได้ หลังจากการติดตั้งโถสุขภัณฑ์

12

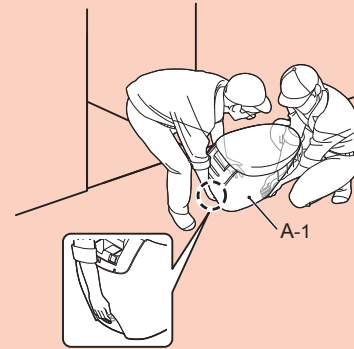

13

MS902 Series(CS902 Series)/
 Serie MS902(Serie CS902)/Série MS902(Série CS902)/
 CS902형/Dòng CS902/CS902 ชุด

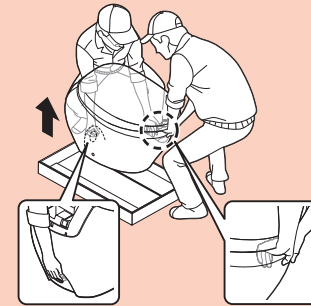

Or / O / Ou /
 또는 / Hoặc / หรือ

MS902 Series(CS902 Series)/
 Serie MS902(Serie CS902)/Série MS902(Série CS902)/
 CS902형/Dòng CS902/CS902 ชุด

MS903 Series(CS903 Series)/
 Serie MS903(Serie CS903)/Série MS903(Série CS903)/
 Dòng CS903/CS903 ชุด

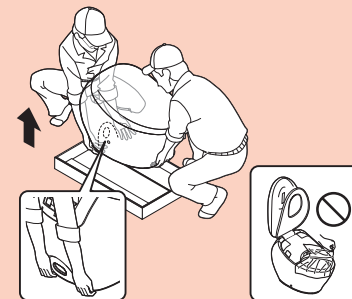

14

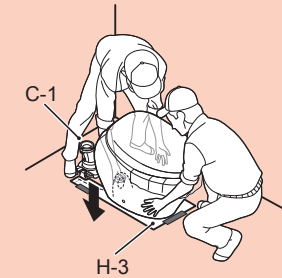

15

Installer ①
 Go around the side of the toilet bowl (A-1) and lift the rear of the toilet bowl (A-1) up. /
 Instalador ①
 Rodee el lateral de la taza del inodoro (A-1) y levante la parte trasera de esta (A-1). /
 Installateur ①
 Contournez le côté de la cuvette des toilettes (A-1) et soulevez l'arrière de la cuvette (A-1). /
 작업자 ①
 변기(A-1) 측면으로 돌아서 변기(A-1) 뒷부분을 들어 올립니다. /
 Người lắp đặt ①
 Đi vòng ra cạnh của thân cầu (A-1) và nâng phía sau của thân cầu (A-1) lên. /
 ผู้ติดตั้ง ①
 ไปที่ด้านข้างของโถสุขภัณฑ์ (A-1) และยกด้านหลังของโถสุขภัณฑ์ (A-1) ขึ้น



Installer ②
 Support the toilet bowl (A-1) so that it does not fall over. /
 Instalador ②
 Agarre la taza del inodoro (A-1) para que no se caiga. /
 Installateur ②
 Soutenez la cuvette des toilettes (A-1) afin qu'elle ne bascule pas. /
 작업자 ②
 변기(A-1)가 쓰러지지 않도록 지탱합니다. /
 Người lắp đặt ②
 Đỡ thân cầu (A-1) để thân cầu không bị đổ. /
 ผู้ติดตั้ง ②
 รองรับโถสุขภัณฑ์ (A-1) จะได้ไม่หล่นลงมา

Installer ①

Lift the toilet bowl (A-1) to a height that does not interfere with the discharge socket (C-1). /

Instalador ①

Levante la taza del inodoro (A-1) a una altura que no interfiera con el puerto de descarga (C-1). /

Installateur ①

Soulevez la cuvette des toilettes (A-1) à une hauteur qui n'entrave pas le conduit d'évacuation (C-1). /

작업자 ①

변기(A-1)가 배수 소켓(C-1)과 간섭하지 않는 높이까지 들어 올립니다. /

Người lắp đặt ① /

Nâng thân cầu (A-1) đến độ cao không chạm bộ thoát thải (C-1). /

ผู้ติดตั้ง ①

ยกโถสุขภัณฑ์ขึ้น (A-1) ในระดับที่ไม่ให้ชนกับชุดข้อต่อเชื่อมระบาย (C-1)



Toilet bowl base line / Línea base de la taza del inodoro / Ligne de base de la cuvette des toilettes / 변기 하부 라인 / Đường viền chân đế thân cầu / เส้นขอบฐานโถสุขภัณฑ์

▲ Installer ②

Push the toilet bowl (A-1) to the rear.

Align with the toilet bowl base line on the protective sheet (H-3) and adjust the front/rear position.

Install so that the center lines on the center label and protective sheet are aligned. /

Instalador ②

Empuje la taza del inodoro (A-1) hacia atrás.

Alinee la línea base de la taza del inodoro en la lámina protectora (H-3) y ajuste la posición delantera y trasera.

Realice la instalación de forma que las líneas centrales de la etiqueta central y la lámina de protección estén alineadas. /

Installateur ②

Poussez la cuvette des toilettes (A-1) vers l'arrière.

Alinez-la avec la ligne de base de la cuvette des toilettes sur la plaque de protection (H-3) et ajustez la position avant/arrière.

Faire en sorte que, lors de l'installation, les axes médians de l'étiquette centrale et de la plaque de protection soient bien alignés. /

작업자 ②

변기(A-1)를 뒤쪽으로 밀어 넣습니다.

손상 방지 시트(H-3)의 변기 하부 라인에 맞도록 앞뒤 위치를 조정합니다.

센터 라벨과 손상 방지 시트의 중심선이 일치하도록 설치합니다. /

Người lắp đặt ②

Đẩy thân cầu (A-1) về phía sau.

Điều chỉnh tâm thân cầu trùng tâm tấm bảo vệ (H-3) và điều chỉnh vị trí trước/ sau.

Lắp đặt sao cho các đường kẻ trung tâm ở nhãn giữa và tấm bảo vệ trùng khớp với nhau. /

ผู้ติดตั้ง ②

ดันโถสุขภัณฑ์ (A-1) ไปด้านหลัง

จัดตำแหน่งให้ตรงกับเส้นฐานยึดฝารองนั่งบนแผ่นรองป้องกัน (H-3)

และปรับตำแหน่งหน้าหลังให้พอดีเข้ากับขอบโถสุขภัณฑ์ด้านหน้า

และติดตั้งโดยให้เส้นกึ่งกลางบนแผ่นรองป้องกันกับกึ่งกลางจากตรงกัน

Installer ①

Lower the toilet bowl (A-1) and connect the Rough-in socket (C-1). /

Instalador ①

Baje la taza del inodoro (A-1) y conecte el puerto de descarga (C-1). /

Installateur ①

Abaissez la cuvette des toilettes (A-1) et branchez le conduit d'évacuation (C-1). /

작업자 ①

변기(A-1)를 내리고 배수 소켓(C-1)에 연결합니다. /

Người lắp đặt ① /

Hạ thấp thân cầu (A-1) và lắp với bộ thoát thải (C-1). /

ผู้ติดตั้ง ①

วางโถสุขภัณฑ์ลง (A-1)

และต่อข้อต่อเชื่อมระบาย (C-1)

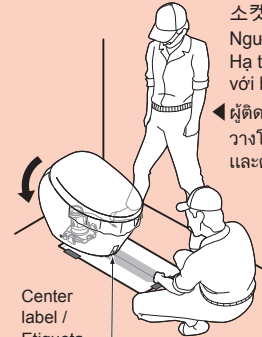

Center label / Etiqueta central / Étiquette centrale / 센터 라벨 / Nhãn giữa /ป้ายกลาง

▲ Installer ②

Align the position of the center of the toilet bowl (A-1), then peel the center label off. /

Instalador ②

Alinee la posición del centro de la taza del inodoro (A-1) y luego despegue la etiqueta central. /

Installateur ②

Alinez la position du centre de la cuvette des toilettes (A-1), puis retirez l'étiquette centrale. /

작업자 ②

변기(A-1) 중심 위치를 맞추고 센터 라벨을 제거합니다. /

Người lắp đặt ②

Căn chỉnh đường tâm thân cầu (A-1) trùng tâm tấm bảo vệ rồi bóc nhãn giữa. /

ผู้ติดตั้ง ②

จัดให้ตรงกับตำแหน่งตรงกลางของโถสุขภัณฑ์ (A-1) และค่อยลอกเอาฉลากออก

(Continued / Continuación / suite / 계속 / Tiếp theo / ต่อ)

CAUTION

When lowering the toilet bowl, be careful that your hand does not get pinched between it and the rear wall.

When installing, be careful that the wire does not get pinched between the floor and discharge socket. /

PRECAUCIÓN

Al bajar la taza del inodoro, asegúrese de que no se pellizca la mano entre la taza y la pared trasera.

Al instalar, tenga cuidado de que el cable no quede atrapado entre el suelo y el puerto de descarga. /

MISE EN GARDE

Lorsque vous abaissez la cuvette des toilettes, veillez à ne pas pincer votre main entre la cuvette et le mur arrière.

Lors de l'installation, faites attention à ne pas pincer le câble entre le sol et l'ouverture d'évacuation. /

주의

변기를 내릴 때 뒷벽에 손이 끼이지 않도록 주의하십시오.

설치할 때 바닥과 배수 소켓에 와이어가 끼이지 않도록 주의하십시오. /

Chú ý

Khi hạ thân cầu, cẩn thận để tay không bị kẹp giữa thân cầu và tường phía sau.

Khi lắp, cẩn thận để không làm dây bị kẹp giữa sàn và bộ thoát thải.

ข้อควรระวัง

ตอนวางโถสุขภัณฑ์ โปรดระมัดระวังไม่ให้มือของคุณเข้าไปติด

ระหว่างโถกับผนังด้านหลัง

ขณะทำการติดตั้ง โปรดระวังอย่าให้สายไฟถูกหนีบติดอยู่

ระหว่างพื้นและช่องระบายน้ำ

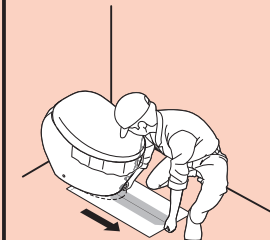

After installing the toilet bowl (A-1), confirm that there is no gap between the floor and base. /
 Tras instalar la taza del inodoro (A-1), compruebe que no queda espacio entre el suelo y la base. /
 Après avoir installé la cuvette des toilettes (A-1), assurez-vous qu'il n'y ait pas d'espace entre le sol et la base. /
 변기(A-1)를 설치한 후 바닥과 변기 하부 사이에 틈이 없는지 확인하십시오. /
 Sau khi lắp đặt thân cầu (A-1), đảm bảo toàn bộ chân đế đã tiếp xúc với sàn. /
 หลังจากติดตั้งโถสุขภัณฑ์แล้ว (A-1) ให้ตรวจสอบเช็คว่ามีช่องว่างระหว่างพื้นกับฐานโถสุขภัณฑ์

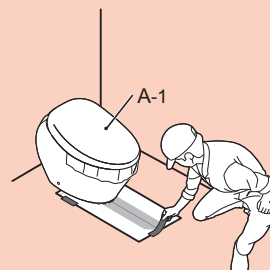

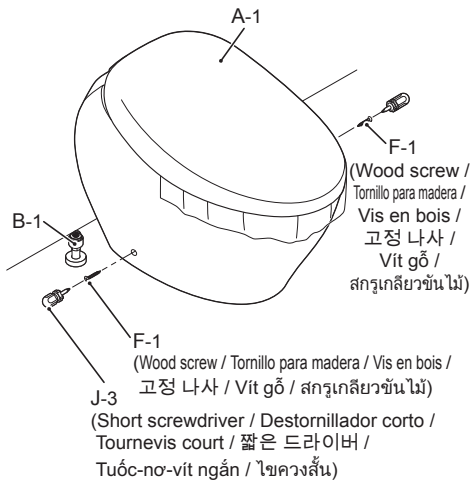

CAUTION

Perform final tightening by hand, and be careful not to break the toilet bowl. /

PRECAUCIÓN

Realice el ajuste final a mano y procure no romper la taza del inodoro. /

MISE EN GARDE

Effectuez le serrage final à la main et veillez à ne pas briser la cuvette des toilettes. /

주의

마지막에는 손으로 조여서 변기가 파손되지 않도록 주의하십시오. /

Chú ý

Hãy dùng tay vặn lần cuối, cẩn thận không làm vỡ thân cầu. /

ข้อควรระวัง

ใช้มือขันให้แน่นในขั้นตอนสุดท้ายและระมัดระวังไม่ให้โถสุขภัณฑ์เสียหาย

CAUTION

- Make sure that wood screws are tightened level with the floor (not tilted).
- Use a short screwdriver if unable to tighten level with the floor (for example, if the installation area is narrow). /

PRECAUCIÓN

- Asegúrese de que los tornillos para madera están apretados y nivelados con el suelo (y no inclinados).
- Utilice un destornillador corto si no es capaz de apretarlos y nivelarlos con el suelo (por ejemplo, si el espacio de instalación es reducido). /

MISE EN GARDE

- Assurez-vous que les vis en bois soient serrées au même niveau que le sol (pas inclinées).
- Utilisez un tournevis court si vous ne parvenez pas à serrer au même niveau que le sol (par exemple si la zone d'installation est étroite). /

주의

- 나무 나사는 기울이지 말고 바닥 수평이 되게 하여 확실하게 조이십시오.
- 설치 장소가 좁은 경우 등 수평으로 할 수 없을 때에는 짧은 드라이버를 사용하십시오. /

Chú ý

- Đảm bảo vít gỗ được vặn vào theo phương ngang, song song với sàn (không bị nghiêng).
- Dùng tuốc-nơ-vít ngắn nếu không thể vặn vít vào theo phương ngang, song song với sàn (ví dụ như khi khu vực lắp đặt bị hẹp). /

ข้อควรระวัง

- ตรวจสอบให้แน่ใจว่าสกรูเกลียวชั้นไม้ขันยึดกับพื้นในแนวระนาบ (ไม่เอียง)
- ใช้ไขควงสั้นหากไม่สามารถยึดให้ระนาบกับพื้นได้ (เช่น หากพื้นที่ติดตั้งแคบ)

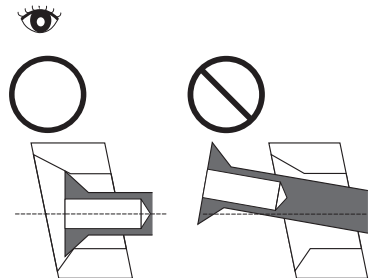

- Be careful not to over-tighten, as doing so could damage the toilet bowl. /
- Tenga cuidado con apretar en exceso, ya que podría dañar la taza del inodoro. /
- Veillez à ne pas serrer trop fort, car vous pourriez endommager la cuvette des toilettes. /
- 지나치게 조여서 변기가 파손되지 않도록 주의하십시오. /
- Cẩn thận không vặn quá chặt. Nếu không, có thể làm hỏng, vỡ thân cầu. /
- ระมัดระวังไม่ให้ยึดแน่นเกินไปเพราะอาจทำให้เกิดความเสียหายต่อโถสุขภัณฑ์ได้

CAUTION

Install the decorative caps so that the arrow on the back is pointing upward. /

PRECAUCIÓN

Coloque los tapones decorativos de forma que la flecha de la parte trasera apunte hacia arriba. /

MISE EN GARDE

Installez les capuchons décoratifs en pointant la flèche arrière vers le haut. /

주의

나사 커버 뒷면의 화살표가 위로 향하게 설치하십시오. /

Chú ý

Lắp nắp trang trí sao cho mũi tên ở mặt trái hướng lên trên. /

ข้อควรระวัง

ติดตั้งตัวปิดหัวสกรูโดยให้ลูกศรที่อยู่ด้านหลังชี้ขึ้นข้างบน

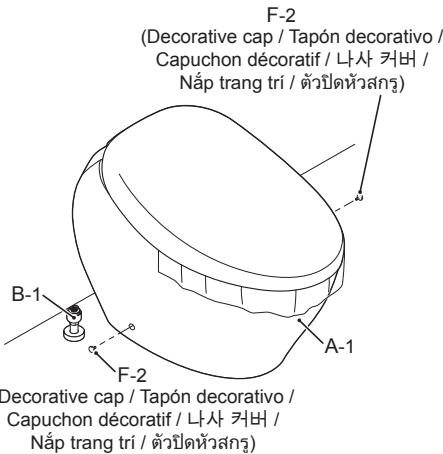
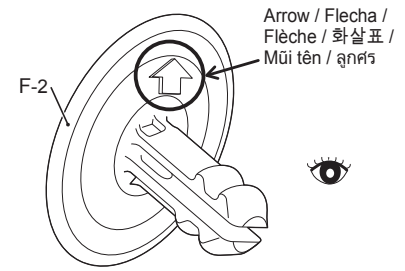

CAUTION

Confirm that the decorative caps are inserted into the installation holes on the toilet bowl. /

PRECAUCIÓN

Compruebe que los tapones decorativos se hayan insertado en los agujeros de instalación de la taza del inodoro. /

MISE EN GARDE

Vérifiez que les capuchons décoratifs soient insérés dans les orifices d'installation de la cuvette des toilettes. /

주의

나사 커버가 변기에 제대로 장착되었는지 확인하십시오. /

Chú ý

Xác nhận nắp trang trí được lắp vào đúng lỗ trên thân cầu. /

ข้อควรระวัง

ตรวจเช็คตัวปิดหัวสกรูบนเมื่อกันกับรูยึดโถสุขภัณฑ์ด้านหน้า

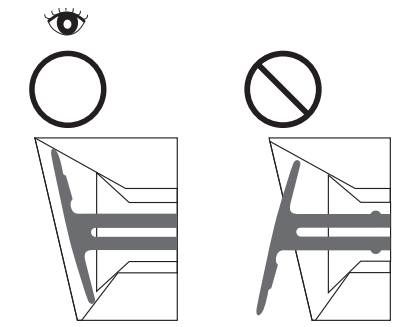

C-1(Rough-in socket) / C-1(Puerto de descarga) / C-1(Conduit d'évacuation) /
C-1(배수 소켓) / C-1(Bộ thoát thải) / C-1 (ชุดข้อต่อเชื่อมรูระบาย)

Resin pipe / Tubo de resina / Tuyau en résine /
수지관 / Ống nhựa / ท่อเรซิน

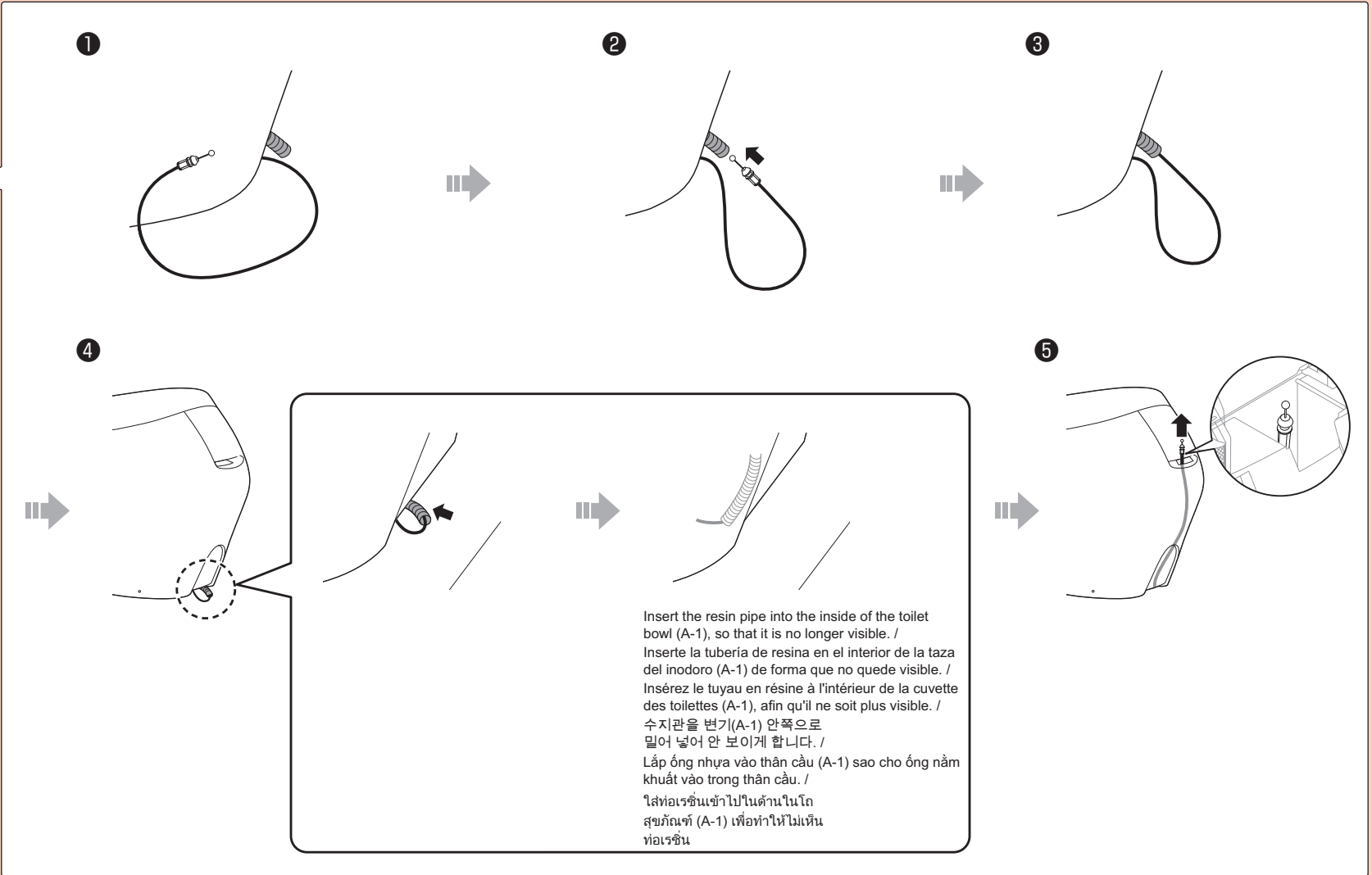
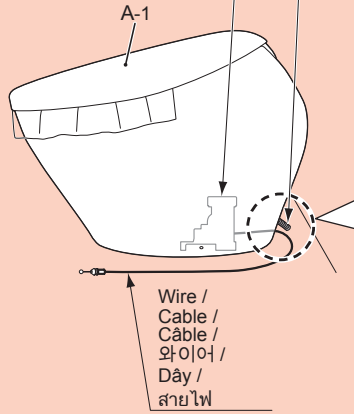

CAUTION Do not pull the resin pipe. Doing so may cause damage. /

MISE EN GARDE Ne tirez pas sur le tuyau en résine. Cela pourrait entraîner des dommages. /

주의 수지관을 잡아당기지마십시오. 파손될 우려가 있습니다. /

ข้อควรระวัง ห้ามดึงท่อเรซิน เนื่องจากอาจก่อให้เกิดความเสียหายได้

PRECAUCIÓN No tire de la tubería de resina, ya que podría provocar daños. /

Chú ý Không kéo ống nhựa. Nếu không, có thể gây hư hại. /

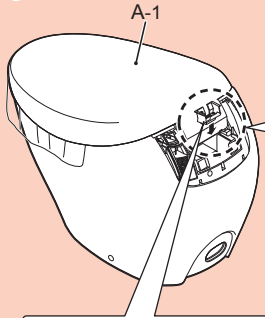

Cover **Included Parts /**
 Cubierta **Piezas incluidas /**
 Couvercle **Pièces fournies /**
 커버 **동봉 부품 /**
 Nắp che **Các phụ kiện đi kèm /**
 ฝา **ชิ้นส่วนที่มามีมาให้**

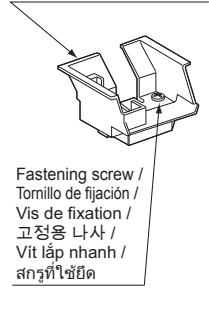

1

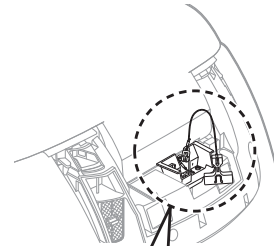
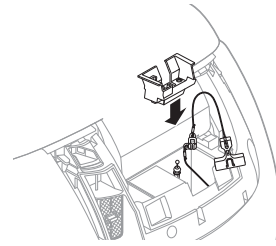

2

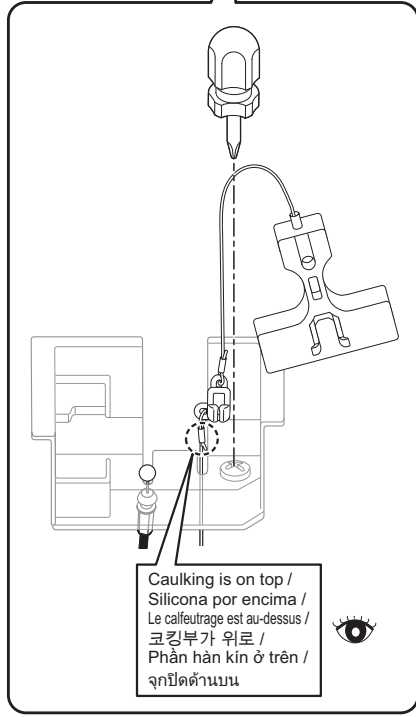
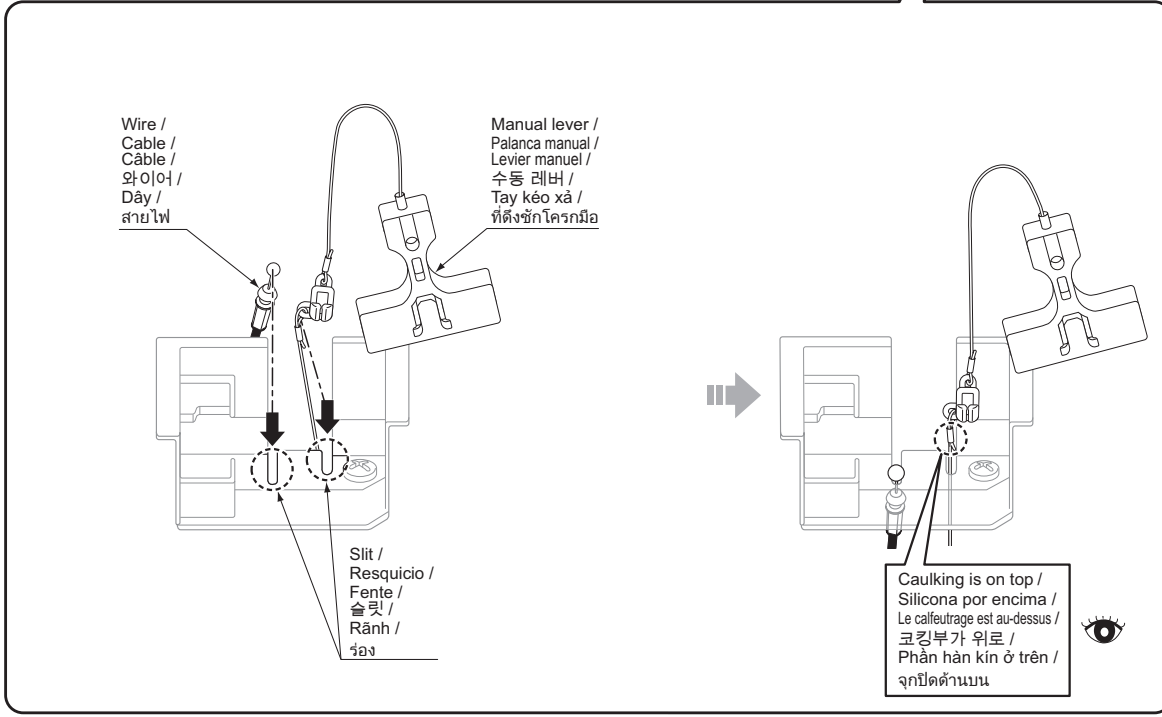
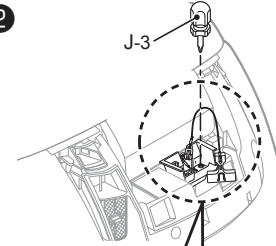

Key points

- 1 If the wire is pulled out too much, it could become difficult to fasten the cover.
- 2 When fastening the cover, adjusting the amount that the wire comes out can make it easier to fasten.
- 3 Apply caulking so that it is above the slit. /

Puntos importantes

- 1 Si se tira demasiado del cable, podría ser difícil fijar la cubierta.
- 2 Al fijar la cubierta, ajustar la cantidad de cable saliente puede facilitar la fijación.
- 3 Aplique la silicona de forma que quede por encima del resquicio. /

Points clés

- 1 Si le câble est trop déroulé, il peut être difficile d'attacher le couvercle.
- 2 Lors de la fixation du couvercle, le réglage de la quantité de câble qui dépasse peut faciliter sa fixation.
- 3 Appliquez le calfeutrage de telle manière qu'il se trouve au-dessus de la fente. /

포인트

- 1 와이어를 너무 많이 당기면 커버를 고정하기 어렵습니다.
- 2 커버를 고정할 때 와이어의 돌출량을 조정하면 고정하기 쉽습니다.
- 3 코킹부를 슬릿 위쪽으로 하여 걸어 주십시오. /

Trọng điểm

- 1 Nếu kéo dây ra quá nhiều, có thể khó lắp nắp che.
- 2 Khi lắp nắp che, điều chỉnh lượng dây thừa ra một chút có thể giúp lắp đặt dễ dàng hơn.
- 3 Hãy kéo để phần hàn kín nằm ở phía trên rãnh. /

จุดสำคัญ

- 1 ถ้ามีการดึงสายมากเกินไป อาจจะทำให้ยากต่อการยึดฝาได้
- 2 เมื่อทำการยึดฝา ถ้าหากปรับให้สายยื่นออกมาจะทำให้ยึดได้ง่ายขึ้น
- 3 ให้จุกปิดเกี่ยวลงตรงร่อง

24

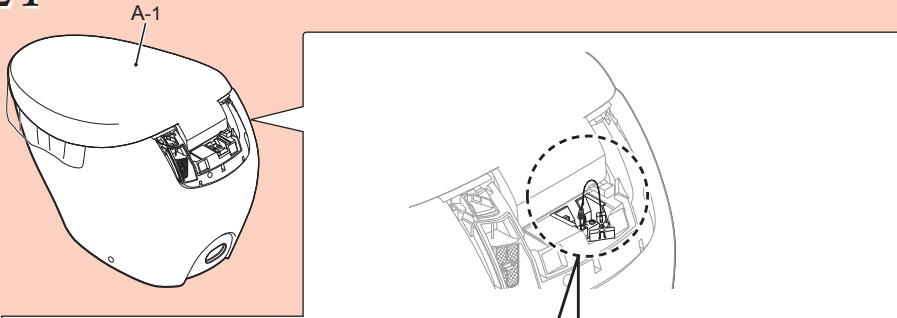

Manual lever connector /
Conector de la palanca manual /
Connecteur du levier manuel /
수동 레버 커넥터 /
Khớp nối tay kéo xả /
ข้อต่อที่ดึงชักโครกมือ

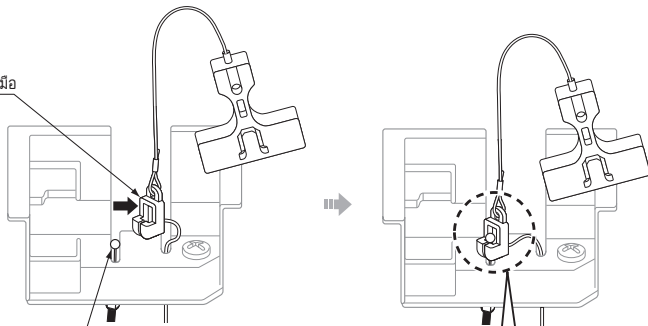

Wire end area /
Extremo del cable /
Extrémité du câble /
와이어 선단 부분 /
Khu vực đầu dây /
บริเวณปลายสายไฟ

25

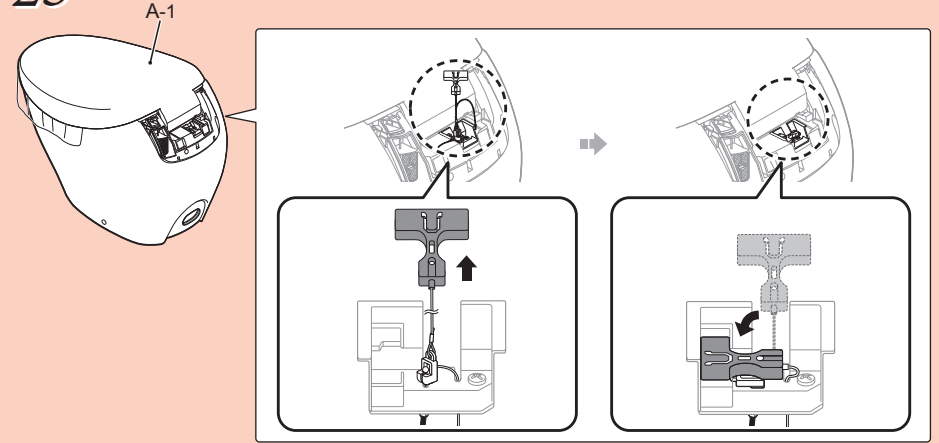

26

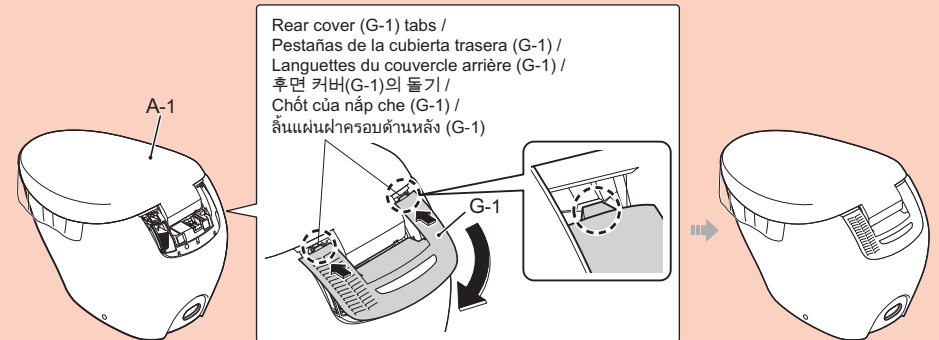

Rear cover (G-1) tabs /
Pestañas de la cubierta trasera (G-1) /
Languettes du couvercle arrière (G-1) /
후면 커버(G-1)의 돌기 /
Chốt của nắp che (G-1) /
ลิ้นแผ่นฝาครอบด้านหลัง (G-1)

Insert the tabs securely.[Doing otherwise may cause damage to the rear cover (G-1).] /
Inserte las pestañas de manera firme o, de lo contrario, podría provocar daños en la cubierta trasera (G-1). /
Insérez fermement les languettes.[Sinon vous pourriez endommager le couvercle arrière (G-1).] /
돌기는 확실하게 꽂아 넣으십시오. [후면커버(G-1)가 파손 될 수 있습니다.] /
Lắp chốt cẩn thận. [Nếu không, có thể làm hỏng nắp che (G-1).] /
กรุณาใส่ลิ้นแผ่นฝาครอบด้านหลังให้แน่น หากไม่แน่น อาจก่อให้เกิดความเสียหายต่อแผ่นฝาครอบด้านหลังได้ (G-1)

**After installing the rear cover (G-1), check whether it is sticking up. If so, reinstall the cover. /
Tras instalar la cubierta trasera (G-1), compruebe si esta sobresale. En caso afirmativo, vuelva a instalar la cubierta. /
Après avoir installé le couvercle arrière (G-1), vérifiez s'il est tourné vers le haut. Si c'est le cas, réinstallez le couvercle. /
설치 시 후면 커버(G-1)가 들뜬 경우, 커버를 다시 설치하십시오./
Sau khi lắp đặt nắp che (G-1), kiểm tra xem nắp có bị kên hay không. Nếu kên, hãy lắp lại. /
หากติดตั้งฝาครอบด้านหลัง (G-1) แล้วไม่แนบสนิท ให้ทำการติดตั้งใหม่อีกครั้ง**

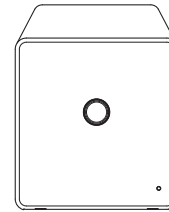
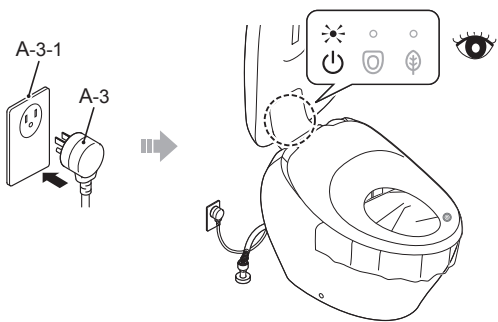
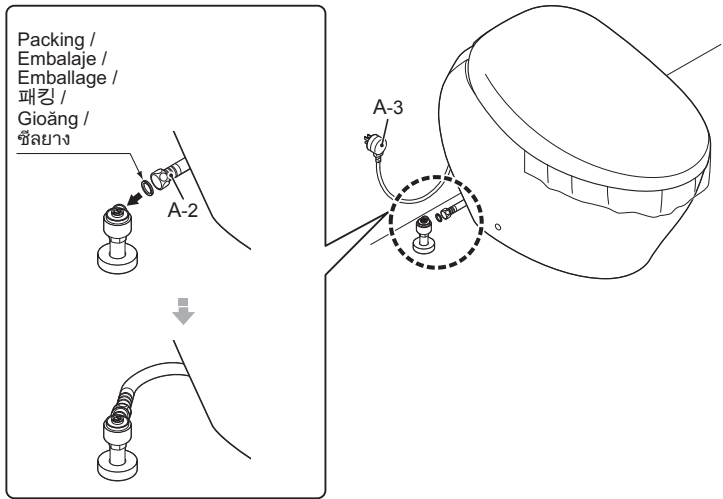

If a body sensor is not included:
 Si no incluye un sensor corporal:
 Si un capteur de détection corporelle n'est pas inclus :
 인체 감지 센서가 동봉되어 있지 않은 경우:
 Nếu không có cảm biến đồng kèm:
 ในกรณีที่ไม่มีเซ็นเซอร์ตรวจจับร่างกาย:

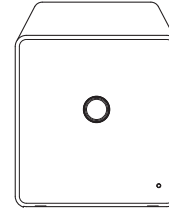

If a body sensor is included:
 Si incluye un sensor corporal:
 Si un capteur de détection corporelle est inclus :
 인체 감지 센서가 동봉되어 있는 경우:
 Nếu có cảm biến đồng kèm:
 ในกรณีที่ มีเซ็นเซอร์ตรวจจับร่างกาย:



Install the body sensor (K-1) (refer to K-6)
 Instale el sensor corporal (K-1) (consulte K-6)
 Installez le capteur de détection corporelle (K-1) (reportez-vous à K-6)
 인체 감지 센서(K-1)를 설치합니다. (K-6 참고)
 Lắp đặt cảm biến cơ thể người (K-1) (tham khảo K-6)
 ติดตั้งเซ็นเซอร์ตรวจจับร่างกาย(K-1) (กรุณาดูK-6)

After the body sensor (K-1) is installed, make sure to mount the remote control and perform a trial run.
 Una vez instalado el sensor corporal (K-1), asegúrese de montar el mando a distancia y realizar una prueba.
 Après l'installation du capteur de détection corporelle (K-1), assurez-vous de monter la télécommande et d'effectuer un test.
 인체 감지 센서(K-1)를 설치한 후에 반드시 리모컨을 설치하고 시운전을 하십시오.
 Sau khi cảm biến cơ thể người (K-1) được lắp đặt, hãy lắp bộ điều khiển từ xa và tiến hành vận hành thử.
 หลังติดตั้งเซ็นเซอร์ตรวจจับร่างกาย (K-1) แล้วให้ตรวจสอบการทำงานและติดตั้งรีโมทคอนโทรล

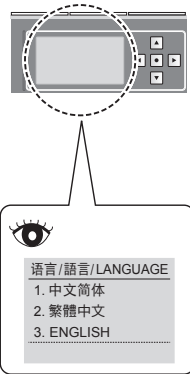
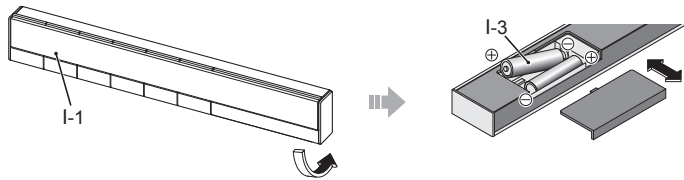

- ① Press **▲▼** after selecting the language from the three languages using **□**.
- ① Utilice **▲▼** para seleccionar uno de los tres idiomas y luego pulse **□**.
- ① Utilisez **▲▼** pour sélectionner l'une des trois langues, puis appuyez sur **□**.
- ① **▲▼**로 3개의 언어 중에 하나를 선택한 후 **□**을 누릅니다.
- ① Ấn **▲▼** rồi ấn **□** để lựa chọn 1 trong 3 ngôn ngữ.
- ① หลังจากที่ใช้ **▲▼** เพื่อเลือกภาษาใดภาษาหนึ่งจาก 3 ภาษาแล้ว ให้กด **□**

[ENGLISH] selected /
[ENGLISH] seleccionado /
[ENGLISH] sélectionné /
[ENGLISH]의 경우 /
[ENGLISH] được chọn /
เลือก [ENGLISH]

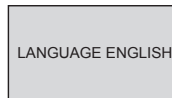

When the language was wrong / Si se establece un idioma equivocado /
Si la langue définie n'est pas correcte / 언어 설정이 잘못된 경우 /
Khi ngôn ngữ bị sai. / หากต้องการเปลี่ยนภาษา

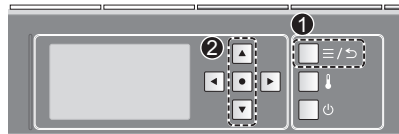

- ① Press **□**.
- ② Use **▲▼** to select **5. 语言 / 語言 / LANGUAGE** and then press **□**.
- ① Pulse **□**.
- ② Utilice **▲▼** para seleccionar **5. 语言 / 語言 / LANGUAGE** y luego pulse **□**.
- ① Appuyez sur **□**.
- ② Utilisez **▲▼** pour sélectionner **5. 语言 / 語言 / LANGUAGE**, puis appuyez sur **□**.
- ① **□** 을 누릅니다.
- ② **▲▼**로 **5. 语言 / 語言 / LANGUAGE** 를 선택하고 **□** 을 누릅니다.
- ① Ấn nút **□**.
- ② Tại **▲▼** chọn **5. 语言 / 語言 / LANGUAGE** rồi ấn **□**.
- ① ให้กด **□**
- ② ใช้ **▲▼** เพื่อเลือก **5. 语言 / 語言 / LANGUAGE** จากนั้นจึงกด **□**

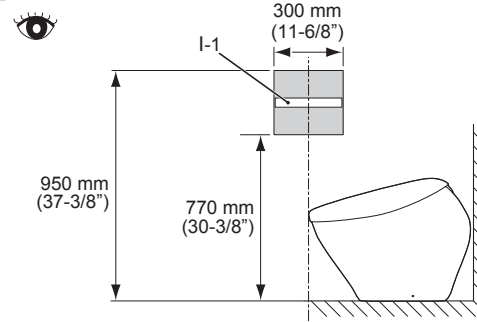

- ① Temporarily place the remote control in the position determined in 32 and confirm the signal reception of I-1. /
Establezca temporalmente la posición determinada en 32 y posteriormente compruebe la recepción (I-1). /
Définissez temporairement la position déterminée dans 32, puis confirmez la réception (I-1). /
32 에서 정한 위치로 임시 설치하고 I-1의 수신 상태를 확인합니다. /
Đặt tạm vào vị trí chỉ định như ở bước 32, sau đó hãy tiến hành xác nhận việc nhận tin hiệu của I-1. /
วางรีโมตคอนโทรลไว้ในจุดที่กำหนดไว้ในข้อ 32 ชั่วคราว และตรวจสอบการรับสัญญาณของ I-1

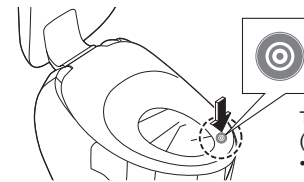

Touch the entire label (seat sensor area) with your hand or arm. (Keep touching until ③.)
• Your skin must make direct contact with the sensor due to how it operates. → Confirm that deodorization starts. /

Toque toda la etiqueta (zona del sensor del asiento) con la mano o el brazo (siga tocándola hasta ③).
• La piel debe estar en contacto directo con el sensor debido al modo en que funciona. → Confirme que comienza el proceso de desodorización. /

Touchez l'intégralité de l'étiquette (zone du capteur du siège) avec la main ou le bras. (Touchez-là jusqu'à ③.)
• Votre peau doit être en contact direct avec le capteur en raison de son mode de fonctionnement. → Vérifiez que la désodorisation commence. /

라벨 전체(착좌 센서부)에 손 또는 팔을 대어 봅니다. (③까지 닿은 상태로 두십시오.)
• 센서의 특성상 피부에 직접 닿게 하십시오. → 탈취가 시작되는 것을 확인하십시오. /

Dùng tay hoặc cánh tay chạm vào toàn bộ nhãn (khu vực cảm ứng bộ ngồi). (tiếp tục chạm đến ③.)
• Do phương thức hoạt động, da phải tiếp xúc trực tiếp với bộ cảm ứng. → Xác nhận rằng quá trình khử mùi đã bắt đầu. /

ใช้มือหรือแขนกดที่สติ๊กเกอร์ (จุดเซ็นเซอร์ฟารองนั่ง) (กดไปเรื่อยๆ จนกว่าจะถึง ③)
• ผิวของคุณต้องสัมผัสกับเซ็นเซอร์โดยตรงเนื่องจากการทำงานของอุปกรณ์
→ ให้ตรวจสอบว่าการขจัดกลิ่นเริ่มทำงาน



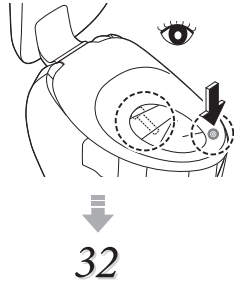
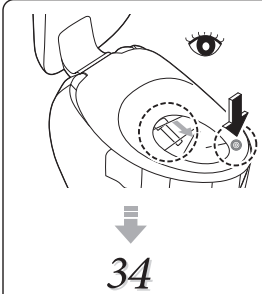
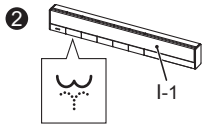

- * The product will only operate with the included remote control.
- Confirm that the main unit and remote control labels match, to ensure that the included remote control is installed. (Refer to **For installers** on Page 7.) /
- * El producto funcionará únicamente con el mando a distancia incluido.
- Compruebe que las etiquetas de la unidad principal y del mando a distancia coinciden para garantizar que el mando a distancia incluido está instalado (consulte **Para instaladores** en la página 10.) /
- * Le produit fonctionne uniquement avec la télécommande incluse.
- Vérifiez que les étiquettes de la partie principale et de la télécommande correspondent, pour vous assurer que la télécommande incluse est installée. (Reportez-vous à la section **Pour les installateurs** à la page 14.) /
- ※ 동봉된 리모컨 이외의 것을 설치하면 작동하지 않습니다.
- 본체와 리모컨의 라벨로 조합을 확인하고 동봉된 리모컨을 설치하십시오. (P.18 **시공업자님께 드리는 부탁 말씀** 참조) /
- * Sản phẩm chỉ hoạt động khi sử dụng điều khiển đi kèm.
- Xác nhận nhãn thân chính và nhãn bộ điều khiển từ xa khớp nhau để đảm bảo lắp đặt đúng bộ điều khiển đi kèm. (tham khảo phần **Dành cho người lắp đặt** ở trang 22.) /
- * หากติดตั้งรีโมทคอนโทรลที่นอกเหนือจากที่ให้มาในกล่องแล้วใช้งานไม่ได้
- ให้ตรวจสอบสติ๊กเกอร์ของรีโมทกับตัวสวิตช์ที่กรุณาติดตั้งรีโมทที่ให้น่าในกล่อง (อ้างอิงหน้า 26 **ถึงผู้ติดตั้ง**)

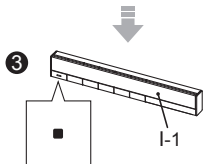

1

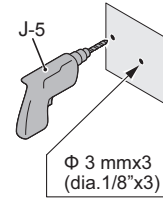

Φ 3 mmx3
(dia. 1/8"x3)



2

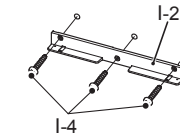
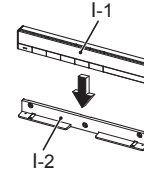

When mounting on a plaster board or tiled wall. /
Para paredes de pladur o de azulejos /
Pour un panneau de plâtre ou un mur carrelé /
석고 보드나 타일벽의 경우 /
Trường hợp là tường bê tông hoặc tường gạch men. /
หากยึดติดกับยิปซัมบอร์ดหรือผนังที่เป็นกระเบื้อง

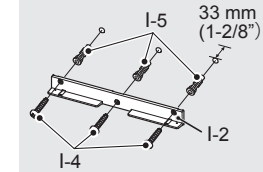

Anchored by magnet. /
Fijelo con un imán. /
Attachez à l'aide d'un aimant /
자석으로 고정합니다. /
Cố định bằng nam châm. /
จะยึดด้วยแม่เหล็ก

Trial run / Puesta en funcionamiento / Mise en service / 시운전 / Vận hành thử. / การทดสอบการใช้งาน

Conduct the test run only after power supply work is finished. /
 Lleve a cabo la prueba de funcionamiento solo después de haber terminado el trabajo relacionado con el suministro de corriente eléctrica. /
 N'effectuez l'essai qu'une fois les travaux d'alimentation terminés. /
 시운전은 전원 공사가 끝난 후에 실시하십시오. /
 Chỉ vận hành thử sau khi đã cấp điện. /
 ทำการทดสอบหลังจากมีการติดตั้งตัวจ่ายไฟเรียบร้อยแล้วเท่านั้น

35

Open the water shutoff valve (B-1). /
 Abra la válvula de cierre (B-1). /
 Ouvrez la vanne d'eau (B-1). /
 지수전(B-1)을 엽니다. /
 Mở van dùng (B-1). /
 เปิดวาล์วน้ำ (B-1)

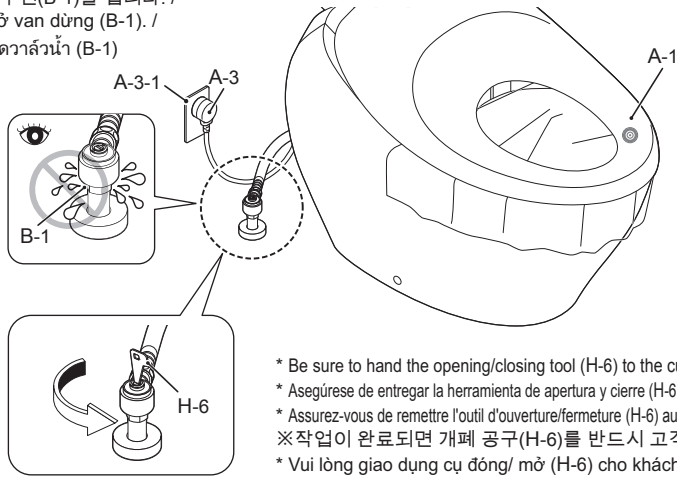

* Be sure to hand the opening/closing tool (H-6) to the customer after work is complete. /
 * Asegúrese de entregar la herramienta de apertura y cierre (H-6) al cliente tras completar el trabajo. /
 * Assurez-vous de remettre l'outil d'ouverture/fermeture (H-6) au client une fois les travaux terminés. /
 ※작업이 완료되면 개폐 공구(H-6)를 반드시 고객에게 건네 주십시오. /
 * Vui lòng giao dụng cụ đóng/ mở (H-6) cho khách hàng sau khi hoàn thành. /
 * หากใช้อุปกรณ์สำหรับเปิดปิด (H-6) เสร็จแล้วทำการส่งมอบให้ลูกค้า

Is water flowing to the toilet bowl (A-1)?

→ The water will stop when the power plug (A-3) is inserted into A-3-1.
 Keep the shutoff valve (B-1) closed until power supply work is complete. /

¿El agua fluye por la taza del inodoro (A-1)?

→ El agua se detendrá cuando el enchufe (A-3) se inserte en A-3-1.
 Mantenga la válvula de cierre (B-1) cerrada hasta completar el trabajo relacionado con el suministro de corriente eléctrica. /

L'eau circule-t-elle dans la cuvette des toilettes (A-1) ?

→ L'eau s'arrêtera lorsque la prise de courant (A-3) sera insérée dans A-3-1.
 Laissez la vanne d'eau (B-1) fermée jusqu'à ce que les travaux d'alimentation soient terminés. /

변기(A-1)에 물이 흐르고 있지 않습니까?

→ 전원 플러그(A-3)를 A-3-1에 꽂으면 물이 멈춥니다.
 전원 공사가 완료되지 않은 경우는 지수전(B-1)을 닫아 주십시오. /

Nước có chảy tới thân cầu (A-1) không?

→ Nước sẽ ngừng chảy khi cắm phích cắm điện (A-3) vào A-3-1.
 Đóng van dùng (B-1) đến khi cấp điện rồi mới mở lại. /

ในโถสุขภัณฑ์(A-1)มีน้ำไหลหรือไม่

→ ถ้าหากเสียบปลั๊กไฟ (A-3) กับ A-3-1 น้ำจะหยุดไหล
 กรุณาปิดวาล์วน้ำ (B-1) ไว้จนกว่าจะดำเนินการด้านการจ่ายไฟเสร็จสิ้น

36

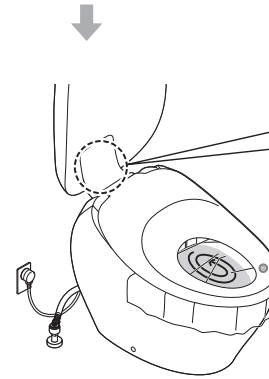
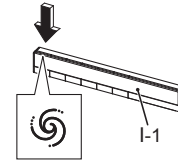

		Water tank filling. / Agua suministrada / Alimentation en eau / 급수 중 / Đang cấp nước vào két. / กำลังจ่ายน้ำ
		Water tank filling. / Agua suministrada / Alimentation en eau / 급수 중 / Đang cấp nước vào két. / กำลังจ่ายน้ำ
		Water tank filled. / Suministro de agua completado / Alimentation en eau terminée / 급수 완료 / Két nước được cấp đầy / จ่ายน้ำเข้าเรียบร้อยแล้ว

36 (Continued / Continuación / suite / 계속 / Tiếp theo / ต่อ)

If the product does not operate after pressing buttons on the remote control /
 Si el producto no funciona tras pulsar los botones del mando a distancia /
 Si le produit ne fonctionne pas après avoir appuyé sur les boutons de la télécommande /
 리모컨의 버튼을 눌러도 작동하지 않는 경우 / Nếu sản phẩm không hoạt động sau khi nhấn nút trên bộ điều khiển /
 ถ้าผลิตภัณฑ์ไม่ทำงานหลังจากกดปุ่มบนรีโมทคอนโทรล

①  A-3

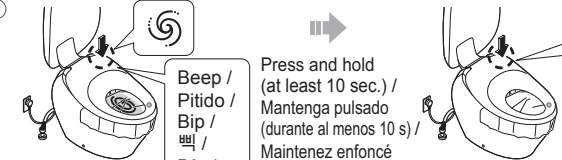
②  Beep / Pitido / Bip / 삐 / บี๊ป / บี๊ป

Press and hold (at least 10 sec.) / Mantenga pulsado (durante al menos 10 s) / Maintenez enfoncé (au moins 10 sec.) / 계속 누릅니다 (10초 이상) / Nhấn và giữ (ít nhất 10 giây.) / กดค้างไว้ (อย่างน้อย 10 วินาที)

Beep / Pitido / Bip / 삐 / บี๊ป / บี๊ป

Enters configuration mode (approx. 2 min.) / Entra en el modo de configuración (aprox. 2 min) / Entre en mode de configuration (env. 2 min.) / 설정 상태로 들어갑니다 (약 2분) / Vào chế độ cấu hình (khoảng 2 phút.) / เข้าสู่โหมดตั้งค่า (ประมาณ 2 นาที)

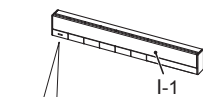
③  I-1

Push 5 times / Pulse 5 veces / Appuyez sur 5 fois / 5회 누릅니다 / Nhấn 5 lần / กด 5 ครั้ง

Beep / Pitido / Bip / 삐 / บี๊ป / บี๊ป

36

CAUTION Configure the product within approximately 2 minutes of entering configuration mode. If no beep sound is heard during step ③, restart from step ①. /

PRECAUCIÓN Configure el producto en un periodo de 2 minutos aproximados tras entrar en el modo de configuración. Si no se escucha ningún pitido durante el paso ③, vuelva a empezar por el paso ①. /

MISE EN GARDE Configurez le produit dans un délai d'environ 2 minutes après être passé en mode de configuration. Si vous n'entendez aucun bip au cours de l'étape ③, recommencez à l'étape ①. /

주의 설정 상태로 들어가면 약 2분 안에 설정해야 합니다. ③에서 전자음이 들리지 않은 경우는 ①부터 다시 시작하십시오. /

Chú ý Hãy thiết lập sản phẩm trong khoảng 2 phút sau khi vào chế độ cấu hình. Nếu không nghe thấy tiếng bip nào ở bước ③, khởi động lại từ bước ①. /

ข้อควรระวัง ให้ตั้งค่าผลิตภัณฑ์ภายใน 2 นาทีหลังจากเข้าสู่โหมดการตั้งค่า หากไม่มีเสียงบี๊ปในระหว่างขั้นตอนที่ ③ ให้กลับมาเริ่มต้นจากขั้นตอนที่ ① อีกครั้ง

37

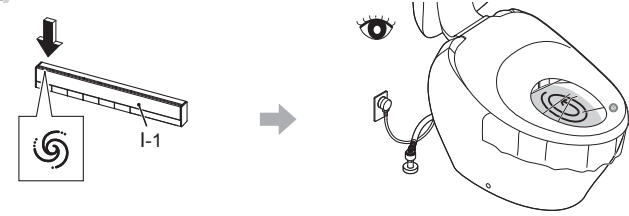

38



39

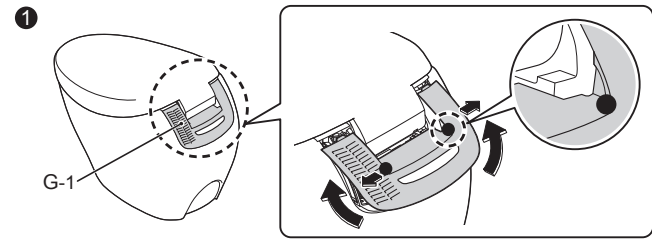

Remove the portion indicated by ● in the figure while pushing to the side. / Retire la parte indicada por ● en la ilustración mientras pulsa hacia el lado. / Retirez la partie indiquée par ● sur l'illustration tout en appuyant sur le côté. / 그림의 ● 부분을 바깥쪽으로 누르면서 분리합니다. / Vừa ấn vào phần đánh dấu ● hướng ra phía ngoài vừa tháo ra. / ทำการกดบริเวณ ● ดังภาพค้างไว้แล้วถอดออก

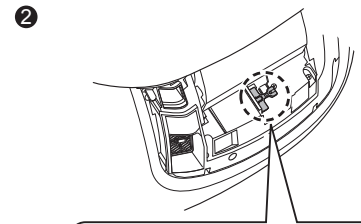

Continue pulling / Siga tirando / Continuez à tirer / 계속 당깁니다 / Tiếp tục kéo / ดึงขึ้น

30 sec. / 30 s / 30 sec. / 30 초 / 30 giây / 30 วินาที

Two short beeps / Dos pitidos cortos / Deux bips courts / 삐빅 / Hai tiếng bip ngắn / เสียงบี๊ปดัง 2 ครั้งสั้นๆ



The toilet bowl is filled with water. / La taza del inodoro está llena de agua. / La cuvette des toilettes est remplie d'eau. / 변기의 수면이 상승합니다. / Thân cầu đã đầy nước. / น้ำจะเต็มเข้าโถสุขภัณฑ์

3

Release and return to the original position / Suelte y vuelva a la posición original. / Relâchez et revenez à la position d'origine / 손을 떼서 원래 위치로 되돌립니다 / Thả để quay lại vị trí ban đầu / ปล่อยและกลับไปยังตำแหน่งเดิม

The water in the toilet bowl flushes when the manual lever is released.
* If the manual lever is released after or while flushing the toilet bowl, the toilet will not flush for about 60 seconds.
Wait at least 60 seconds, and then flush the toilet bowl again. /

El agua de la taza del inodoro se descarga cuando se suelta la palanca manual.
* Si la palanca manual se suelta después o durante la descarga del agua de la taza, el inodoro no descargará más durante aproximadamente 60 segundos.
Espere al menos 60 segundos y luego vuelva a descargar la taza del inodoro. /
L'eau de la cuvette s'évacue lorsque le levier manuel est relâché.

* Si le levier manuel est relâché après ou pendant l'évacuation de l'eau de la cuvette, la chasse de la toilette s'arrête pendant 60 secondes environ.
Patientez 60 secondes environ, puis tirez à nouveau la chasse. /
수동 레버를 놓으면 변기의 물이 내려갑니다.

※변기 세정 후 또는 도중에 수동 레버를 놓으면 약 60초 동안 변기 세정을 할 수 없습니다.
약 60초 이상 지난 후 다시 변기를 세정 해 주십시오. /

Nước trong thân cầu được xả khi thả tay kéo xả.
* Nếu thả tay kéo xả ngay sau hoặc trong khi bàn cầu đang xả, bàn cầu sẽ không xả trong khoảng 60 giây tiếp theo.
Đợi ít nhất 60 giây sau đó mới có thể xả lại. /

เมื่อปล่อยมือจากที่ตั้งชักโครกมือ น้ำจะไหลลงในโถสุขภัณฑ์
* หลังจากมีการชำระล้างหรือมีการปล่อยที่ตั้งชักโครกมือกลางคืน จะทำให้ไม่สามารถชำระล้างได้เป็นเวลาประมาณ 60 วินาที
เมื่อเวลาผ่านไปประมาณ 60 วินาทีแล้ว ให้ทำการตั้งชักโครกชำระล้างอีกครั้ง

4

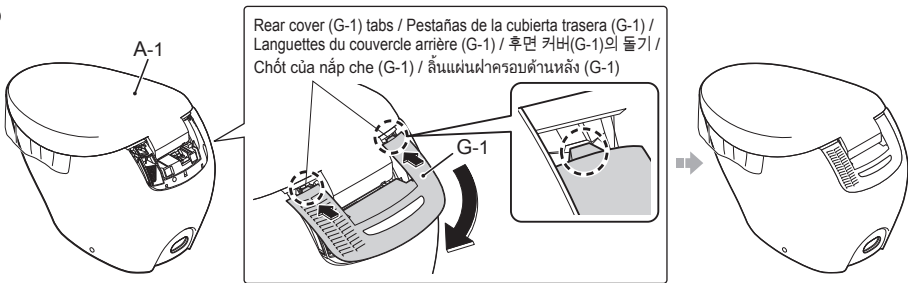

Rear cover (G-1) tabs / Pestañas de la cubierta trasera (G-1) /
Languettes du couvercle arrière (G-1) / 후면 커버(G-1)의 돌기 /
Chốt của nắp che (G-1) / ล้นแผ่นฝาครอบด้านหลัง (G-1)

Insert the tabs securely.[Doing otherwise may cause damage to the rear cover (G-1).]
Insérez les pestañas de manera firme o, de lo contrario, podría provocar daños en la cubierta trasera (G-1). /
Insérez fermement les languettes.[Sinon vous pourriez endommager le couvercle arrière (G-1).]
돌기는 확실하게 꽂아 넣으십시오.[후면커버(G-1)가 파손 될 수 있습니다.] /
Lắp chốt cẩn thận. [Nếu không có thể làm hỏng nắp che (G-1).]
ให้ใส่ล้นแผ่นฝาครอบด้านหลังให้แน่น [หากไม่แน่น อาจก่อให้เกิดความเสียหายต่อฝาครอบด้านหลังได้ (G-1)]

After installing the rear cover (G-1), check whether it is sticking up. If so, reinstall the cover. /
Tras instalar la cubierta trasera (G-1), compruebe si esta sobresale. En caso afirmativo, vuelva a instalar la cubierta. /
Après avoir installé le couvercle arrière (G-1), vérifiez s'il est tourné vers le haut. Si c'est le cas, réinstallez le couvercle. /
설치 시 후면 커버(G-1)가 들뜬 경우, 커버를 다시 설치하십시오./
Sau khi lắp đặt nắp che (G-1), kiểm tra xem nắp có bị kênh hay không. Nếu kênh, hãy lắp lại. /
ตอนที่ติดตั้งแผ่นฝาครอบด้านหลัง (G-1) แล้ว โปรดดูให้ทำการติดตั้งใหม่อีกครั้ง

23

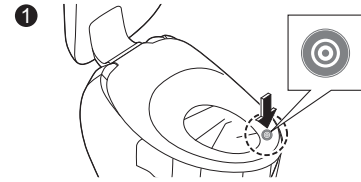
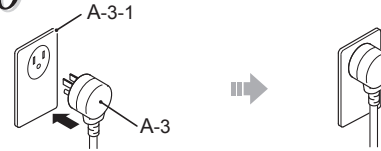

Touch the entire label (seat sensor area) with your hand or arm. (Keep touching until 4.)
• Your skin must make direct contact with the sensor due to how it operates.
→Confirm that deodorization starts. /

Toque toda la etiqueta (zona del sensor del asiento) con la mano o el brazo (siga tocándola hasta 4.)
• La piel debe estar en contacto directo con el sensor debido al modo en que funciona.
→Confirme que comienza el proceso de desodorización. /

Touchez l'intégralité de l'étiquette (zone du capteur du siège) avec la main ou le bras. (Touchez-là jusqu'à 4.)
• Votre peau doit être en contact direct avec le capteur en raison de son mode de fonctionnement.
→Vérifiez que la désodorisation commence. /

라벨 전체(착좌 센서부)에 손 또는 팔을 대어 봅니다.
(4)까지 닿은 상태로 두십시오.)
• 센서의 특성상 피부에 직접 닿게 하십시오.
→탈취가 시작되는 것을 확인하십시오. /

Dùng tay hoặc cánh tay chạm vào toàn bộ nhãn (khu vực cảm biến bộ ngồi). (tiếp tục chạm đến 4.)
• Do phương thức hoạt động, da phải tiếp xúc trực tiếp với cảm biến.
→Xác nhận rằng quá trình khử mùi đã bắt đầu. /

ใช้มือหรือแขนกดที่สติ๊กเกอร์ (บริเวณเซ็นเซอร์ฟารองนั่ง) (กดไปเรื่อยๆ จนกว่า 4)
• ผิวของคุณต้องสัมผัสกับเซ็นเซอร์โดยตรงเนื่องจากการทำงานของอุปกรณ์
→ให้ตรวจสอบว่าการขจัดกลิ่นเริ่มทำงาน

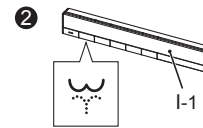

3 With protective film / Con lámina protectora /
Avec film protecteur / 보호 필름 있음 /
Có màng che / มีฟิล์มกันรอย

No protective film / Sin lámina protectora /
Sans film protecteur / 보호 필름 없음 /
Không có màng che / ไม่มีฟิล์มกันรอย

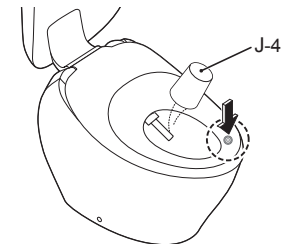
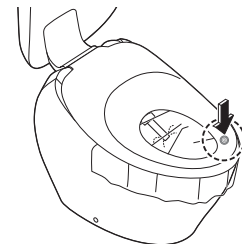

4 Release your hand or arm from the entire label (seat sensor area) in the figure above. /
Quite la mano o el brazo de toda la etiqueta (área del sensor del asiento) en la figura anterior. /
Retirez complètement votre main ou votre bras de l'étiquette (zone du capteur du siège) illustrée dans l'image ci-dessus. /
위 그림의 라벨(착좌 센서부) 전체에서 손이나 팔을 떼십시오. /
Nhắc bàn tay hoặc cánh tay của bạn ra khỏi toàn bộ nhãn (khu vực cảm biến bộ ngồi) như trong hình trên. /
ปล่อยมือหรือแขนออกจากจุดที่ติดสติ๊กเกอร์ตามรูปด้านบนทั้งหมด (บริเวณเซ็นเซอร์ฟารองนั่ง)

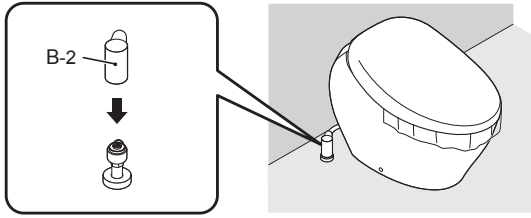

USA/Canada/
EE.UU. • Canadá/
USA/Canada/
미국/캐나다/
Hoa Kỳ/Canada/
สหรัฐอเมริกา/แคนาดา

⇒ 45

Korea/Asia/Oceania/the Middle East/Macau/
Corea/Asia/Oceania/Oriente Medio/Macau/
Corée/Asie/Océanie/Moyen-Orient/Macao/
한국/아시아/오세아니아/중동/마카오/
Hàn Quốc/Châu Á/Châu Đại Dương/Trung Đông/Ma Cao/
เกาหลี/เอเชีย/หมู่เกาะทางแปซิฟิก/ตะวันออกกลาง/มาเก๊า

⇒ 43

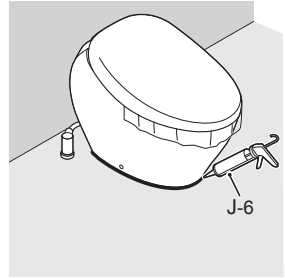
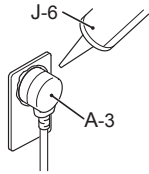

Protective film sheet
MS903 Series(CS903 Series) /
Lámina protectora aplicada
Serie MS903(Serie CS903) /
Distributeur de film protecteur
Série MS903(Série CS903) /
Màng che dòng CS903 /

สินค้าติดฟิล์มกันรอย
CS903 ชุด

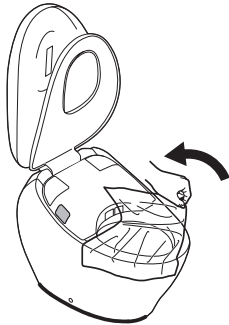

- After the trial-run (flush) of the toilet bowl, check the toilet bowl inside for foreign matter such as chips of cut pipe, etc. Foreign matters such as transmitted rust can stick to the sides.
- After test operation, make sure to clean the water filter with the shutoff valve closed.
 - * Remove the water filter using H-6, and clean the filter.
 - * Make sure to open the shutoff valve after cleaning the filter. /
- Después de realizar la prueba de funcionamiento (descarga), compruebe que no haya sustancias extrañas, como virutas de la tubería, en el interior de la taza del inodoro. Estas podrían provocar manchas de óxido y que otras sustancias extrañas se adhieren. /
- Después de la operación de prueba, asegúrese de limpiar el filtro de agua mientras la válvula de cierre está cerrada.
 - * Extraiga el filtro de agua con H-6 y limpie el filtro.
 - * Asegúrese de abrir la válvula de cierre después de limpiar el filtro. /
- Après avoir effectué un essai (chasse), vérifiez l'absence de substances étrangères, telles que des morceaux du tuyau à l'intérieur de la cuvette des toilettes. Celles-ci pourraient entraîner des taches de rouille ou la fixation d'autres substances étrangères. /
- Après avoir effectué un essai, assurez-vous de fermer le robinet de sectionnement pour nettoyer le filtre d'eau.
 - * Retirez le filtre d'eau au moyen de H-6, puis nettoyez-le.
 - * Assurez-vous d'ouvrir le robinet de sectionnement de nouveau après le nettoyage du filtre. /
- 시운전(세정)후, 양변기 내에 이물질이 없는지 확인하십시오. 녹 번짐 등 이물질이 생길 우려가 있습니다. /
- 시운전 후 반드시 지수전을 잠그고 급수 필터를 청소하십시오.
 - ※H-6로 급수 필터를 분리하고 청소하십시오.
 - ※필터 청소 후 지수전을 여는 것을 잊지 마십시오. /
- Sau khi vận hành thử bồn cầu (xả), hãy kiểm tra bên trong bồn cầu xem có vật lạ như mảnh vụn của ống bị cắt,... hay không. Những vật lạ như mảnh vụn trôi vào có thể bị dính vào mặt bên trong gây ảnh hưởng đến tính năng sản phẩm. /
- Sau khi vận hành thử, hãy khóa van dừng và vệ sinh bộ lọc cấp nước.
 - * Tháo bộ lọc cấp nước bằng H-6 và vệ sinh bộ lọc.
 - * Sau khi vệ sinh bộ lọc và lắp lại, hãy mở van dừng. /
- หลังจากทดสอบการทำงานงาน (ชำระล้าง) แล้วกรุณาตรวจสอบเช็คว่ามีสิ่งแปลกปลอมในโถสุขภัณฑ์หรือไม่ เช่น เศษท่อ ฯลฯ เพราะอาจจะเป็นสาเหตุทำให้เกิดคราบสนิมอันเนื่องมาจากสิ่งแปลกปลอม ฯลฯ ที่ติดอยู่ได้
- หลังจากทดสอบการทำงาน ให้ทำความสะอาดตัวกรองน้ำเข้าโดยการปิดวาล์วน้ำ
 - * ถอดตัวกรองน้ำออกโดยใช้ H-6 และทำความสะอาดตัวกรอง
 - * หลังจากทำความสะอาดตัวกรองแล้วให้ทำการเปิดวาล์วน้ำ
- Make sure that there are no scratches or other damage on the ceramic surface. If the ceramic surface is tightly pressed or rubbed against metals (watchbands, belt buckles, etc.), black or silver streak marks may be left on the surface.
- After installation, unseen dirt (oil or adhesive for piping) may remain in the toilet bowl. Be sure to wipe it off using a non-abrasive neutral detergent for toilets. Otherwise, the toilet bowl surface may not flush completely clean.
- After test operation, confirm that no water is leaking from any connection components. Improper installation could result in leaks that may damage property, such as household belongings. /

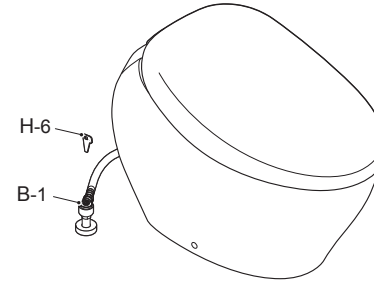

- Compruebe que no haya arañazos o daños similares en la superficie de porcelana.
Si algún objeto metálico (como la correa de un reloj o la hebilla de un cinturón) chocase o se rozase violentamente contra la superficie de porcelana, podría dejar marcas lineales negras o plateadas.
- Tras la instalación, podría quedar aceite u otras sustancias invisibles a simple vista en la taza del inodoro (como restos de silicona o adhesivo de tuberías). Asegúrese de utilizar un detergente neutro específico para la limpieza de tazas de inodoro (sin abrasivos) para eliminar estas sustancias.
Si no, es posible que los residuos permanezcan en la superficie de la taza del inodoro.
- Después de la operación de prueba, confirme que no hay fugas de agua en los componentes de conexión.
Una instalación inadecuada puede resultar en fugas que podrían ocasionar daños en pertenencias que se encuentren en el hogar. /

- Vérifiez l'absence de rayures ou autres sur la surface de la porcelaine.
Si des objets métalliques (comme un bracelet de montre ou une boucle de ceinture) entrent en contact ou glissent sur la surface de la porcelaine, ils peuvent laisser des marques en forme de lignes noires ou grises.
- Après l'installation, de la graisse ou d'autres substances invisibles à l'œil nu (par exemple un agent de cafeutage ou un autocollant de tuyau) peuvent rester dans la cuvette des toilettes. Assurez-vous d'utiliser un détergent neutre conçu pour le nettoyage des cuvettes de toilettes (sans abrasifs) pour enlever ces substances.
Sinon, des résidus de lavage peuvent rester à la surface de la cuvette des toilettes.
- Après avoir effectué un essai, vérifiez qu'aucune fuite d'eau ne provient des extrémités de branchement.
Une installation inadéquate pourrait provoquer des fuites qui risqueraient d'endommager vos biens, comme vos meubles ou vos effets personnels. /

- 도기 표면에 흠집 등이 없는지 확인하십시오.
도기 표면에 금속류(시계줄, 벨트의 버클 등)를 강하게 부딪히거나 닿는 경우 검은색 또는 은색 줄 형태의 흔적이 남을 수 있습니다.
- 시공 후에는 양변기 내에 기름 등의 보이지 않는 오염 물질(코킹제, 배관용 접착제 등)이 묻어 있는 경우가 있으므로 화장실용 중성세제(연마제 미포함)를 사용하여 반드시 오염 물질을 제거하십시오.
변기 불면이 깨끗하게 세정되지 않는 원인이 됩니다.
- 시운전 후에는 모든 접속부에서 누수가 발생하지 않는지 확인하십시오.
설치가 잘못된 경우 누수의 발생으로 가재도구가 젖는 등의 재산 피해가 발생할 수 있습니다. /
- Đảm bảo rằng không có trầy xước hoặc hư hại trên bề mặt sứ. Nếu bề mặt sứ bị va chạm hoặc chà xát với kim loại (đồng hồ đeo tay, khoá dây lưng, v.v...) có thể để lại những vết đen hoặc ánh bạc trên bề mặt.
- Sau khi lắp đặt, dầu hoặc vết bẩn khó thấy (keo dán ống) có thể còn dính trong bồn cầu. Hãy lau sạch vết bẩn bằng chất tẩy rửa trung tính để không làm ảnh hưởng bồn cầu.
Nếu không, bề mặt bồn cầu sẽ không được xả sạch hoàn toàn.
- Sau khi vận hành thử, hãy xác nhận rằng không có nước rò rỉ từ bất kỳ khớp nối nào.
Lắp đặt không đúng cách có thể dẫn đến rò nước làm cho đồ gia dụng bị dính nước dẫn đến thiệt hại về tài sản. /

- กรุณาตรวจสอบให้แน่ใจว่าไม่มีรอยขีดข่วนหรือความเสียหายอื่น ๆ บนพื้นผิวสุขภัณฑ์
เพราะถ้าหากพื้นผิวสุขภัณฑ์ถูกขูดหรือถูกขีดด้วยวัสดุโลหะ
(เช่น สายนาฬิกาข้อมือ, หัวเข็มขัด ฯลฯ)
อาจทำให้เกิดรอยขีดข่วนหรือสีเงินบนพื้นผิวสุขภัณฑ์ได้
- หลังการติดตั้ง อาจมีคราบสกปรกที่มองไม่เห็น (เช่น น้ำมันหรือกาวติดท่อ) ที่ยังหลงเหลือติดอยู่ในโถสุขภัณฑ์
กรุณาเช็ดคราบสกปรกต่างๆ ออกให้หมด
โดยใช้น้ำยาทำความสะอาดที่มีค่าเป็นกลางที่ใช้สำหรับสุขภัณฑ์(ที่ไม่ทำให้สุขภัณฑ์กัดกร่อน)
ซึ่งอาจจะเป็นสาเหตุทำให้พื้นผิวของโถสุขภัณฑ์ไม่ถูกชำระล้างอย่างสะอาดหมดจด
- ให้ตรวจสอบว่าไม่มีน้ำรั่วจากจุดเชื่อมต่อทุกจุดหลังจากทดสอบการใช้งาน
การติดตั้งที่ไม่ถูกต้องอาจส่งผลให้เกิดการรั่วซึมซึ่งอาจทำให้ทรัพย์สิน เช่น ข้าวของเครื่องใช้ภายในบ้าน เกิดความเสียหายได้