

THÔNG SỐ KỸ THUẬT

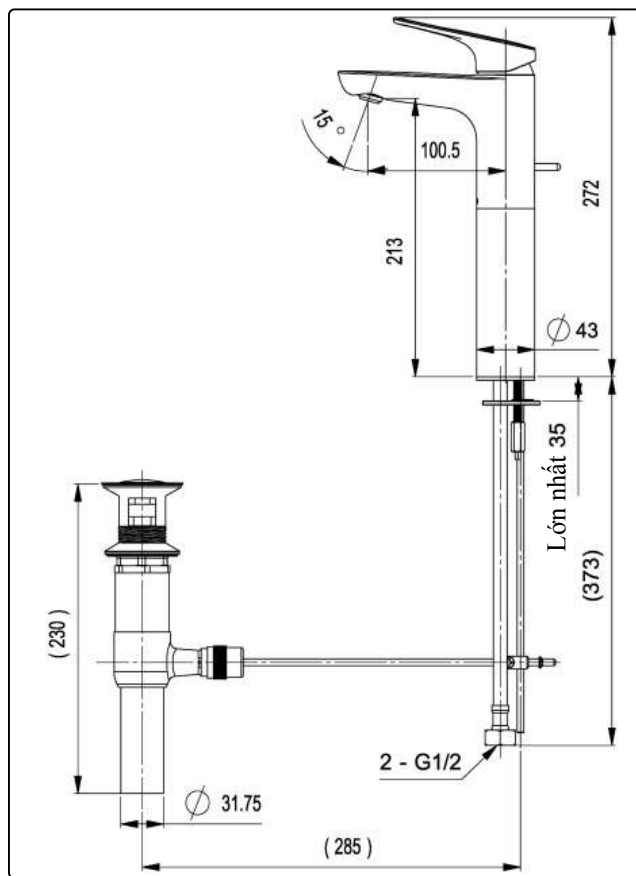

ĐIỀU KIỆN VẬN HÀNH

1. Áp suất cấp nước: 0.05 ~ 0.75 MPa
2. Đảm bảo nước cấp phải sạch (không lẫn cát, cặn bẩn,...)

BẢO DƯỠNG

Luôn lau các bề mặt mạ crôm bằng vải khô mềm. Thỉnh thoảng có thể dùng vải ngâm xà phòng trung tính để lau.

CHÚ Ý

Không nên sử dụng chất tẩy rửa hoặc dụng cụ có tác dụng mài mòn như chất tẩy rửa có hàm lượng axit hoặc kiềm, dung môi, bột tẩy hay bàn chải.

LẮP ĐẶT

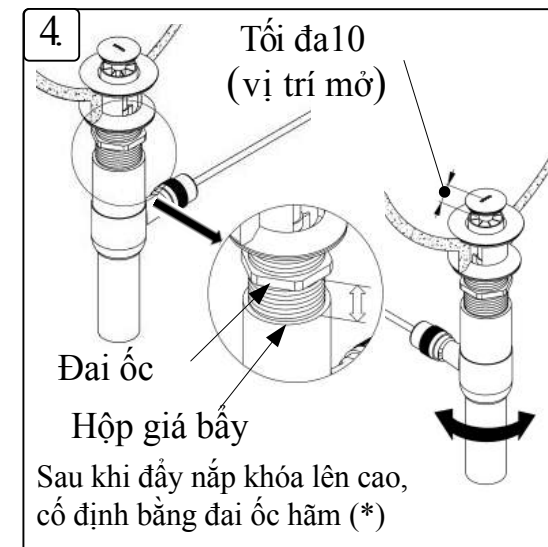
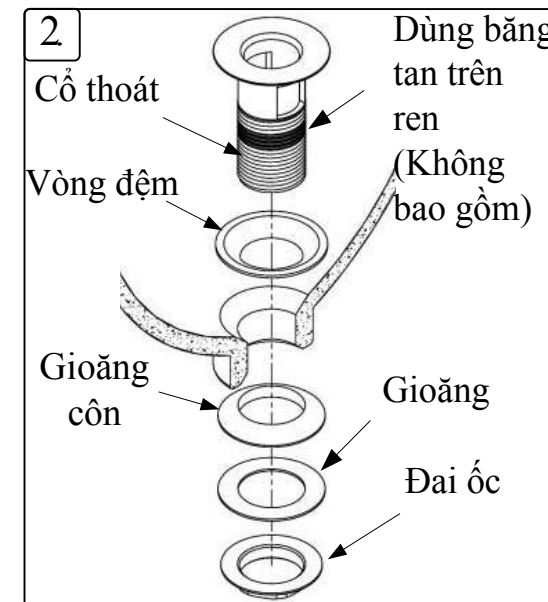
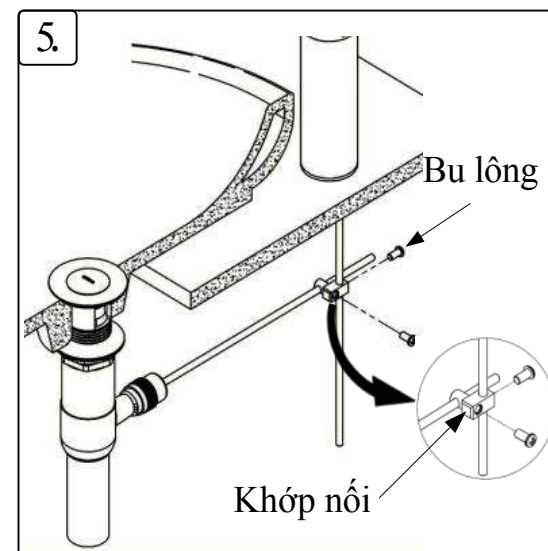
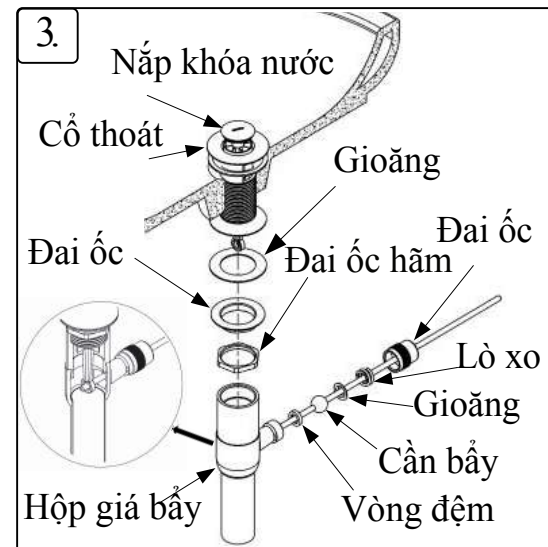
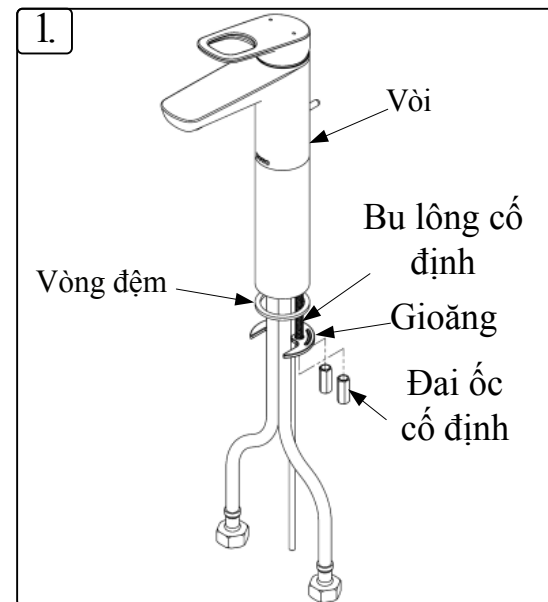

XỬ LÝ SỰ CỐ

SỰ CỐ	ĐIỂM KIỂM TRA	GIẢI PHÁP
Nước bị rò rỉ quanh tay cầm	1	Vặn chặt
Tay gạt bị lỏng	2	Vặn chặt
Nắp khóa nước không thể đóng mở	3	Vặn chặt
Nước bị tắc	4	Lau sạch

