

# TOTO MẪU LẤY DẦU

## TG.03B R2

Chậu đặt bán âm bàn

- LW526NJU
- LW528NJ

Vị trí lỗ bắt vòi  
nên dùng

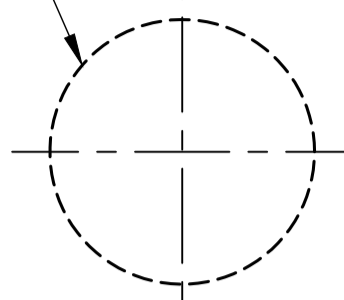

Đường cắt lỗ lắp LW526NJU

Đường cắt lỗ lắp  
LW528 NJ

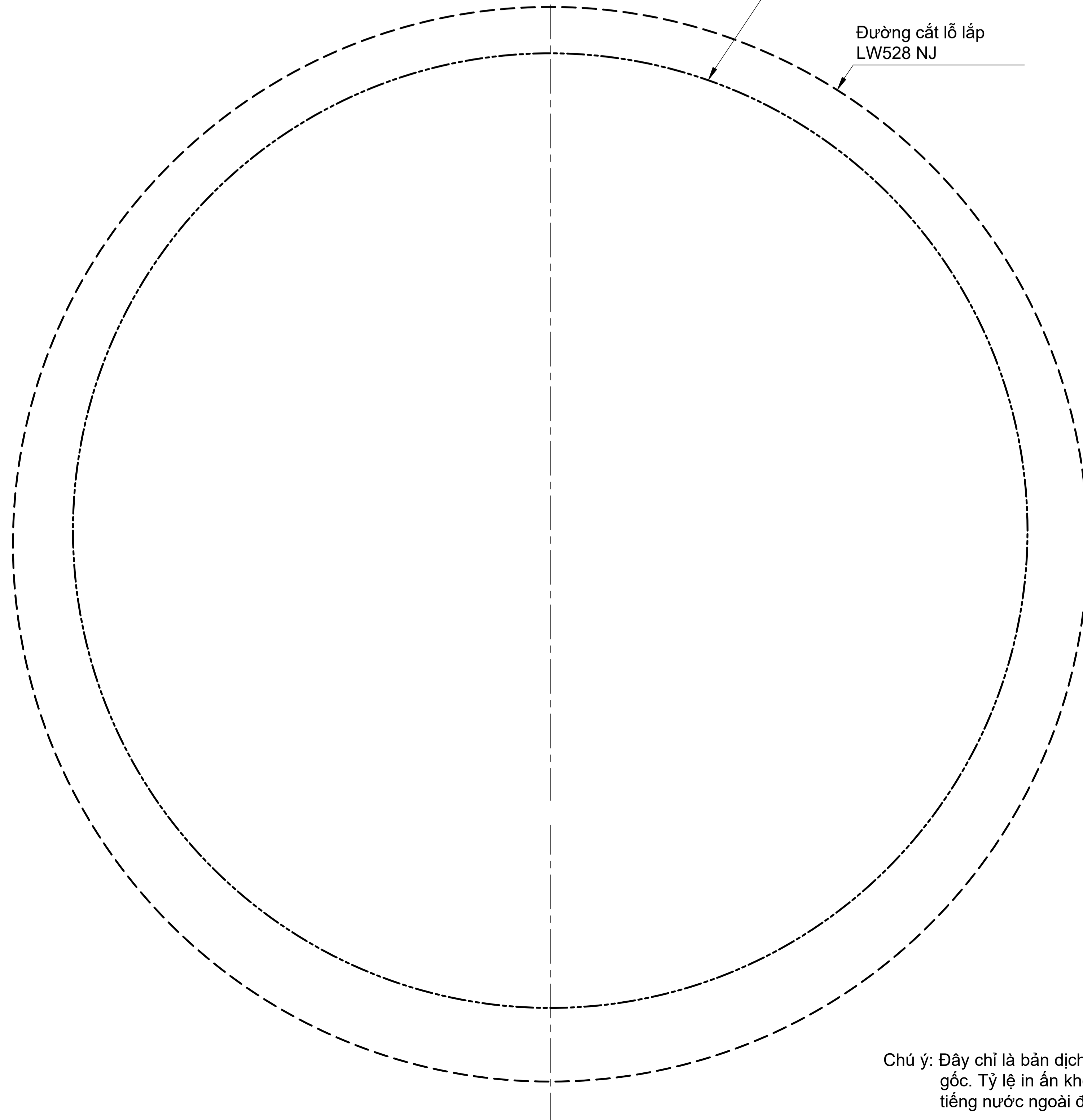

### Hướng dẫn lắp đặt

1. Cắt mẫu lấy dầu theo đường cắt biên dạng chậu lắp đặt rồi chong lên bàn, đính bằng băng dính hoặc đè can để định vị mẫu lấy dầu trên bàn sau đó vẽ đường cắt biên dạng lên bàn.

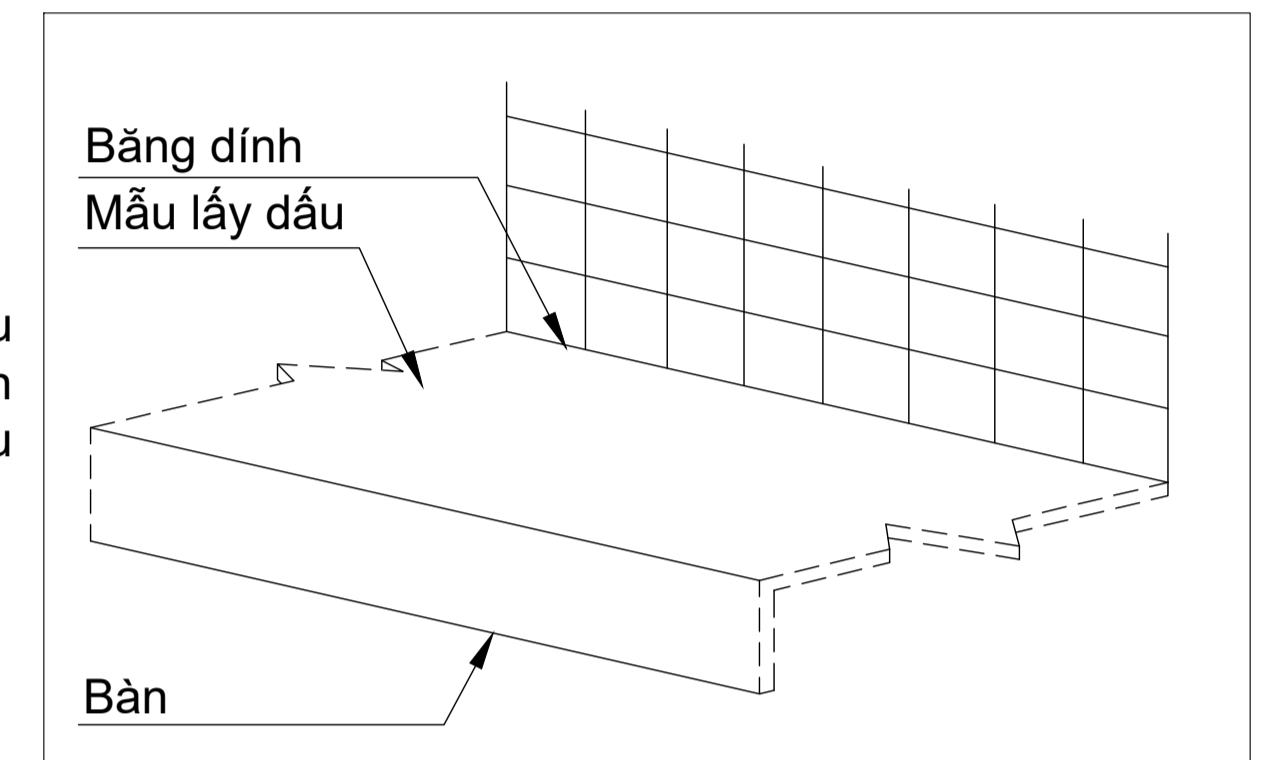

2. Cắt bàn theo đường cắt biên dạng đã vẽ một cách cẩn thận.

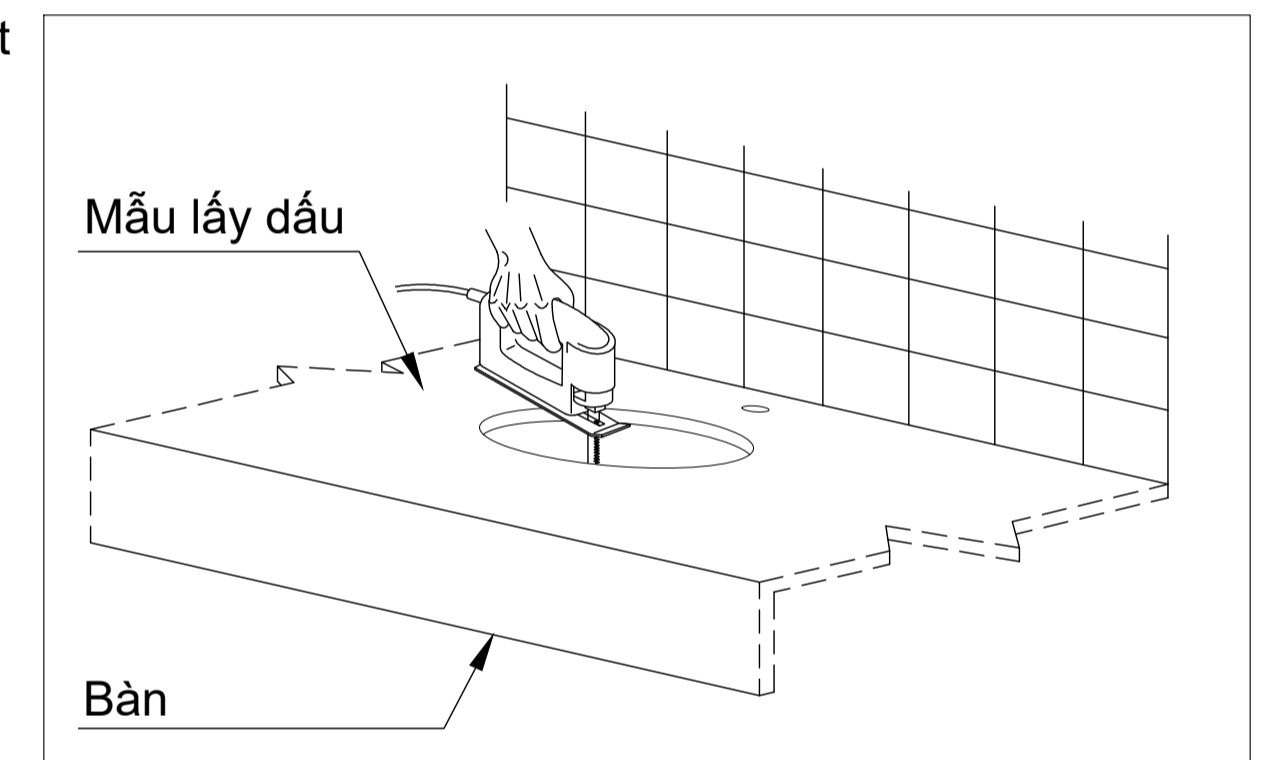

3. Đặt chậu vào lỗ vừa cắt trên bàn.

Bít kín khe hở giữa chậu và bàn bằng keo trám khe loại dẻo, ví dụ như si-li-côn.

Quan trọng  
Chỉ dùng keo trám khe loại dẻo (không dùng loại hóa cứng như bột chết, xi măng hay keo dán đá,...)

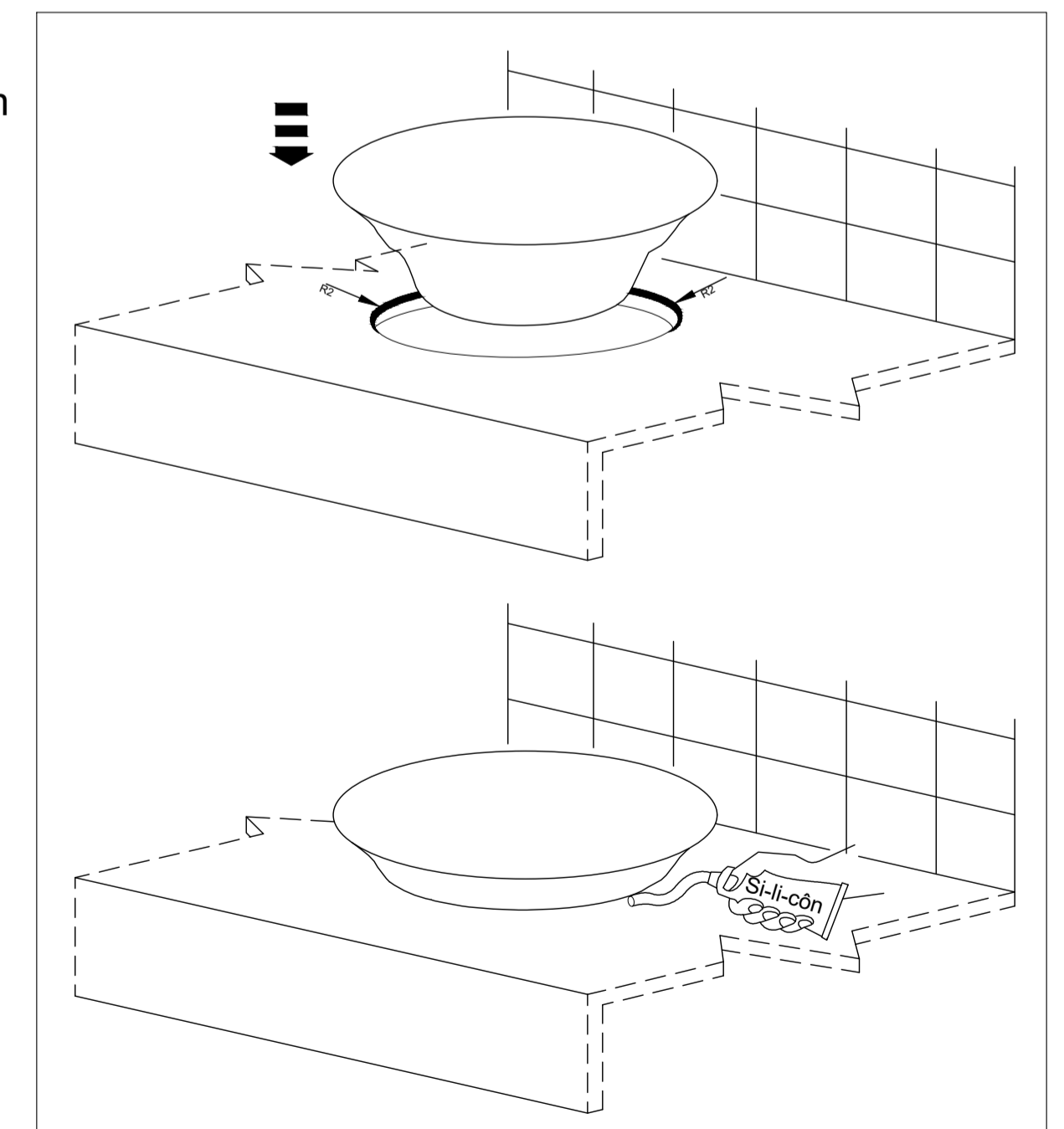
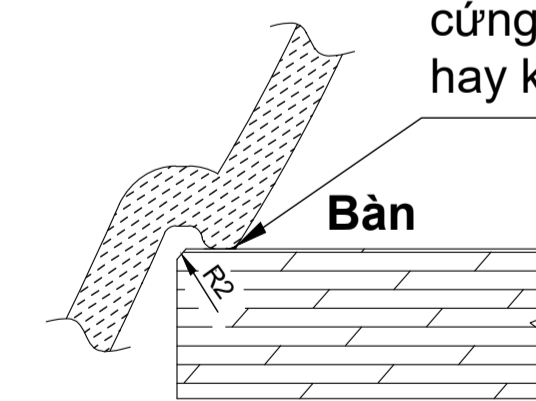

Chú ý: Đây chỉ là bản dịch từ tiếng nước ngoài sang tiếng Việt để người lắp đặt hiểu được nội dung được trình bày trong bản gốc. Tỷ lệ in ấn không phải 1:1 nên vui lòng chỉ xem để hiểu, việc cắt mẫu lấy dầu vui lòng thao tác trên bản gốc bằng tiếng nước ngoài đóng kèm sản phẩm.

# TOTO MẪU LẤY DẦU

## TG.03B R2

### Chậu đặt bán âm bàn

- LW533J

- LW642J

- LW647CJ

Vị trí lỗ bắt vòi nên dùng

Đường cắt lỗ lắp vòi cho LW533J

Đường cắt lỗ lắp LW533J

Đường cắt lỗ lắp LW642J

Đường cắt lỗ lắp LW647CJ

Đường cắt lỗ cho bu lông móc LW647CJ

Đỉnh bàn (mặt nằm ngang)

Yếm bàn (mặt nằm dọc)

Gấp

Đường gấp - Cạnh trước của mặt trên bàn

Gấp

Đỉnh bàn (mặt nằm ngang)

Yếm bàn (mặt nằm dọc)

Mặt tường hoàn thiện cho LW642J

Mặt tường hoàn thiện cho LW647CJ

### Hướng dẫn lắp đặt

1. Cắt mẫu lấy dầu theo đường cắt biên dạng chậu lắp đặt rồi chồng lên bàn, đính bằng băng dính hoặc đè can để định vị mẫu lấy dầu trên bàn sau đó vẽ đường cắt biên dạng lên bàn.

2. Cắt bàn theo đường cắt biên dạng đã vẽ một cách cẩn thận.

Với LW533J (A)

Hoàn thiện các cạnh bên trong dọc theo đoạn 100mm khớp với bán kính ở đáy của chậu, sau đó bo tròn các góc giao giữa mặt trên bàn và yếm bàn với bán kính góc lượn 5mm dọc theo chiều rộng chậu.

3. Đặt chậu vào lỗ đã cắt, lắp khung và vặn chặt tất cả các đai ốc.

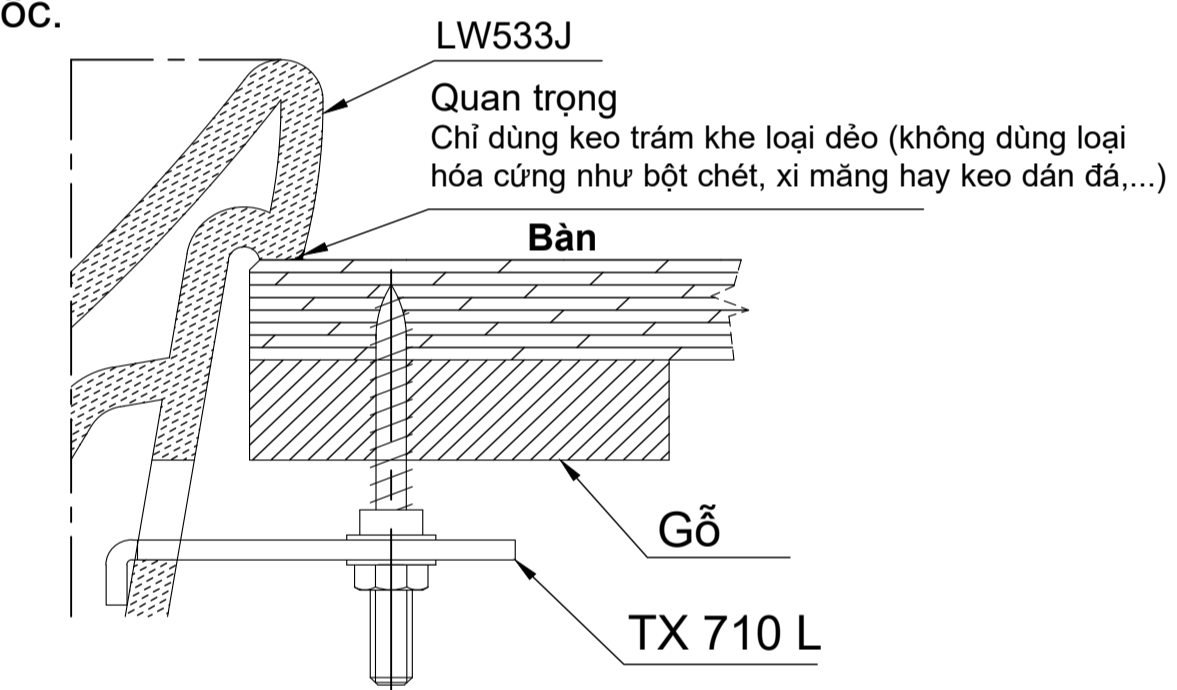

Với LW642J và LW647CJ (B)

Bo tròn các góc giao giữa mặt trên bàn và yếm bàn với bán kính góc lượn 5mm dọc theo chiều rộng chậu.

3. LW642J: Đặt chậu vào lỗ đã cắt, lắp giá treo và vặn chặt tất cả các đai ốc.

LW 647 CJ: a. Lắp 2 bu lông móc vào lỗ ở đáy của chậu. b. Đặt chậu vào lỗ đã cắt, lắp giá treo và vặn chặt tất cả các đai ốc tại hông.

LW 642 J

Quan trọng Chỉ dùng keo trám khe loại dẻo (không dùng loại hóa cứng như bột chét, xi măng hay keo dán đá,...)

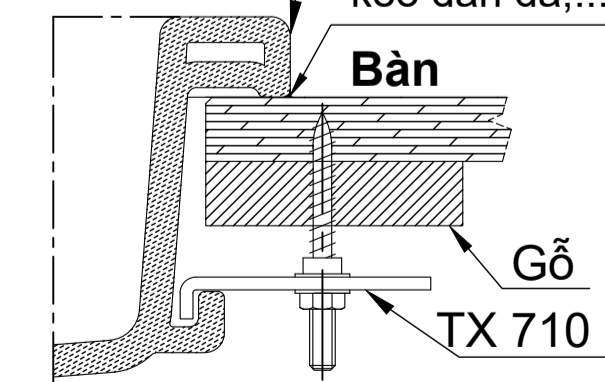

LW 647 CJ

Quan trọng Chỉ dùng keo trám khe loại dẻo (không dùng loại hóa cứng như bột chét, xi măng hay keo dán đá,...)

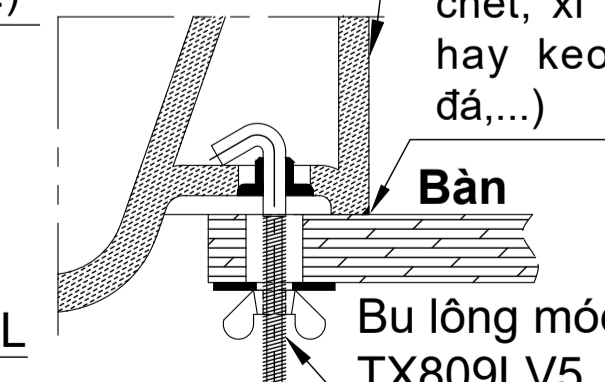

4. Bít kín khe hở giữa chậu và bàn bằng keo trám khe loại dẻo, ví dụ như si-li-côn.

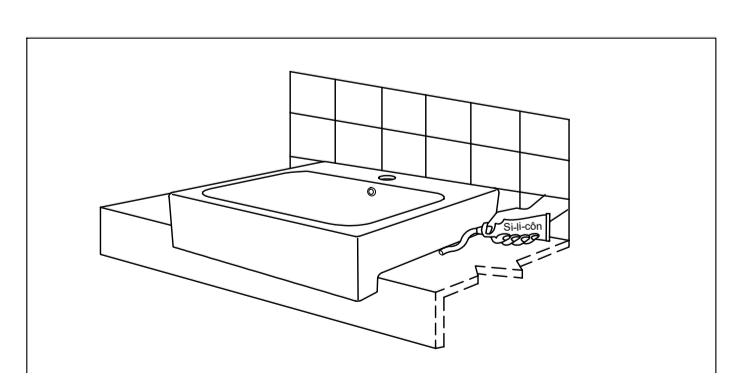
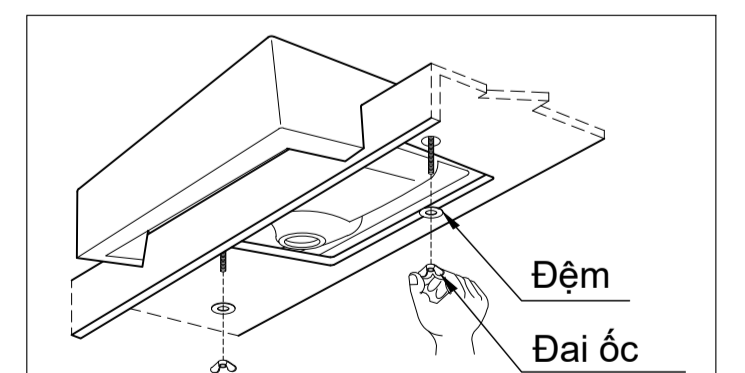
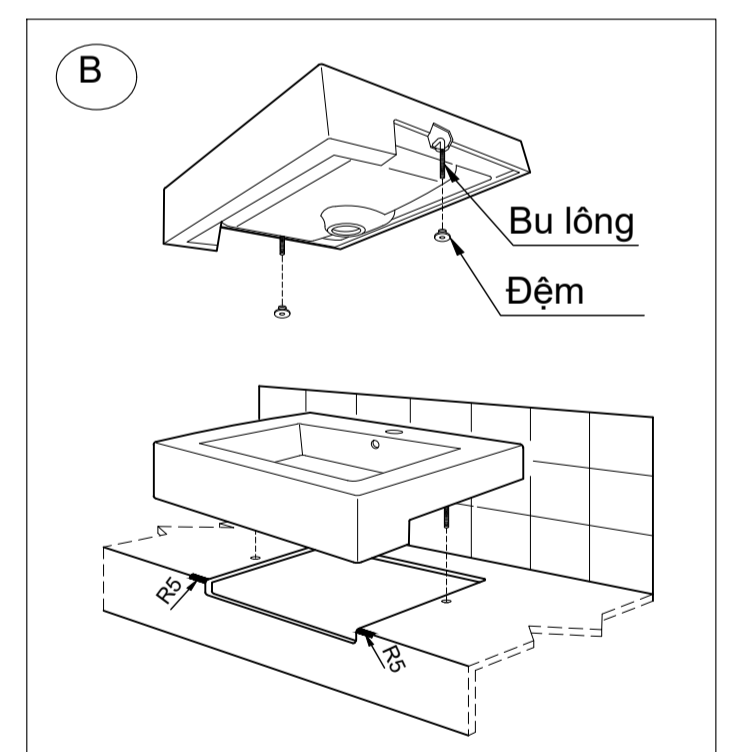
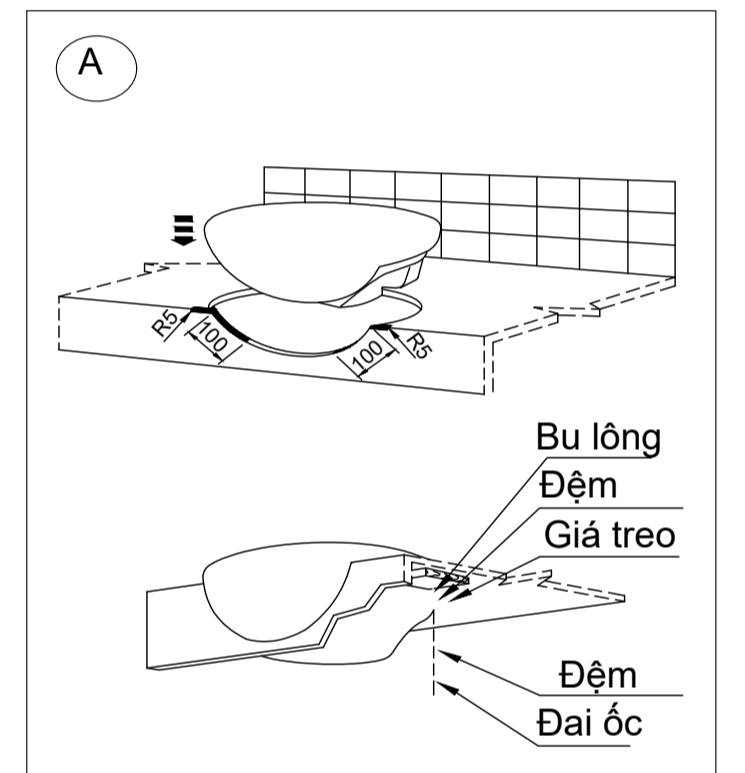
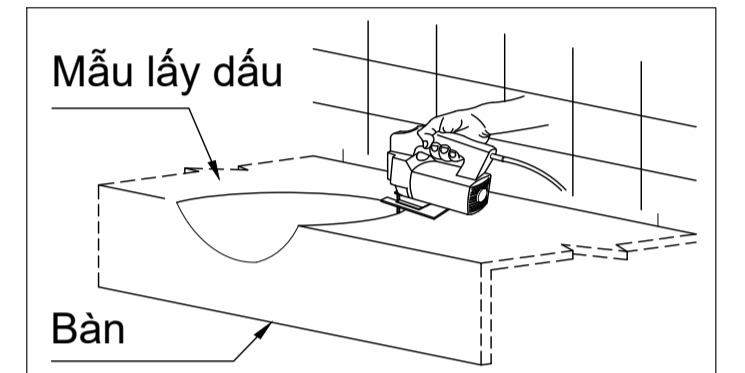
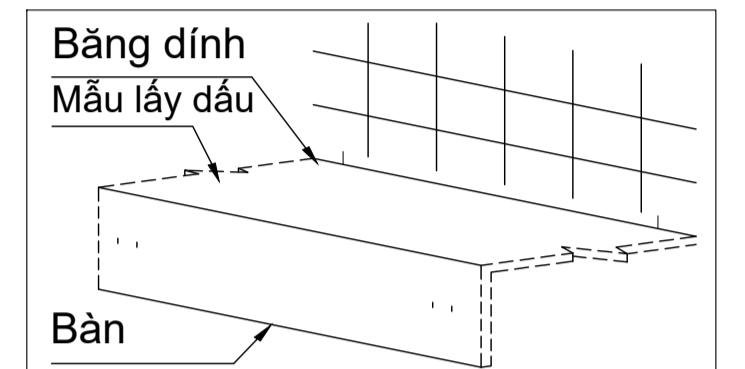

Chú ý: Đây chỉ là bản dịch từ tiếng nước ngoài sang tiếng Việt để người lắp đặt hiểu được nội dung được trình bày trong bản gốc. Tỷ lệ in ấn không phải 1:1 nên vui lòng chỉ xem để hiểu, việc cắt mẫu lấy dầu vui lòng thao tác trên bản gốc bằng tiếng nước ngoài đính kèm sản phẩm.